



SEW
EURODRIVE

Instrucciones de montaje y funcionamiento



Reductores
Series R..7, F..7, K..7, S..7, SPIROPLAN® W





1	Indicaciones generales	5
1.1	Uso de la documentación	5
1.2	Estructura de las notas de seguridad.....	5
1.3	Derechos de reclamación en caso de defectos	6
1.4	Exclusión de responsabilidad.....	6
1.5	Derechos de autor	6
2	Notas de seguridad	7
2.1	Observaciones preliminares.....	7
2.2	Información general	7
2.3	Grupo de destino	8
2.4	Uso indicado	8
2.5	Otros documentos válidos.....	8
2.6	Transporte.....	9
2.7	Almacenamiento prolongado	9
2.8	Instalación / montaje	9
2.9	Puesta en marcha y funcionamiento.....	9
2.10	Inspección y mantenimiento.....	9
3	Estructura del reductor	10
3.1	Estructura general de los reductores de engranajes cilíndricos	10
3.2	Estructura general de los reductores cilíndricos de ejes paralelos	11
3.3	Estructura general de los reductores de grupo cónico.....	12
3.4	Estructura general de los reductores de tornillo sin fin	13
3.5	Estructura general del reductor SPIROPLAN® W10-W30	14
3.6	Estructura general de los reductores SPIROPLAN® W37-W47	15
3.7	Placa de características / designación de modelo	16
4	Instalación mecánica	17
4.1	Herramientas y material necesario	17
4.2	Requisitos previos para el montaje	18
4.3	Instalación del reductor	19
4.4	Reductores con eje macizo.....	25
4.5	Brazos de par para reductores de eje hueco	27
4.6	Reductores de eje hueco con chavetero o acanalado.....	30
4.7	Reductor con eje hueco y anillo de contracción.....	37
4.8	Reductor con eje hueco y TorqLOC®	41
4.9	Montaje de la cubierta protectora.....	48
4.10	Acoplamiento del adaptador AM	50
4.11	Acoplamiento del adaptador AQ	54
4.12	Tapa del lado de entrada AD	56
5	Puesta en marcha	61
5.1	Comprobación del nivel de aceite	61
5.2	Reductor de tornillo sin fin y reductor SPIROPLAN® W	61
5.3	Reductores de engranajes cilíndricos / reductores de ejes paralelos / reductores de grupo cónico	62
5.4	Reductores con antirretorno.....	62



6 Inspección y mantenimiento	63
6.1 Trabajos previos para la inspección y el mantenimiento del reductor	63
6.2 Intervalos de inspección y mantenimiento	64
6.3 Intervalos de cambio de lubricantes.....	65
6.4 Inspección y mantenimiento del adaptador AL / AM / AQ.	66
6.5 Inspección y mantenimiento de la cubierta AD en el lado de entrada	66
6.6 Inspección y mantenimiento del reductor.....	67
7 Posiciones de montaje	82
7.1 Denominación de las posiciones de montaje	82
7.2 Pérdidas por salpicaduras.....	83
7.3 Leyenda	83
7.4 Motorreductores de engranajes cilíndricos R.....	84
7.5 Motorreductores de engranajes cilíndricos RX	87
7.6 Motorreductores de ejes paralelos F.....	89
7.7 Motorreductores de grupo cónico K.....	92
7.8 Motorreductores de tornillo sin fin S.....	97
7.9 Motorreductores SPIROPLAN® W.....	103
8 Datos técnicos	109
8.1 Almacenamiento prolongado	109
8.2 Lubricantes	110
9 Fallos / servicio	118
9.1 Reductor	118
9.2 Adaptador AM / AQ. / AL	119
9.3 Tapa del lado de entrada AD	119
9.4 Servicio de atención al cliente	120
9.5 Eliminación de residuos	120
10 Conexión Eléctrica del Motor y freno	121
11 Índice de direcciones	125
Índice de palabras clave	136



1 Indicaciones generales

1.1 Uso de la documentación

La documentación es parte integrante del producto y contiene una serie de indicaciones importantes para el funcionamiento y el servicio. La documentación está destinada a todas las personas que realizan trabajos de montaje, instalación, puesta en marcha y servicio en el producto.

La documentación debe estar disponible en estado legible. Cerciérese de que los responsables de la instalación o de operación, así como las personas que trabajan en el equipo bajo responsabilidad propia han leído y entendido completamente la documentación. En caso de dudas o necesidad de más información, diríjase a SEW-EURODRIVE.

1.2 Estructura de las notas de seguridad

1.2.1 Significado de las palabras de indicación

La tabla siguiente muestra el escalonamiento y el significado de las palabras de indicación para notas de seguridad, advertencias a daños materiales y otras indicaciones.

Palabra de indicación	Significado	Consecuencias si no se respeta
▲ ¡PELIGRO!	Advierte de un peligro inminente	Lesiones graves o fatales
▲ ¡ADVERTENCIA!	Posible situación peligrosa	Lesiones graves o fatales
▲ ¡PRECAUCIÓN!	Posible situación peligrosa	Lesiones leves
IMPORTANTE:	Posibles daños materiales	Daños en el sistema de accionamiento o en su entorno
NOTA	Indicación o consejo útil: Facilita el manejo del sistema de accionamiento.	

1.2.2 Estructura de las notas de seguridad referidas a capítulos

Las notas de seguridad referidas a capítulos son válidas no sólo para una actuación concreta sino para varias acciones dentro de un tema. Los pictogramas empleados remiten a un peligro general o específico.

Aquí puede ver la estructura formal de una nota de seguridad referida a un capítulo:



▲ ¡PALABRA DE INDICACIÓN!

Tipo del peligro y su fuente.

Posible(s) consecuencia(s) si no se respeta.

- Medida(s) para la prevención del peligro.

1.2.3 Estructura de las notas de seguridad integradas

Las notas de seguridad integradas están integradas directamente en las instrucciones de acción antes del paso de acción peligroso.

Aquí puede ver la estructura formal de una nota de seguridad integrada:

- **▲ ¡PALABRA DE INDICACIÓN!** Tipo de peligro y su fuente.

Posible(s) consecuencia(s) si no se respeta.

- Medida(s) para la prevención del peligro.



Indicaciones generales

Derechos de reclamación en caso de defectos

1.3 **Derechos de reclamación en caso de defectos**

Atenerse a las instrucciones de funcionamiento es el requisito previo para que no surjan problemas. No obedecer estas instrucciones anula los derechos de reclamación en caso de defectos del producto. Por ello, lea las instrucciones de funcionamiento antes de utilizar el aparato.

1.4 **Exclusión de responsabilidad**

Atenerse a las instrucciones de funcionamiento es el requisito previo básico para el funcionamiento seguro de los reductores de la serie R..7, F..7, K..7, S..7, SPIROPLAN® W y para alcanzar las propiedades del producto y las características de rendimiento. SEW-EURODRIVE no asume ninguna responsabilidad por los daños personales, materiales o financieros que se produzcan por la no observación de las instrucciones de funcionamiento. La responsabilidad por deficiencias materiales queda excluida en tales casos.

1.5 **Derechos de autor**

© 2010 – SEW-EURODRIVE. Todos los derechos reservados.

Queda prohibida la reproducción, copia, distribución o cualquier otro uso completo o parcial de este documento.



2 Notas de seguridad

Las siguientes notas de seguridad fundamentales sirven para prevenir daños personales y materiales. El usuario debe garantizar que se tengan en cuenta y se respeten las notas de seguridad fundamentales. Cerciñese de que los responsables de la instalación o de operación, así como las personas que trabajan en el equipo bajo responsabilidad propia han leído y entendido completamente las instrucciones de funcionamiento. En caso de dudas o necesidad de más información, diríjase a SEW-EURODRIVE.

2.1 Observaciones preliminares

Las siguientes notas de seguridad tratan principalmente sobre el uso de reductores. Si se usan motorreductores, consulte también las notas de seguridad de las instrucciones de funcionamiento relativas a los motores.

Tenga en cuenta también las indicaciones de seguridad suplementarias de cada uno de los capítulos de estas instrucciones de funcionamiento.

2.2 Información general



¡PELIGRO!

Durante el funcionamiento y correspondiendo a su tipo de protección, los motores, motorreductores y frenos pueden presentar partes sometidas a tensión, sin protección y en algunos casos móviles e incluso superficies con altas temperaturas.

Lesiones graves o fatales.

- Cualquier trabajo relacionado con el transporte, almacenamiento, ajustes/montaje, conexión, puesta en marcha, mantenimiento y reparación debe ser realizado por especialistas cualificados de conformidad con:
 - las respectivas instrucciones de funcionamiento detalladas
 - las señales de advertencia y de seguridad en el motor/motorreductor
 - toda la demás documentación de planificación, instrucciones de puesta en marcha y esquemas de conexiones pertenecientes al accionamiento
 - la normativas y los requisitos específicos del sistema
 - las normativas nacionales o regionales de seguridad y prevención de accidentes.
- No instale nunca productos que presenten daños
- Informe inmediatamente de la existencia de desperfectos a la empresa transportista

Pueden ocasionarse lesiones graves o daños en las instalaciones como consecuencia de la extracción no autorizada de la cubierta, uso inadecuado o instalación o manejo incorrecto.

Encontrará información adicional en la documentación.



2.3 Grupo de destino

Los trabajos mecánicos deben ser realizados únicamente por personal técnico formado adecuadamente. En estas instrucciones de funcionamiento se considera personal técnico a aquellas personas familiarizadas con la estructura, la instalación mecánica, la solución de problemas y el mantenimiento del producto, y que cuentan con las siguientes cualificaciones:

- Formación en mecánica (por ejemplo, como mecánico o especialista en mecatrónica) con el examen de certificación aprobado.
- Conocimiento de estas instrucciones de funcionamiento.

Los trabajos electrotécnicos deben ser realizados únicamente por personal electricista formado adecuadamente. En estas instrucciones de funcionamiento se considera personal electricista a aquellas personas familiarizadas con la instalación eléctrica, la puesta en marcha, la solución de problemas y el mantenimiento del producto, y que cuentan con las siguientes cualificaciones:

- Formación en electrotecnia (por ejemplo, como especialista en electrónica o mecatrónica) con el examen de certificación aprobado.
- Conocimiento de estas instrucciones de funcionamiento.

Todos los trabajos en los demás ámbitos de transporte, almacenamiento, funcionamiento y tratamiento de residuos deben ser efectuados únicamente por personas instruidas de una manera adecuada.

Todos los especialistas deben llevar la ropa de protección correspondiente a su actividad.

2.4 Uso indicado

Los reductores están destinados a instalaciones industriales y se deben utilizar sólo de conformidad con las indicaciones en la documentación técnica de SEW-EURODRIVE y los datos en la placa de características. Cumplen los estándares y las normativas aplicables.

En los términos de la Directiva sobre máquinas 2006/42/CE, los reductores son componentes para su instalación en máquinas y sistemas. En el ámbito de aplicación de la Directiva queda prohibido el inicio del funcionamiento indicado antes de haber sido declarada la conformidad del producto final con la Directiva sobre máquinas 2006/42/CE.

Está prohibida la aplicación en zonas con atmósfera potencialmente explosiva, a menos que se especifique expresamente lo contrario.

2.5 Otros documentos válidos

Además será necesario atenerse a las siguientes publicaciones y documentos:

- Instrucciones de funcionamiento "Motores de CA DR.71-225, 315" para motorreductores
- Instrucciones de funcionamiento de las opciones instaladas, si procede
- Catálogo "Reductores" o bien
- Catálogo "Motorreductores"



2.6 Transporte

Inmediatamente después de la recepción, compruebe que el equipo no esté dañado. Si detecta daños, informe inmediatamente a la empresa transportista. Puede ser necesario cancelar la puesta en marcha.

Apriete firmemente los cáncamos de sujeción. Sólo están diseñados para soportar el peso del motor/motorreductor; no aplique ninguna carga adicional.

Los cáncamo de sujeción empleados cumplen la norma DIN 580. Deberán respetarse las cargas y normativas indicadas en esta norma. En el caso de que en el motorreductor se hubieran colocado dos cáncamos o tornillos de cáncamo, para llevar a cabo el transporte deberán utilizarse ambos cáncamos. Según la norma DIN 580, el vector de fuerza de tensión de las eslingas no debe exceder un ángulo de 45°.

Si es necesario, use medios de transporte adecuados. Antes de la puesta en marcha, retire todos los amarres del transporte.

2.7 Almacenamiento prolongado

Tenga en cuenta las indicaciones del capítulo "Almacenamiento prolongado" (→ pág. 109).

2.8 Instalación / montaje

Tenga en cuenta las indicaciones del capítulo "Instalación mecánica" (→ pág. 17).

2.9 Puesta en marcha y funcionamiento

Compruebe el nivel de aceite antes de la puesta en marcha conforme al capítulo "Inspección y mantenimiento" (→ pág. 63).

En estado desacoplado, compruebe que el sentido de giro sea correcto. Preste atención a si se oyen ruidos de roce inusuales cuando el eje gira.

Fije las chavetas del eje para realizar las pruebas sin elementos de salida. No desactive el equipo de vigilancia y protección durante las pruebas.

Desenchufe el motorreductor en caso de duda cuando se observen cambios respecto al funcionamiento normal (por ejemplo, incrementos de temperatura, ruidos, vibraciones). Determine la causa; si fuera preciso, contacte con SEW-EURODRIVE.

2.10 Inspección y mantenimiento

Respete las indicaciones del capítulo "Inspección y mantenimiento" (→ pág. 63).



Estructura del reductor

Estructura general de los reductores de engranajes cilíndricos

3 Estructura del reductor



NOTA

Las ilustraciones siguientes deben entenderse como ilustraciones de carácter general. Sólo sirven de ayuda para la asignación de las piezas a las listas de despiece correspondientes. Es posible que existan diferencias en función del tamaño de reductor y de su diseño.

3.1 Estructura general de los reductores de engranajes cilíndricos

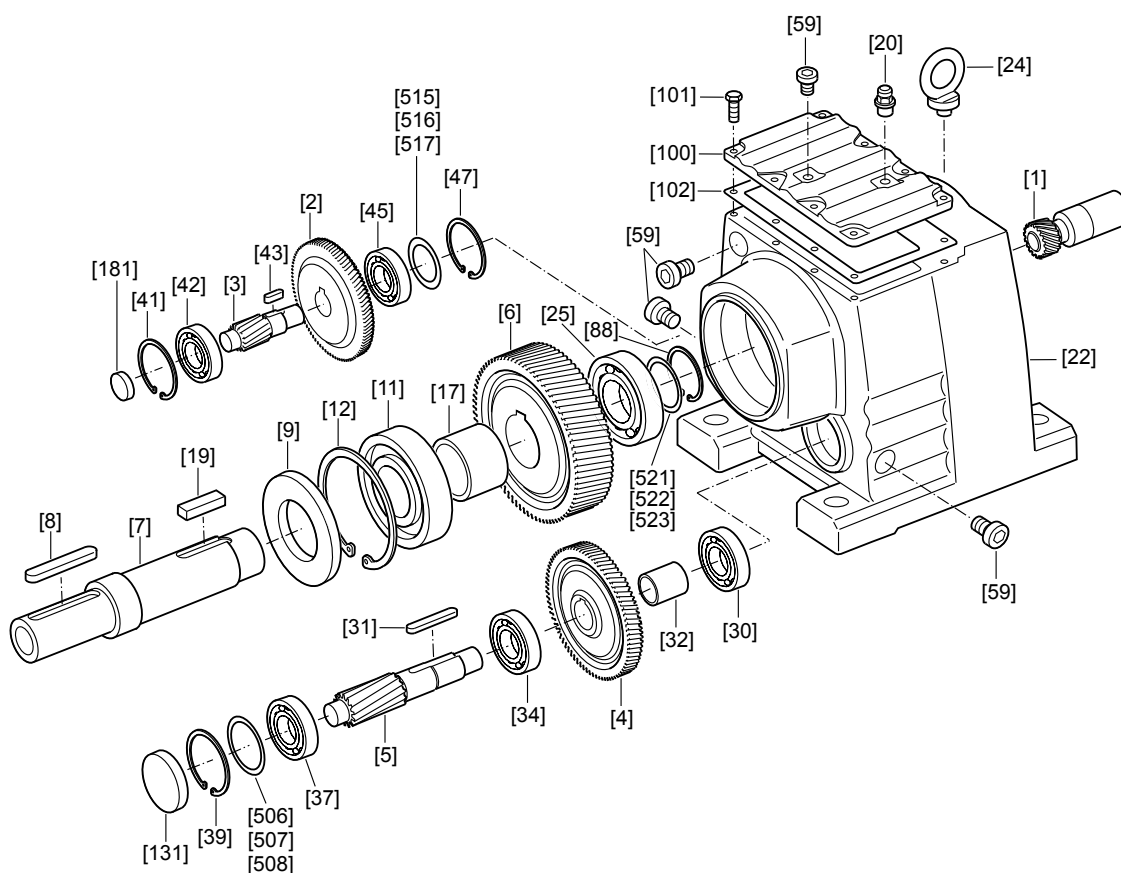

19194251

[1] Piñón	[19] Chaveta	[42] Rodamiento	[507] Arandela de ajuste
[2] Rueda	[20] Tapón de salida de gases	[43] Chaveta	[508] Arandela de ajuste
[3] Árbol piñón	[22] Carcasa	[45] Rodamiento	[515] Arandela de ajuste
[4] Rueda	[24] Cáncamo de sujeción	[47] Circlip	[516] Arandela de ajuste
[5] Árbol piñón	[25] Rodamiento	[59] Tapón roscado	[517] Arandela de ajuste
[6] Rueda	[30] Rodamiento	[88] Circlip	[521] Arandela de ajuste
[7] Eje de salida	[31] Chaveta	[100] Tapa del reductor	[522] Arandela de ajuste
[8] Chaveta	[32] Distanciador	[101] Tornillo hexagonal	[523] Arandela de ajuste
[9] Retén	[34] Rodamiento	[102] Junta	
[11] Rodamiento	[37] Rodamiento	[131] Capuchón	
[12] Circlip	[39] Circlip	[181] Capuchón	
[17] Distanciador	[41] Circlip	[506] Arandela de ajuste	



3.2 Estructura general de los reductores cilíndricos de ejes paralelos

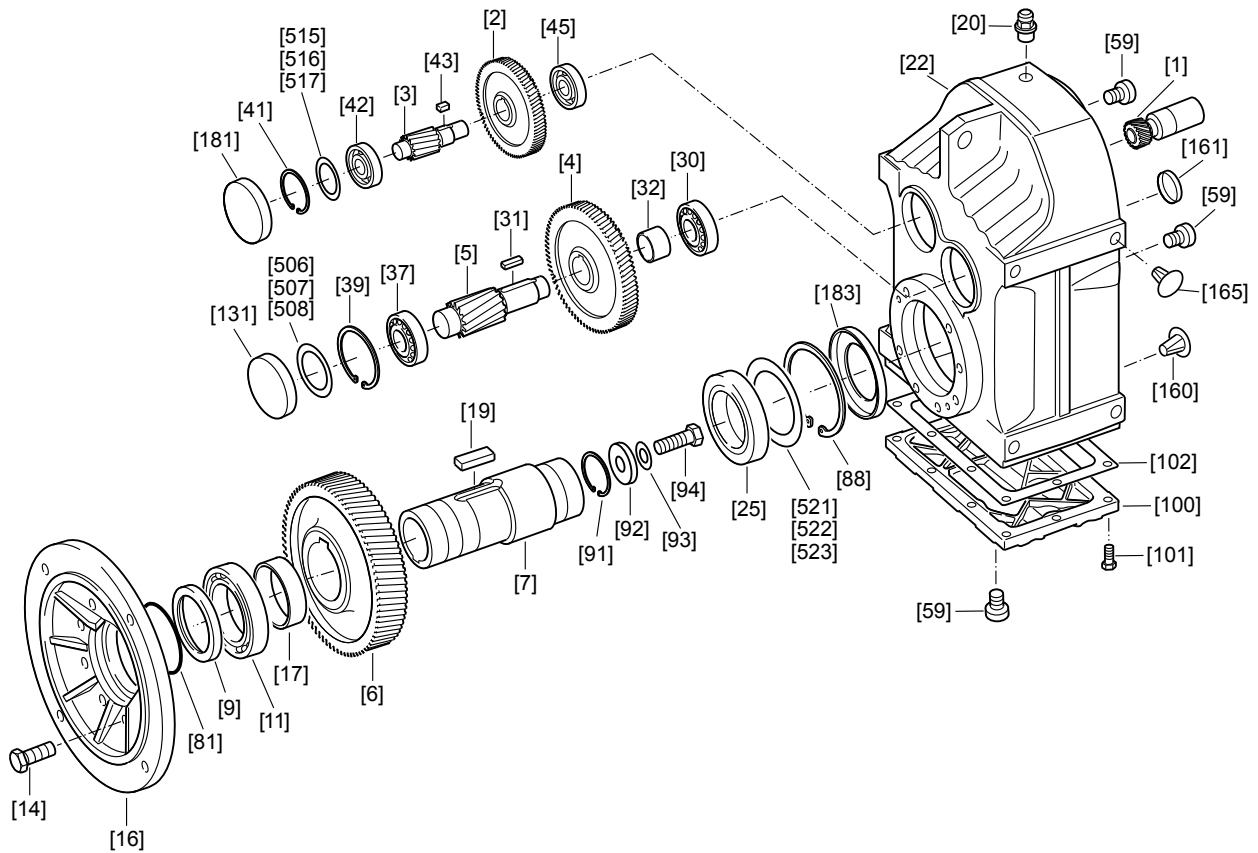

19298059

- | | | | |
|-------------------------------|--------------------|--------------------------|--------------------------|
| [1] Piñón | [22] Carcasa | [91] Circlip | [506] Arandela de ajuste |
| [2] Rueda | [25] Rodamiento | [92] Arandela | [507] Arandela de ajuste |
| [3] Árbol piñón | [30] Rodamiento | [93] Arandela de bloqueo | [508] Arandela de ajuste |
| [4] Rueda | [31] Chaveta | [94] Tornillo hexagonal | [515] Arandela de ajuste |
| [5] Árbol piñón | [32] Distanciadore | [100] Tapa del reductor | [516] Arandela de ajuste |
| [6] Rueda | [37] Rodamiento | [101] Tornillo hexagonal | [517] Arandela de ajuste |
| [7] Eje hueco | [39] Circlip | [102] Junta | [521] Arandela de ajuste |
| [9] Retén | [41] Circlip | [160] Tapón de cierre | [522] Arandela de ajuste |
| [11] Rodamiento | [42] Rodamiento | [161] Capuchón | [523] Arandela de ajuste |
| [14] Tornillo hexagonal | [43] Chaveta | [165] Tapón de cierre | |
| [16] Brida de salida | [45] Rodamiento | [181] Capuchón | |
| [17] Distanciadore | [59] Tapón roscado | [183] Retén | |
| [19] Chaveta | [81] Anillo Nilos | | |
| [20] Tapón de salida de gases | [88] Circlip | | |



Estructura del reductor

Estructura general de los reductores de grupo cónico

3.3 Estructura general de los reductores de grupo cónico

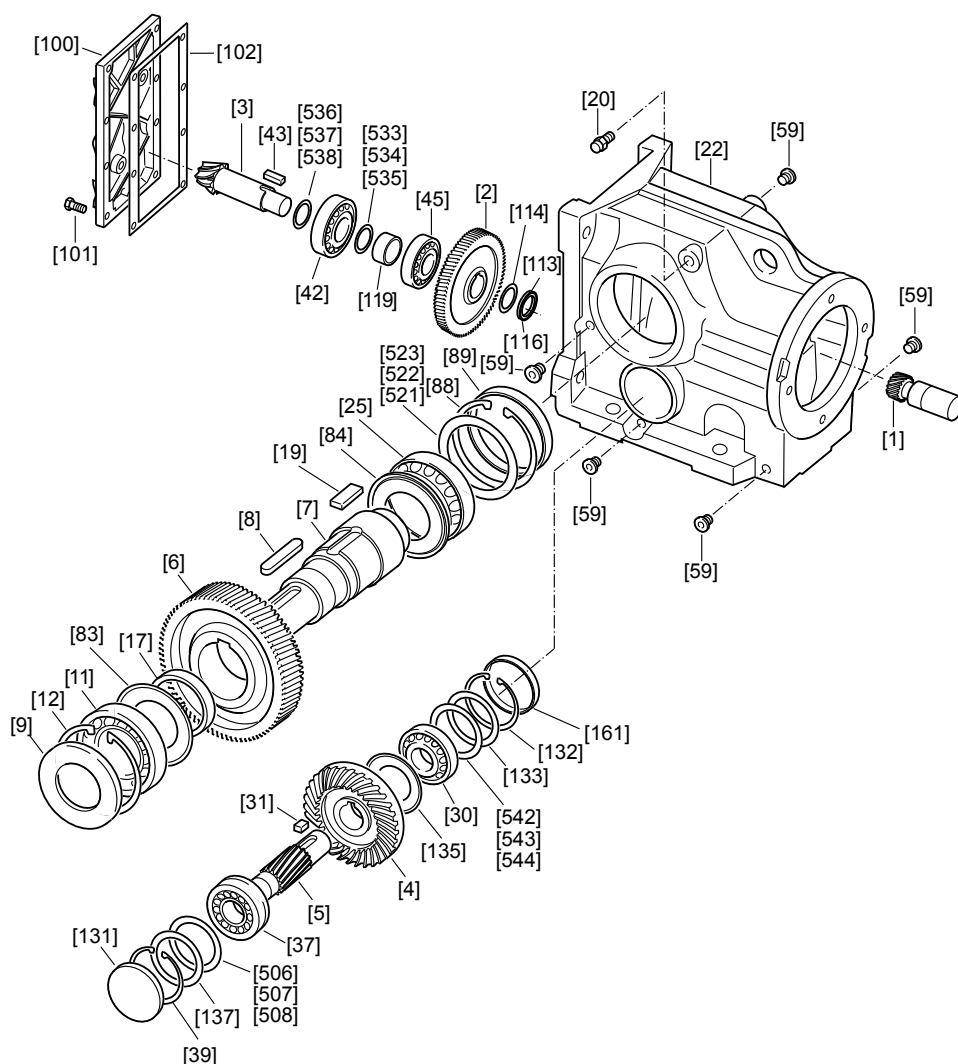

19301131

[1] Piñón	[25] Rodamiento	[102] Junta	[522] Arandela de ajuste
[2] Rueda	[30] Rodamiento	[113] Tuerca estriada	[523] Arandela de ajuste
[3] Árbol piñón	[31] Chaveta	[114] Arandela de seguridad	[533] Arandela de ajuste
[4] Rueda	[37] Rodamiento	[116] Anillo obturador roscado	[534] Arandela de ajuste
[5] Árbol piñón	[39] Circlip	[119] Distanciadore	[535] Arandela de ajuste
[6] Rueda	[42] Rodamiento	[131] Capuchón	[536] Arandela de ajuste
[7] Eje de salida	[43] Chaveta	[132] Circlip	[537] Arandela de ajuste
[8] Chaveta	[45] Rodamiento	[133] Arandela de apoyo	[538] Arandela de ajuste
[9] Retén	[59] Tapón roscado	[135] Anillo Nilos	[542] Arandela de ajuste
[11] Rodamiento	[83] Anillo Nilos	[161] Capuchón	[543] Arandela de ajuste
[12] Circlip	[84] Anillo Nilos	[506] Arandela de ajuste	[544] Arandela de ajuste
[17] Distanciadore	[88] Circlip	[507] Arandela de ajuste	
[19] Chaveta	[89] Capuchón	[508] Arandela de ajuste	
[20] Tapón de salida de gases	[100] Tapa del reductor	[521] Arandela de ajuste	
[22] Carcasa	[101] Tornillo hexagonal	[521] Arandela de ajuste	



3.4 Estructura general de los reductores de tornillo sin fin

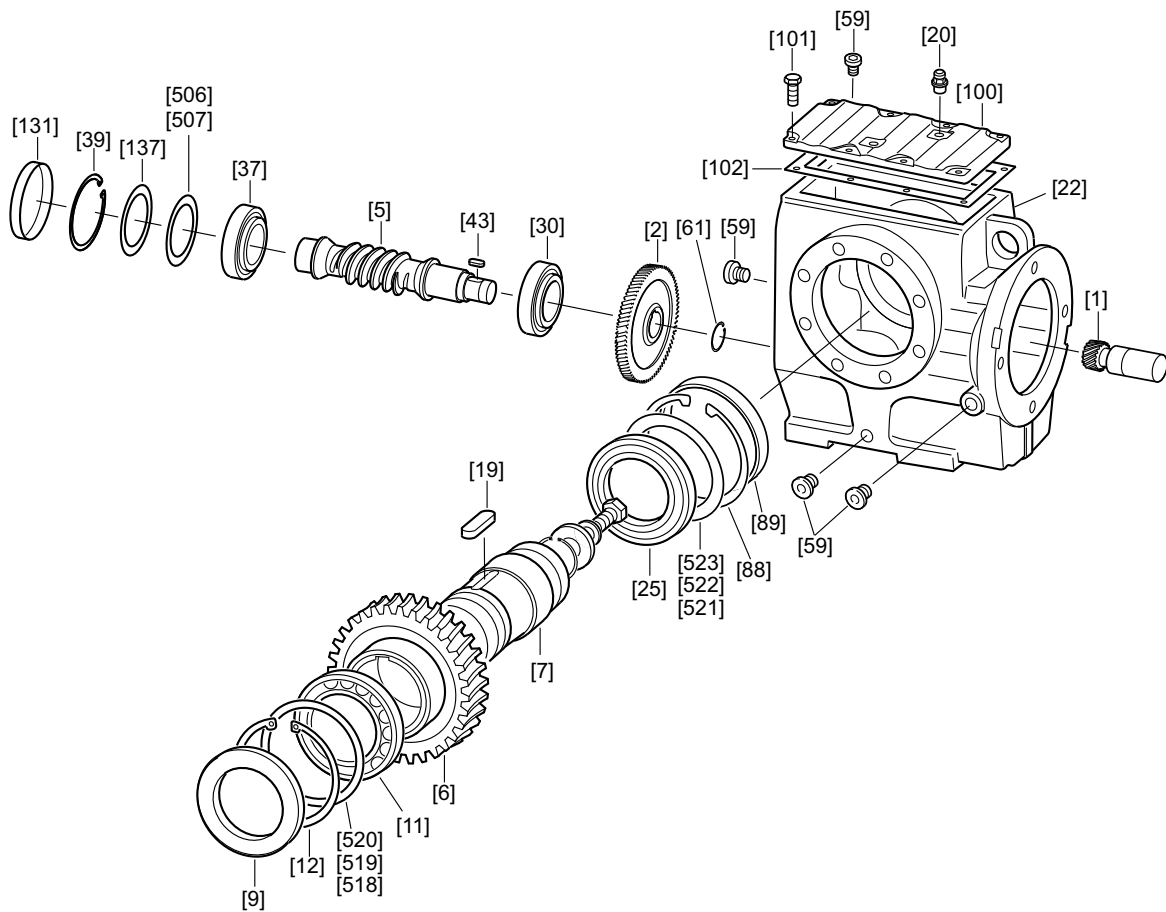

19304203

[1] Piñón	[20] Tapón de salida de gases	[88] Circlip	[518] Arandela de ajuste
[2] Rueda	[22] Carcasa	[89] Capuchón	[519] Arandela de ajuste
[5] Tornillo sin fin	[25] Rodamiento	[100] Tapa del reductor	[520] Arandela de ajuste
[6] Rueda para tornillo sin fin	[30] Rodamiento	[101] Tornillo hexagonal	[521] Arandela de ajuste
[7] Eje de salida	[37] Rodamiento	[102] Junta	[522] Arandela de ajuste
[9] Retén	[39] Circlip	[131] Capuchón	[523] Arandela de ajuste
[11] Rodamiento	[43] Chaveta	[137] Arandela de apoyo	
[12] Circlip	[59] Tapón roscado	[506] Arandela de ajuste	
[19] Chaveta	[61] Circlip	[507] Arandela de ajuste	



Estructura del reductor

Estructura general del reductor SPIROPLAN® W10-W30

3.5 Estructura general del reductor SPIROPLAN® W10-W30

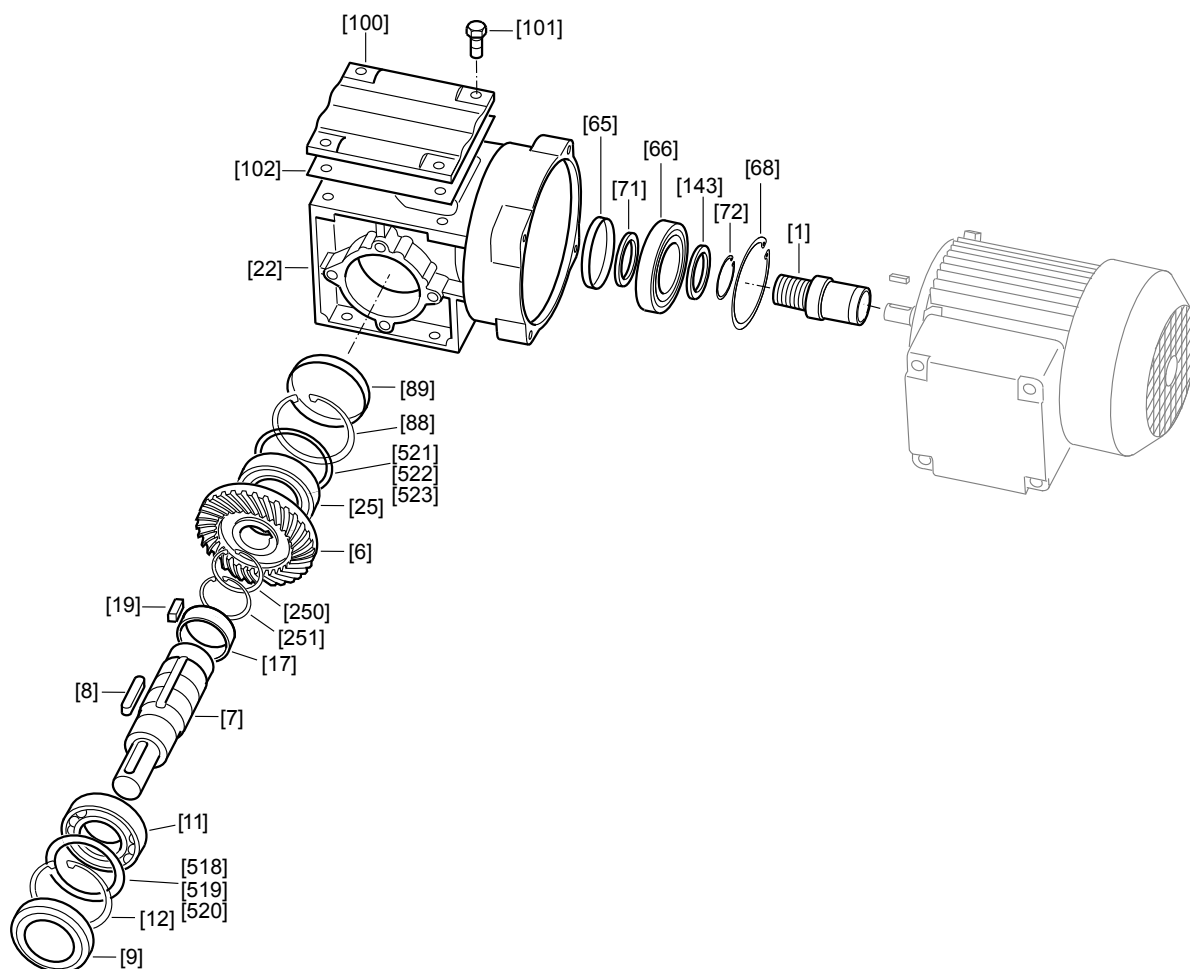

19307275

[1] Piñón	[19] Chaveta	[88] Circlip	[251] Circlip
[6] Rueda	[22] Carcasa	[89] Capuchón	[518] Arandela de ajuste
[7] Eje de salida	[25] Rodamiento	[100] Tapa del reductor	[519] Arandela de ajuste
[8] Chaveta	[65] Retén	[101] Tornillo hexagonal	[520] Arandela de ajuste
[9] Retén	[66] Rodamiento	[102] Junta	[521] Arandela de ajuste
[11] Rodamiento	[71] Arandela de apoyo	[132] Circlip	[522] Arandela de ajuste
[12] Circlip	[72] Circlip	[183] Retén	[523] Arandela de ajuste
[17] Distanciador	[143] Arandela de apoyo	[250] Circlip	



3.6 Estructura general de los reductores SPIROPLAN® W37-W47

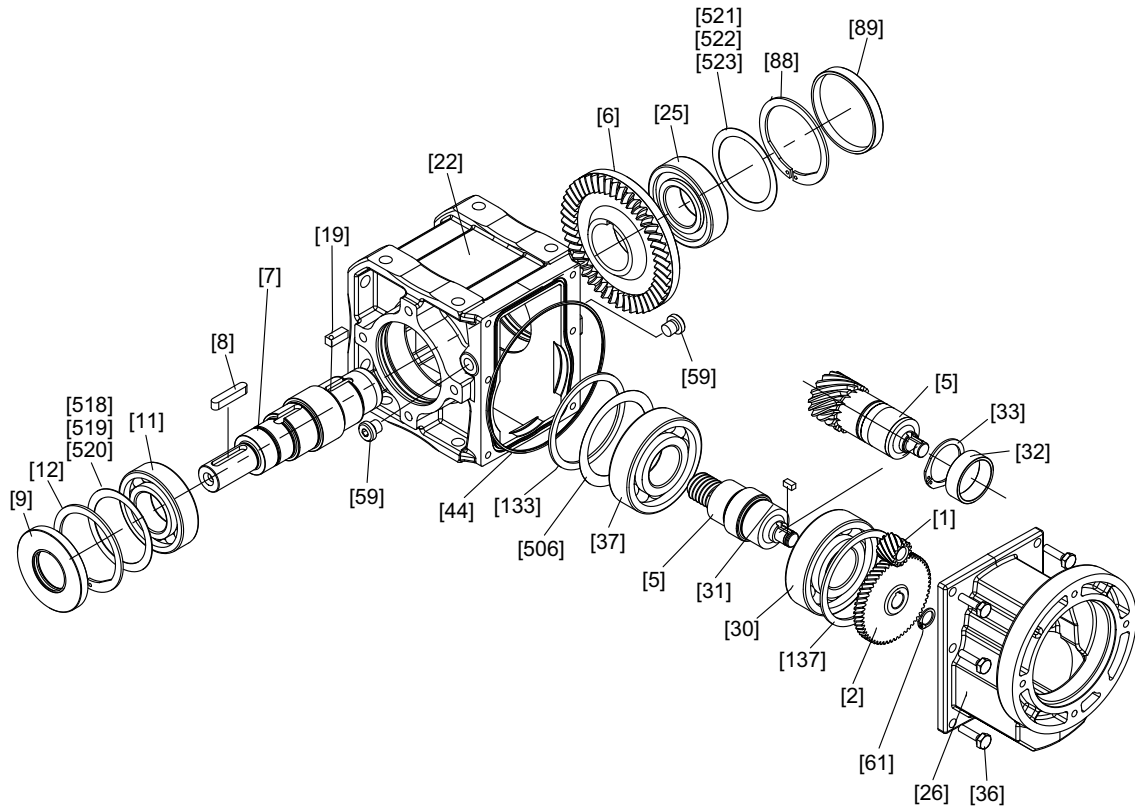

605872395

[1] Piñón	[22] Carcasa	[44] Junta tórica	[137] Arandela de ajuste
[2] Rueda	[24] Cáncamo de suspensión	[59] Tapón roscado	[150] Tuerca hexagonal
[5] Árbol piñón	[25] Rodamiento de bolas acanalado	[61] Circlip	[183] Retén
[6] Rueda	[26] Carcasa de la 1ª etapa	[68] Circlip	[506] Arandela de ajuste
[7] Eje de salida	[30] Rodamiento de bolas acanalado	[72] Circlip	[518] Arandela de ajuste
[8] Chaveta	[31] Chaveta	[80] Chaveta	[519] Arandela de ajuste
[9] Retén	[32] Distanciador	[88] Circlip	[520] Arandela de ajuste
[11] Rodamiento de bolas acanalado	[33] Circlip	[89] Capuchón	[521] Arandela de ajuste
[12] Circlip	[36] Tornillo hexagonal	[106] Espárrago	[522] Arandela de ajuste
[19] Chaveta	[37] Rodamiento de bolas acanalado	[133] Arandela de ajuste	[523] Arandela de ajuste



Estructura del reductor

Placa de características / designación de modelo

3.7 Placa de características / designación de modelo

3.7.1 Placa de características

La siguiente figura muestra un ejemplo de placa de características de un reductor de piñón cónico con adaptador AQ:

SEW-EURODRIVE		
76646 Bruchsal / Germany		
K57 AQH140/1		IM M3B
01.1234567890.0001.08		
○		○
		i 19,34
		IP 65
na pk r/min	232	ne pk r/min
		4500
		Ma pk Nm
		665
		kg
		32
		Made in Germany
		0641 543 1
	CLP HC 220 Synth.Öl / 2,4L	

624901899

i		Índice de reducción
IM		Indicación de la posición de montaje
IP		Índice de protección
n _{epk}	[r.p.m.]	Velocidad de entrada máxima admisible
n _{apk}	[r.p.m.]	Velocidad de salida máxima admisible
M _{apk}	[Nm]	Par de salida máximo admisible

3.7.2 Designación de modelo



NOTA

Encontrará una vista detallada de las designaciones e información adicional en las siguientes publicaciones:

- Catálogo "Reductores" o bien
- Catálogo "Motorreductores"

Ejemplo: Reductor de grupo cónico

Un reductor de piñón cónico con adaptador tiene, por ejemplo, la siguiente designación de modelo:

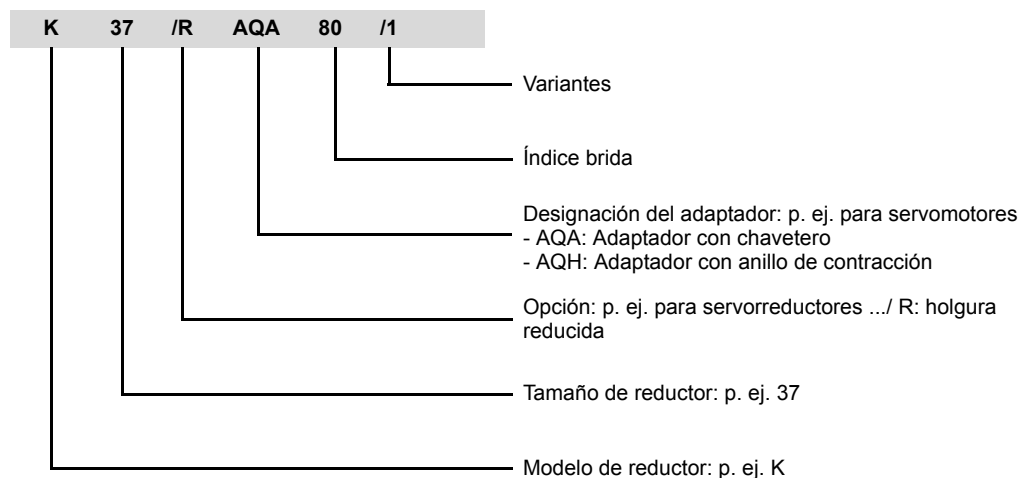



4 Instalación mecánica

4.1 Herramientas y material necesario

- Juego de llaves
- Llave dinamométrica para:
 - Anillos de contracción
 - Adaptador de motor
 - Tapa del lado de entrada con pestaña de centraje
- Dispositivo de montaje
- Distanciadores y anillos separadores, en caso de que sean necesarios
- Dispositivos de fijación para los elementos de entrada y salida
- Lubricante (por ejemplo, NOCO[®]-Fluid)
- Compuesto para fijación de tornillos, por ejemplo, Loctite[®] 243 (para tapas de entrada con pestaña de centraje)
- Las piezas normalizadas no se incluyen en el pedido

4.1.1 Tolerancias de instalación

Extremo del eje	Bridas
Tolerancia diametral de conformidad con DIN 748 <ul style="list-style-type: none"> • ISO k6 para ejes macizos con $\varnothing \leq 50$ mm • ISO m6 para ejes macizos con $\varnothing > 50$ mm • ISO H7 para ejes huecos • Orificio central de conformidad con DIN 332, forma DR 	Tolerancia de centraje conforme a DIN 42948 <ul style="list-style-type: none"> • ISO j6 para $b1 \leq 230$ mm • ISO h6 con $b1 > 230$ mm



4.2 Requisitos previos para el montaje

Compruebe que se han satisfecho los siguientes puntos:

- Los datos de la placa de características del motorreductor coinciden con los de la corriente de alimentación.
- El accionamiento no presenta daños causados por el transporte o el almacenamiento.
- Asegúrese de que se cumplen los requisitos que se mencionan a continuación:

En el caso de los reductores estándar:

- Temperatura ambiente según la documentación técnica, la placa de características y la tabla de lubricantes en el capítulo "Lubricantes" (→ pág. 111).
- No debe haber aceite, ácido, gas, vapores, radiación, etc. en los alrededores

En el caso de versiones especiales:

- El accionamiento debe de estar adaptado a las condiciones ambientales. Tenga en cuenta la información que aparece en la placa de características.

Para reductores de tornillo sin fin / reductores SPIROPLAN® W:

- No debe haber grandes masas externas con gran momento de inercia que puedan originar una carga reversible sobre el reductor
[donde η' (en reversibilidad) = $2 - 1/\eta < 0,5$ autobloqueo]
- Los ejes de salida y las superficies de las bridas deben limpiarse completamente de productos anticorrosivos, impurezas o similares. Use para ello un disolvente comercial. No permita que el disolvente entre en contacto con los bordes de cierre de los retenes, ya que podría dañarse el material.
- Tome las medidas necesarias para evitar el desgaste de los retenes del eje de salida cuando se encuentren expuestos a un ambiente abrasivo.



4.3 Instalación del reductor



⚠ ¡PRECAUCIÓN!

Un montaje incorrecto puede dañar el reductor o motorreductor.

¡Posibles daños materiales!

- Respete las indicaciones de este capítulo.
- Realice los trabajos en el reductor sólo durante la parada. Asegure el equipo de accionamiento contra la puesta en marcha accidental.
- Proteja el reductor de la corriente directa de aire frío. La condensación puede aumentar la proporción de agua en el aceite.

El reductor o el motorreductor debe montarse o instalarse exclusivamente en la posición establecida. Tenga en cuenta la información que aparece en la placa de características. Los reductores SPIROPLAN® en los tamaños W10-W30 son independientes de la posición de montaje.

La estructura de soporte debe presentar las siguientes características:

- Nivelada
- Capaz de amortiguar vibraciones
- Rígida a la torsión

La tolerancia de planitud máxima admisible en el montaje con brida y sobre zócalo (valores orientativos en relación con la norma DIN ISO 1101) es de:

- Tamaño de reductor ≤ 67 : máx. 0,4 mm
- Tamaño del reductor 77 – 107: máx. 0,5 mm
- Tamaño del reductor 137 – 147: máx. 0,7 mm
- Tamaño del reductor 157 – 187: máx. 0,8 mm

No tense las fijaciones de las patas y las bridas de montaje unas contra otras, y respete las cargas radiales y axiales admisibles. Para calcular las cargas radiales y axiales admitidas, consulte el capítulo "Planificación del proyecto" del catálogo de reductores o motorreductores.

Para la fijación de los motorreductores utilice tornillos de calidad 8.8.

Para la fijación de los siguientes motorreductores utilice tornillos de calidad 10.9:

- RF37, R37F con \varnothing de brida de 120 mm
- RF47, R47F con \varnothing de brida de 140 mm
- RF57, R57F con \varnothing de brida de 160 mm
- así como RZ37, RZ47, RZ57, RZ67, RZ77, RZ87



NOTA

Durante la instalación del reductor, procure que los tornillos de control de aceite y purga, así como los tapones de salida, no presenten obstáculo alguno.



En este momento del montaje, compruebe también si el nivel de llenado de aceite es el previsto para esta posición de montaje (véase el capítulo "Cantidades de llenado de lubricante" (→ pág. 113) o la indicación de la placa de características). De fábrica, los reductores se suministran con el nivel de aceite requerido. En función de la posición de montaje, es posible que se den ligeras desviaciones en el tapón de control del nivel de aceite, que son admisibles dentro de las tolerancias de fabricación establecidas.

En caso de cambiar la posición de montaje, adapte las cantidades de llenado de lubricante y la posición del tapón de salida de gases. Observe para ello el capítulo "Cantidades de llenado de lubricante" (→ pág. 113) y el capítulo "Posiciones de montaje" (→ pág. 82).

Consulte al servicio técnico de SEW si la posición de montaje de los reductores K pasa a ser M5 o M6 o varía dentro de dichas posiciones de montaje.

Consulte al servicio técnico de SEW si la posición de montaje de los reductores S del tamaño S47 ... S97 pasa a ser M2 o M3.

Si existe riesgo de corrosión electroquímica entre el reductor y la máquina accionada, utilice distanciadores de plástico de 2-3 mm de espesor. El plástico utilizado debe poseer una resistencia de escape eléctrica $< 10^9 \Omega$. Se puede presentar corrosión electroquímica entre metales diferentes, como p. ej. hierro fundido y acero inoxidable. Ponga también arandelas de plástico en los tornillos. Conecte a tierra la carcasa usando los tornillos de toma de tierra en el motor.



4.3.1 Pares de apriete para tornillos de sujeción

Al atornillar los motorreductores, utilice los siguientes pares de apriete:

Tornillo / tuerca	Par de apriete tornillo / tuerca Grado de resistencia 8.8 [Nm]
M6	11
M8	25
M10	48
M12	86
M16	210
M20	410
M24	710
M30	1450
M36	2500
M42	4600
M48	6950
M56	11100

Al atornillar los motorreductores de engranajes cilíndricos con brida indicados, utilice los siguientes pares de apriete aumentados:

Brida lado A	Reductor	Tornillo / tuerca	Par de apriete tornillo / tuerca Grado de resistencia 10.9 [Nm]
120	RF37	M6	14
140	RF47	M8	35
160	RF57	M8	35
60ZR	RZ37	M8	35
70ZR	RZ47	M8	35
80ZR	RZ57	M10	69
95ZR	RZ67	M10	69
110ZR	RZ77	M12	120
130ZR	RZ87	M12	120



4.3.2 Fijación del reductor

Reductor en versión con patas

La siguiente tabla muestra los tamaños de rosca de los reductores en versión con patas según el modelo de reductor y el tamaño:

Tornillo	Modelo de reductor					
	R / R..F	RX	F / FH..B / FA..B	K / KH..B / KV..B / KA..B	S	W
M6	07					10/20
M8	17/27/37		27/37		37	30/37/47
M10		57	47	37/47	47/57	
M12	47/57/67	67	57/67	57/67	67	
M16	77/87	77/87	77/87	77	77	
M20	97	97/107	97	87	87	
M24	107		107	97	97	
M30	137		127	107/167		
M36	147/167		157	127/157/187		

Reductor con brida B14 y/o eje hueco

La siguiente tabla muestra los tamaños de rosca de los reductores con brida B14 y/o eje hueco según el modelo de reductor y el tamaño:

Tornillo	Modelo de reductor				
	RZ	FAZ / FHZ	KAZ / KHZ / KVZ	SA / SAZ / SHZ	WA
M6	07/17/27			37	10/20/30
M8	37/47	27/37/47	37/47	47/57	37
M10	57/67				47
M12	77/87	57/67/77	57/67/77	67/77	
M16		87/97	87/97	87/97	
M20		107/127	107/127		
M24		157	157		

Reductor con brida B5

La siguiente tabla muestra los tamaños de rosca de los reductores con brida B5 según el modelo de reductor, el tamaño y el diámetro de la brida:

Ø de la brida [mm]	Tornillo	Modelo de reductor				
		RF / R..F / RM	FF / FAF / FHF	KF / KAF / KHf / KVF	SF / SAF / SHF	WF / WAF
80	M6					10
110	M8					20
120	M6	07/17/27			37	10/20/30/37
140	M8	07/17/27				
160	M8	07/17/27/37/47	27/37	37	37/47	30/37/47
200	M10	37/47/57/67	47	47	57/67	
250	M12	57/67/77/87	57/67	57/67	77	
300	M12	67/77/87	77	77		
350	M16	77/87/97/107	87	87	87	
450	M16	97/107/137/147	97/107	97/107	97	
550	M16	107/137/147/167	127	127		
660	M20	147/167	157	157		



4.3.3 Instalación en zonas expuestas a la humedad o al aire libre

Los accionamientos se suministran en ejecuciones resistentes a la corrosión con pintura protectora de la superficie adecuada para su uso en zonas expuestas a la humedad o al aire libre. Debe repararse cualquier daño que pueda surgir en la pintura (p. ej. en el tapón de salida de gases o los cáncamos de suspensión).

Si se montan motores a adaptadores AM, AQ y a acoplamientos limitadores de par AR, AT, se deben sellar las superficies de las bridas con un producto sellador conveniente, p. ej. Loctite® 574.

En caso del emplazamiento al aire libre no se permite radiación directa del sol. Emplee los dispositivos de protección adecuados, por ejemplo, cubiertas, techos y similares. Evite que se produzcan acumulaciones de calor. El usuario deberá asegurar que el funcionamiento del reductor no fuera afectado por cuerpos extraños (p. ej. por la caída de objetos o vertidos de material).

4.3.4 Aireación del reductor

Los siguientes reductores no precisan aireación:

- R07 en las posiciones de montaje M1, M2, M3, M5 y M6
- R17, R27 y F27 en las posiciones de montaje M1, M3, M5 y M6
- Reductor SPIROPLAN® W10-W30
- Reductores SPIROPLAN® W37, W47 en las posiciones de montaje M1, M2, M3, M5, M6

El resto de los reductores suministrados por SEW-EURODRIVE vienen equipados en su totalidad con el tapón de salida de gases ya instalado para la posición de montaje correspondiente y activado.

Excepciones:

1. SEW suministra los siguientes reductores con un tapón roscado en el orificio de aireación previsto:
 - Posiciones de montaje pivotantes, en caso de que sean factibles
 - Reductores para montaje en posiciones inclinadasEl tapón de salida de gases se encuentra en la caja de bornas del motor. Antes de la puesta en marcha, sustituya el tapón roscado situado en la parte más elevada por el tapón de salida de gases suministrado.
2. SEW suministra un tapón de salida de gases en una bolsa de plástico para los **reductores solos** que se deben airear por el lado de entrada.
3. SEW suministra los **reductores de diseño estanco** sin tapón de salida de gases.



Instalación mecánica

Instalación del reductor

Activación del tapón de salida de gases

Compruebe si el tapón de salida de gases está activado. Si el tapón de salida de gases no está activado, debe retirar el seguro de transporte del tapón de salida de gases antes de la puesta en marcha del reductor.

1. Tapón de salida de gases con seguro de transporte

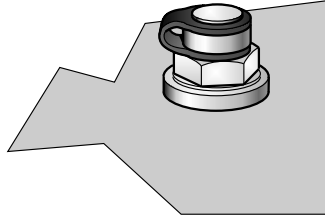

211319051

2. Retirar el seguro de transporte

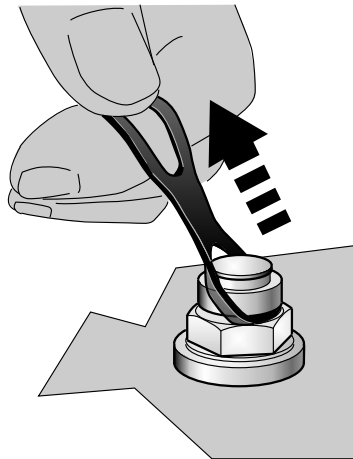

211316875

3. Tapón de salida de gases activado

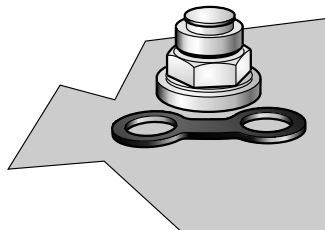

211314699



4.3.5 Pintado del reductor



⚠ ¡PRECAUCIÓN!

Los tapones de salida de gases y retenes pueden sufrir daños al pintarse o barnizarse.

Posibles daños materiales.

- Los tapones de salida de gases y bordes contra el polvo de los retenes deben cubrirse cuidadosamente con tiras adhesivas.
- Retire las tiras adhesivas al finalizar los trabajos de pintura.

4.4 Reductores con eje macizo

4.4.1 Montaje de elementos de entrada y salida



⚠ ¡PRECAUCIÓN!

En caso de montaje incorrecto, los rodamientos, la carcasa o los ejes podrían sufrir daños.

¡Posibles daños materiales!

- Utilice únicamente un dispositivo de montaje para instalar los elementos de entrada y de salida. Para posicionarlo, utilice el orificio roscado de centraje situado en el extremo del eje.
- Para introducirlos en el extremo del eje, no golpee nunca con un martillo las poleas para correas, los acoplamientos, los piñones, etc.
- Durante el montaje, respete la tensión correcta establecida para las correas de las poleas (de conformidad con las indicaciones del fabricante).
- Los elementos de transmisión instalados deben estar equilibrados y no deben generar ninguna fuerza radial o axial inadmisibles (véanse los valores permitidos en el catálogo "Motorreductores" o "Accionamientos antiexplosivos").

Empleo de dispositivo de montaje

La figura siguiente muestra un dispositivo de montaje para acoplamientos o moyús en los extremos del eje de motores y reductores. Si el tornillo se puede extraer sin problemas, es posible prescindir del rodamiento de empuje del dispositivo de montaje.

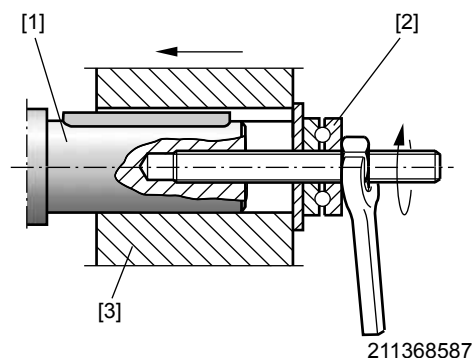

- [1] Extremo del eje del reductor
- [2] Rodamiento de empuje
- [3] Moyú de acoplamiento



Evitar cargas radiales importantes

Para evitar cargas radiales elevadas: siempre que sea posible, monte la rueda dentada o el piñón de arrastre siguiendo la figura **B**.

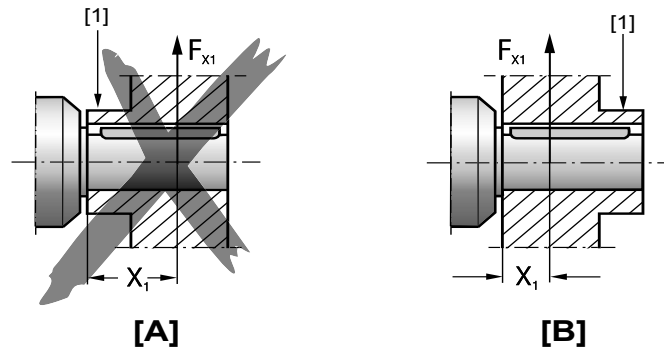

211364235

[1] Moyú
[A] Incorrecto
[B] Correcto



NOTA

El montaje es más fácil si se aplica antes lubricante al elemento de salida o si éste se calienta durante un breve espacio de tiempo (a 80 – 100 °C).

4.4.2 Montaje de acoplamientos



⚠ ¡PRECAUCIÓN!

Los elementos de entrada y salida tales como poleas, acoplamientos, etc. están durante el funcionamiento en rápido movimiento.

¡Peligro de atascamiento y aplastamiento!

- Tapar los elementos de entrada y salida con protección contra contacto accidental.

Al montar acoplamientos, se deben equilibrar los elementos señalados a continuación de conformidad con las indicaciones del fabricante de dichos acoplamientos:

- Distancias máxima y mínima
- Desalineamiento axial
- Desalineamiento angular

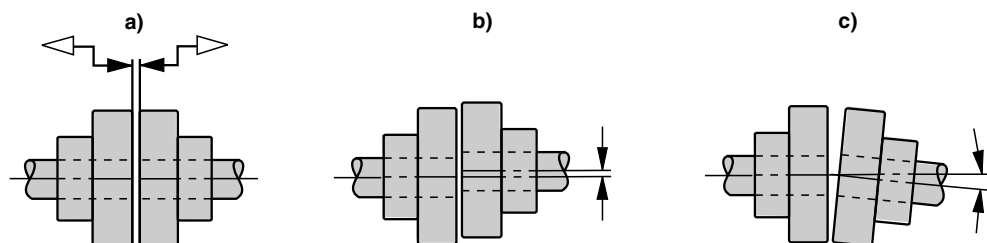

211395595



4.5 Brazos de par para reductores de eje hueco



⚠ ¡PRECAUCIÓN!

Un montaje incorrecto puede dañar el reductor.

¡Posibles daños materiales!

- Durante el montaje, no fuerce los brazos de par.
- Para fijar los brazos de par, utilice básicamente tornillos de calidad 8.8.

4.5.1 Reductores de ejes paralelos

La siguiente imagen muestra el brazo de par en el caso de reductores de ejes paralelos.

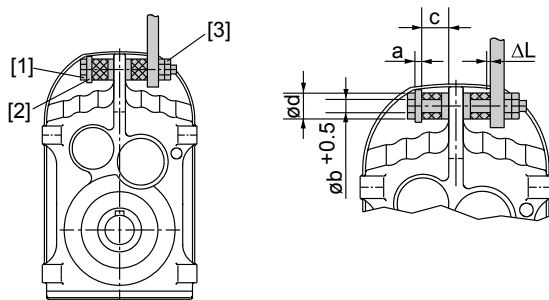

9007199466107403

- [1] Tornillo
[2] Arandela
[3] Tuerca

Para montar los topes de goma, proceda de la siguiente forma:

1. Utilice tornillos [1] y arandelas según la siguiente tabla.
2. Para fijar la unión atornillada, utilice 2 tuercas [3].
3. Apriete el tornillo hasta alcanzar la tensión previa " ΔL " en los topes de goma de acuerdo con la tabla.

Reductor	Diámetro d [mm]	Tope de goma		Ancho de arandela a [mm]	ΔL (tensado) [mm]
		Diámetro interior b [mm]	Longitud (sin tensar) c [mm]		
FA27	40	12.5	20	5	1
FA37	40	12.5	20	5	1
FA47	40	12.5	20	5	1.5
FA57	40	12.5	20	5	1.5
FA67	40	12.5	20	5	1.5
FA77	60	21.0	30	10	1.5
FA87	60	21.0	30	10	1.5
FA97	80	25.0	40	12	2
FA107	80	25.0	40	12	2
FA127	100	32.0	60	15	3
FA157	120	32.0	60	15	3



Instalación mecánica

Brazos de par para reductores de eje hueco

4.5.2 Reductor de grupo cónico

La siguiente imagen muestra el brazo de par en el caso de reductores de grupo cónico.

- Coloque rodamientos a ambos lados del casquillo [1].
- Monte el lado de conexión B de forma simétrica respecto a A.

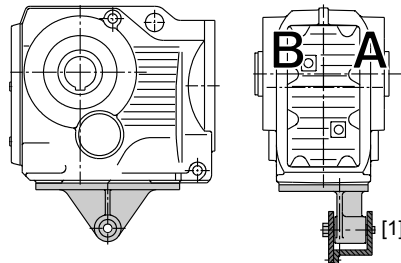

211362059

Reductor	Tornillos	Par de apriete
KA37	4 × M10 × 25 – 8.8	48 Nm
KA47	4 × M10 × 30 – 8.8	48 Nm
KA67	4 × M12 × 35 – 8.8	86 Nm
KA77	4 × M16 × 40 – 8.8	210 Nm
KA87	4 × M16 × 45 – 8.8	210 Nm
KA97	4 × M20 × 50 – 8.8	410 Nm
KA107	4 × M24 × 60 – 8.8	710 Nm
KA127	4 × M36 × 130 – 8.8	2500 Nm
KA157	4 × M36 × 130 – 8.8	2500 Nm

4.5.3 Reductores de tornillo sin fin

La siguiente imagen muestra el brazo de par en el caso de reductores de tornillo sin fin.

- Coloque rodamientos a ambos lados del casquillo [1].

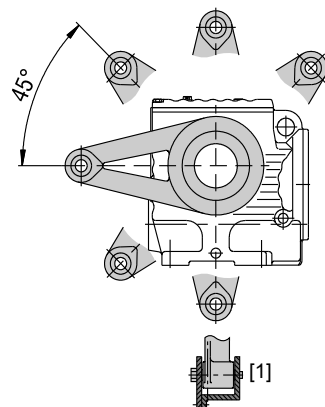

211491723

Reductor	Tornillos	Par de apriete
SA37	4 × M6 × 16 – 8.8	11 Nm
SA47	4 × M8 × 20 – 8.8	25 Nm
SA57	6 × M8 × 20 – 8.8	25 Nm
SA67	8 × M12 × 25 – 8.8	86 Nm
SA77	8 × M12 × 35 – 8.8	86 Nm
SA87	8 × M16 × 35 – 8.8	210 Nm
SA97	8 × M16 × 35 – 8.8	210 Nm



4.5.4 Reductor SPIROPLAN® W

La siguiente imagen muestra el brazo de par en el caso de reductores SPIROPLAN® W.

- Coloque rodamientos a ambos lados del casquillo [1].

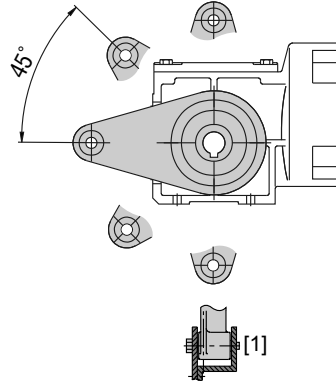

211489547

Reductor	Tornillos	Par de apriete en Nm
WA10	4 x M6 x 16 – 8.8	11
WA20	4 x M6 x 16 – 8.8	11
WA30	4 x M6 x 16 – 10.9	15
WA37	4 x M8 x 20 – 10.9	35
WA47	4 x M10 x 25 – 10.9	70



4.6 Reductores de eje hueco con chavetero o acanalado



NOTA

Para diseñar el eje del cliente, le rogamos que tenga también en cuenta las notas de diseño incluidas en el catálogo de motorreductores.

4.6.1 Indicaciones para el montaje

1. Aplique NOCO®-Fluid y distribúyalo con cuidado

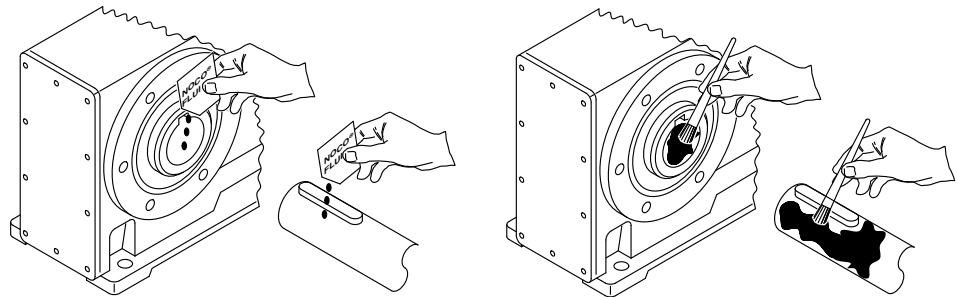

211516171

2. Monte el eje y fíjelo axialmente
(la instalación resultará más sencilla si utiliza un dispositivo de montaje)

A continuación se describen los 3 tipos de montaje:

- 2A: Volumen de suministro estándar
- 2B: Kit de montaje / desmontaje con tope
- 2C: Kit de montaje / desmontaje para eje del cliente sin tope

2A: Montaje con los elementos incluidos en el volumen de suministro estándar

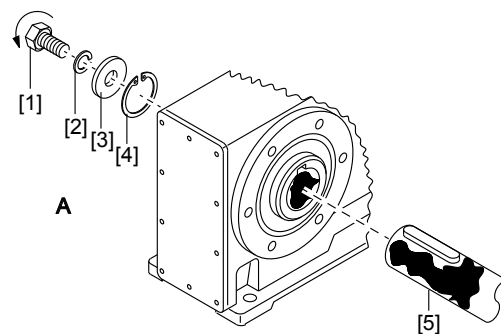

211518347

- [1] Tornillo de sujeción corto (volumen de suministro estándar)
- [2] Arandela de bloqueo
- [3] Arandela
- [4] Circlip
- [5] Eje de la máquina



2B: Montaje con el kit de montaje y desmontaje (→ pág. 35) SEW-EURODRIVE
– Eje del cliente **con tope**

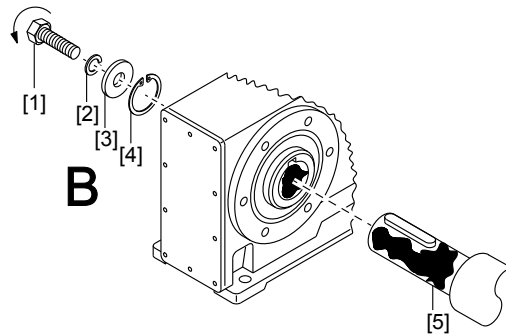

211520523

- [1] Tornillo de sujeción
- [2] Arandela de bloqueo
- [3] Arandela
- [4] Circlip
- [5] Eje del cliente con tope

2C: Montaje con el kit de montaje y desmontaje (→ pág. 35) SEW-EURODRIVE
– Eje del cliente **sin tope**

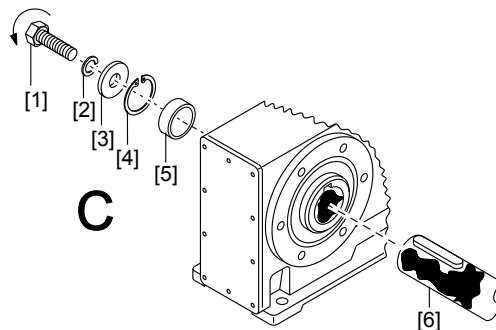

211522699

- [1] Tornillo de sujeción
- [2] Arandela de bloqueo
- [3] Arandela
- [4] Circlip
- [5] Distanciador
- [6] Eje del cliente sin tope



Instalación mecánica

Reductores de eje hueco con chavetero o acanalado

3. Apriete el tornillo de sujeción con el par correspondiente (véase la tabla).

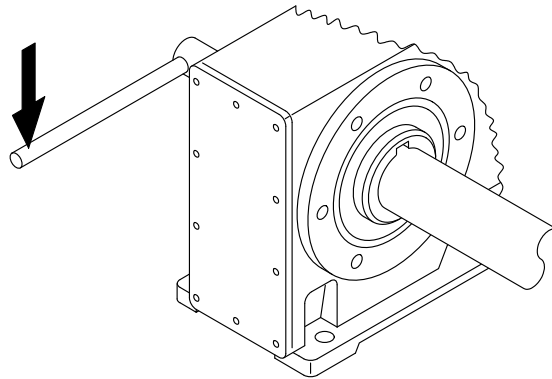

211524875

Tornillo	Par de apriete [Nm]
M5	5
M6	8
M10/12	20
M16	40
M20	80
M24	200



NOTA

Para evitar que se oxide la superficie de contacto, recomendamos que el eje del cliente gire libremente entre las dos superficies de contacto.



4.6.2 Indicaciones de desmontaje

La descripción aquí proporcionada sólo es aplicable a los reductores que hayan sido montados con ayuda del kit de montaje y desmontaje (→ pág. 35) SEW-EURODRIVE. Consulte a este respecto el capítulo "Indicaciones para el montaje" (→ pág. 30), punto 2B o 2C.

1. Afloje el tornillo de sujeción [1].
2. Retire las piezas de la [2] a la [4] y, en caso de existir, el distanciador [5].

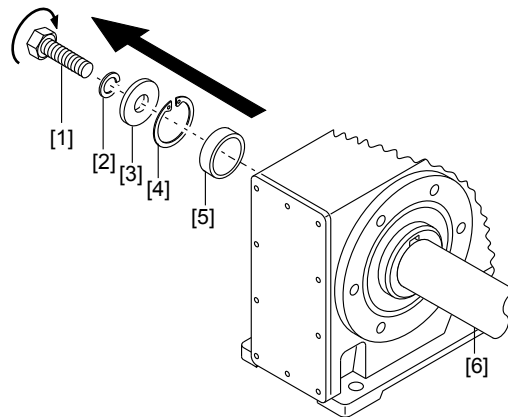

211527051

- [1] Tornillo de sujeción
- [2] Arandela de bloqueo
- [3] Arandela
- [4] Circlip
- [5] Distanciador
- [6] Eje de la máquina

3. Inserte la arandela de extracción [8] y la tuerca de bloqueo [7] del kit de montaje y desmontaje SEW-EURODRIVE entre el eje del cliente [6] y el circlip [4].
4. Vuelva a introducir el circlip [4].



Instalación mecánica

Reductores de eje hueco con chavetero o acanalado

5. Vuelva a apretar el tornillo de sujeción [1]. Ahora es posible sacar el reductor del eje apretando el tornillo.

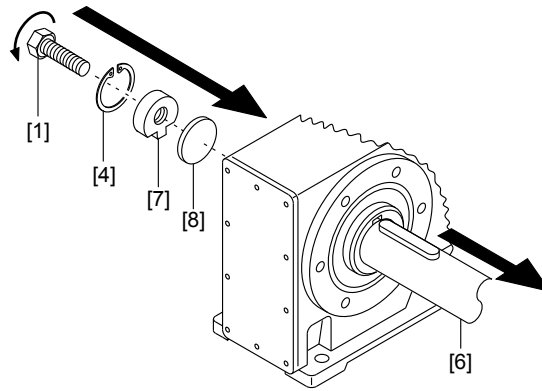

211529227

- [1] Tornillo de sujeción
- [4] Circlip
- [6] Eje de la máquina
- [7] Tuerca de bloqueo
- [8] Arandela de extracción



4.6.3 Kit de montaje y desmontaje SEW

El kit de montaje y desmontaje SEW-EURODRIVE se puede pedir indicando el nº de referencia abajo señalado.

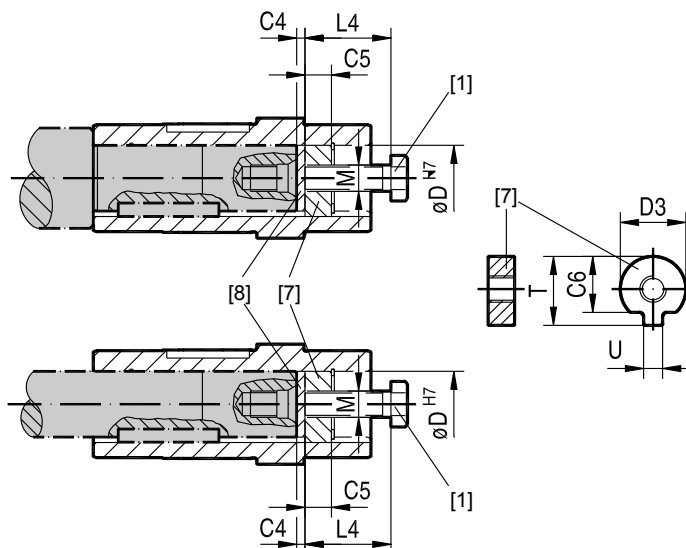

211531403

- [1] Tornillo de sujeción
- [7] Tuerca de bloqueo para el desmontaje
- [8] Arandela de extracción

Tipo	D_{H7} [mm]	M^1	C4 [mm]	C5 [mm]	C6 [mm]	$U^{-0.5}$ [mm]	$T^{-0.5}$ [mm]	$D3^{-0.5}$ [mm]	L4 [mm]	Nº de referencia del kit de montaje y desmontaje
WA..10	16	M5	5	5	12	4.5	18	15.7	50	643 712 5
WA..20	18	M6	5	6	13.5	5.5	20.5	17.7	25	643.682 X
WA..20, WA..30, SA..37, WA..37	20	M6	5	6	15.5	5.5	22.5	19.7	25	643 683 8
FA..27, SA..47, WA..47	25	M10	5	10	20	7.5	28	24.7	35	643 684 6
FA..37, KA..37, SA..47, SA..57, WA..47	30	M10	5	10	25	7.5	33	29.7	35	643 685 4
FA..47, KA..47, SA..57	35	M12	5	12	29	9.5	38	34.7	45	643 686 2
FA..57, KA..57, FA..67, KA..67, SA..67	40	M16	5	12	34	11.5	41.9	39.7	50	643 687 0
SA..67	45	M16	5	12	38.5	13.5	48.5	44.7	50	643 688 9
FA..77, KA..77, SA..77	50	M16	5	12	43.5	13.5	53.5	49.7	50	643 689 7
FA..87, KA..87, SA..77, SA..87	60	M20	5	16	56	17.5	64	59.7	60	643 690 0
FA..97, KA..97, SA..87, SA..97	70	M20	5	16	65.5	19.5	74.5	69.7	60	643 691 9
FA..107, KA..107, SA..97	90	M24	5	20	80	24.5	95	89.7	70	643 692 7
FA..127, KA..127	100	M24	5	20	89	27.5	106	99.7	70	643 693 5
FA..157, KA..157	120	M24	5	20	107	31	127	119.7	70	643 694 3

1) Tornillo de fijación



Instalación mecánica

Reductores de eje hueco con chavetero o acanalado



NOTA

SEW-EURODRIVE recomienda el kit de montaje de SEW para la fijación del eje del cliente. Se ha de comprobar siempre que esta estructura puede compensar las fuerzas axiales que se presenten. En el caso de aplicaciones especiales (p. ej. fijación de ejes de mezcladores o agitadores) se debe disponer de ser necesario otra estructura para la fijación axial. En estos casos el cliente puede recurrir a una fijación axial diseñada por él mismo. Para ello debe asegurarse sin embargo de que la estructura no suponga un riesgo de aparición de fuentes de ignición (p. ej. proyección de chispas) siguiendo lo especificado en la norma DIN EN 13463.



4.7 Reductor con eje hueco y anillo de contracción

4.7.1 Indicaciones para el montaje



⚠ ¡PRECAUCIÓN!

Si aprieta los tornillos de bloqueo sin haber montado el eje, el eje hueco podría deformarse.

¡Posibles daños materiales!

- Apriete los tornillos de bloqueo únicamente con el eje montado.

1. Afloje los tornillos de bloqueo desenroscándolos un poco (no los desenrosque por completo).

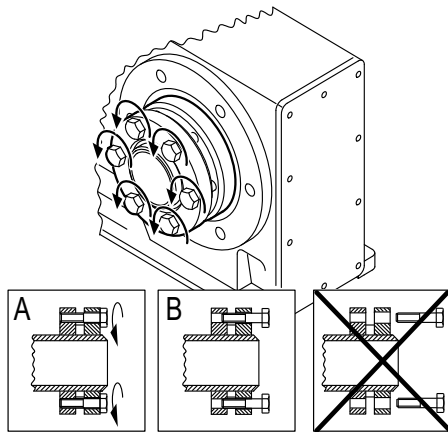

211533579

2. Elimine con cuidado la grasa del orificio del eje hueco y del eje de entrada con un disolvente comercial.

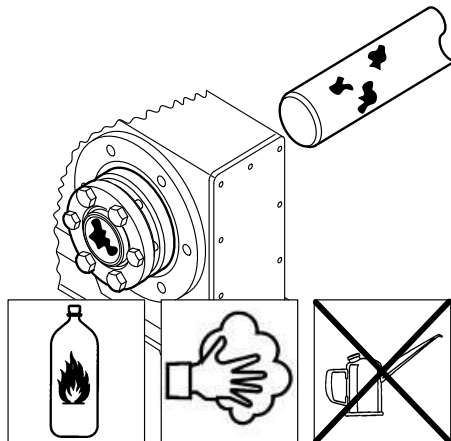

211535755



Instalación mecánica

Reductor con eje hueco y anillo de contracción

3. Eje hueco / eje de entrada desengrasados

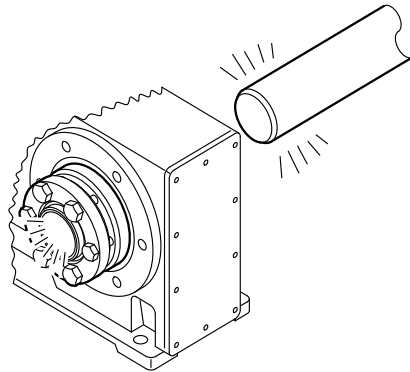

211537931

4. Aplique NOCO®-Fluid en la zona del casquillo del eje de entrada.

Bajo ningún concepto debe haber grasa en la zona de sujeción del anillo de contracción. Por ello, no debe aplicarse jamás NOCO®-Fluid directamente sobre el casquillo ya que, al introducir el eje de entrada, la pasta podría introducirse en la zona de sujeción del anillo de contracción.

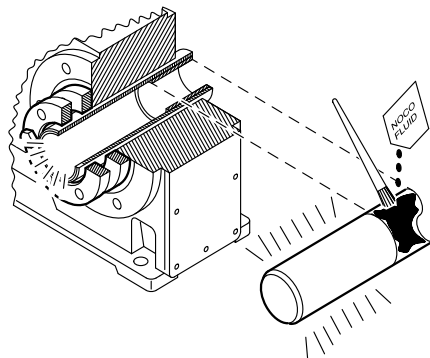

211540107



5. Monte el eje de entrada.

- Procure dejar espacios iguales entre los anillos exteriores del anillo de contracción.
- En caso de carcasas con resalte del eje:
Monte el anillo de contracción en el tope del resalte del eje.
- En caso de carcasas sin resalte del eje:
Monte el anillo de contracción a una distancia de la carcasa de entre 1 y 2 mm.
- Apriete los tornillos de bloqueo en secuencia (no de forma cruzada entre sí) en varios ciclos con la llave dinamométrica. Los pares de apriete se pueden consultar en la siguiente tabla.

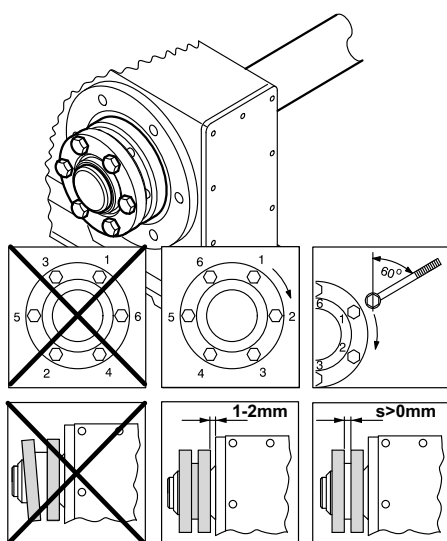

211542283

6. Tras el montaje, compruebe que el espacio residual entre los anillos exteriores del anillo de contracción es mayor de 0 mm.
7. Engrase el exterior del eje hueco en la zona del anillo de contracción para evitar la corrosión.

Modelo de reductor	Tornillo	Nm	máx. ¹⁾
SH37 WH37	M5	5	60°
KH37...77 FH37...77 SH47...77 WH47	M6	12	
KH87/97 FH87/97 SH87/97	M8	30	
KH107 FH107	M10	59	
KH127/157 FH127/157	M12	100	
KH167	M16	250	
KH187	M20	470	

1) Ángulo de apriete máximo por ciclo



Instalación mecánica

Reductor con eje hueco y anillo de contracción

4.7.2 Indicaciones de desmontaje



▲ ¡PRECAUCIÓN!

Peligro de atascamiento y aplastamiento por un desmontaje incorrecto de componentes pesados.

Riesgo de lesiones.

- Observe las siguientes indicaciones de desmontaje.
- Desmunte el anillo de contracción correctamente.

1. Suelte los tornillos de bloqueo uno tras otro un cuarto de vuelta para evitar que los anillos exteriores se inclinen.
2. Afloje todos los tornillos de bloqueo por igual, uno tras otro. No extraiga completamente los tornillos.
3. Desmunte el eje o extraiga el moyú del eje. (Elimine primero los posibles restos de óxido que se hayan formado en el eje, delante del moyú).
4. Retire el anillo de contracción del moyú.

4.7.3 Limpieza y lubricación

Antes de proceder a tensarlos otra vez, no es necesario separar los anillos de contracción desmontados.

Limpie y lubrique el anillo de contracción cuando esté sucio.

Lubrique las superficies cónicas con uno de los siguientes lubricantes sólidos.

Lubricante (Mo S2)	Comercializado como
Molykote 321 (barniz lubricante)	Aerosol
Molykote Spray (aerosol en polvo)	Aerosol
Molykote G Rapid	Aerosol o pasta
Aemasol MO 19P	Aerosol o pasta
Aemasol DIO-sétral 57 N (barniz lubricante)	Aerosol

Engrase los tornillos de bloqueo con una grasa multiuso al estilo de Molykote BR 2 o productos similares.



4.8 Reductor con eje hueco y TorqLOC®

4.8.1 Indicaciones para el montaje

1. Limpie el eje del cliente y el interior del eje hueco. Asegúrese de que se ha eliminado cualquier resto de grasa o aceite.
2. Monte el anillo de tope y el casquillo en el eje del cliente.

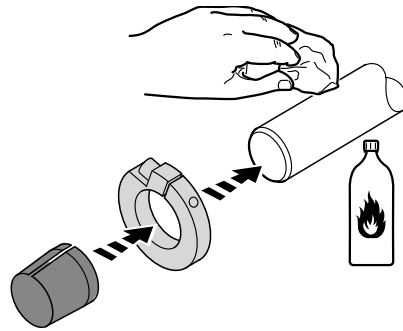

211941003

3. Aplique NOCO®-Fluid sobre el casquillo y distribúyalo con cuidado.

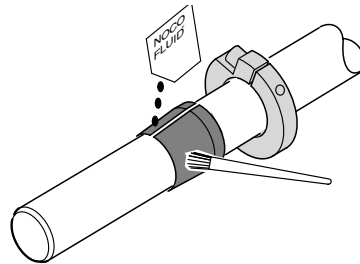

211938827

4. Desplace el reductor hasta el eje del cliente.

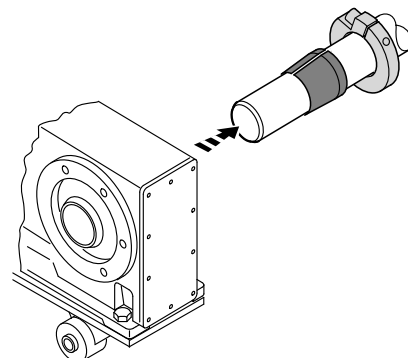

211936651



Instalación mecánica

Reductor con eje hueco y TorqLOC®

5. Monte previamente el brazo de par (no apriete los tornillos).

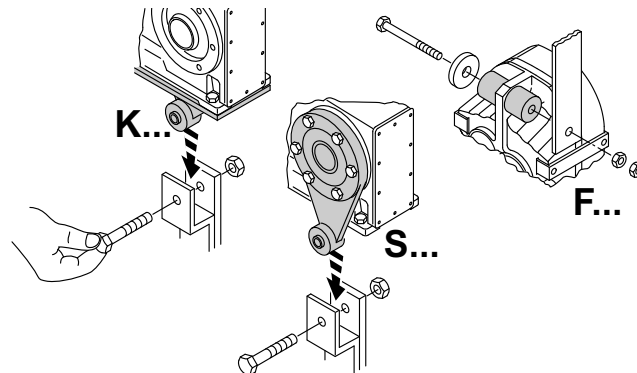

211943179

6. Inserte el casquillo en el reductor hasta el tope.

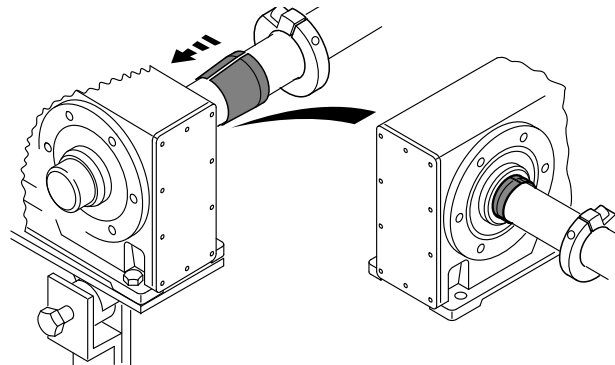

211945355

7. Apriete todos los tornillos de sujeción del brazo de par.

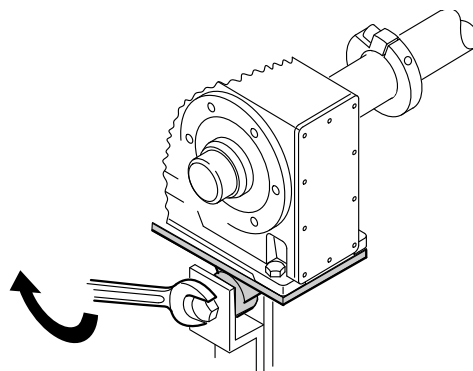

211947531



8. Fije el casquillo con el anillo de tope. Apriete el anillo de tope al casquillo con el par de apriete que corresponda, siguiendo lo indicado en la tabla siguiente.

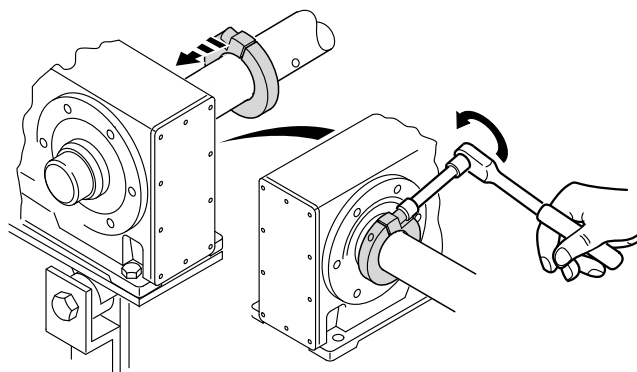

212000907

Tipo		Niquelado [Estándar]	Acero inoxidable
KT/FT	ST/WT	Par [Nm]	
-	37	18	7.5
37	47	18	7.5
47	57	18	7.5
57, 67	67	35	18
77	77	35	18
87	87	35	18
97	97	35	18
107	-	38	38
127	-	65	65
157	-	150	150

9. Asegúrese de que todos los tornillos están sueltos y desplace el anillo de contracción hasta el eje hueco.

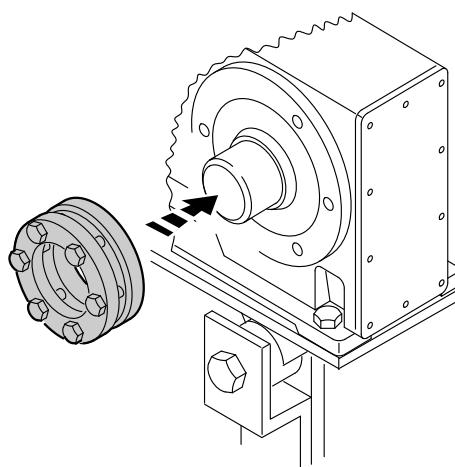

212003083



10. Desplace el contracasquillo hasta el eje del cliente e insértelo en el eje hueco.

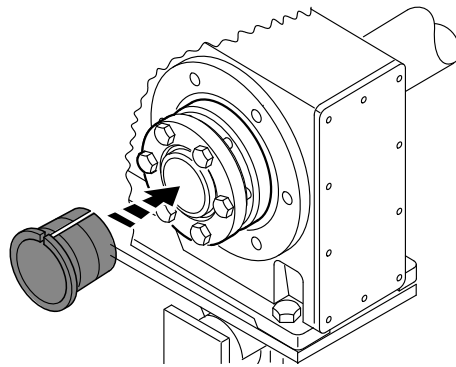

212005259

11. Inserte completamente el anillo de contracción hasta su tope.

12. Golpee suavemente sobre la brida del contracasquillo para asegurarse de que el casquillo se encuentra correctamente alojado y fijo en el eje hueco.

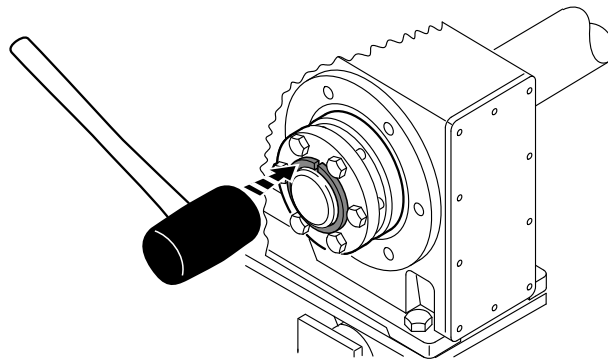

212007435

13. Asegúrese de que el eje del cliente está alojado en el contracasquillo.

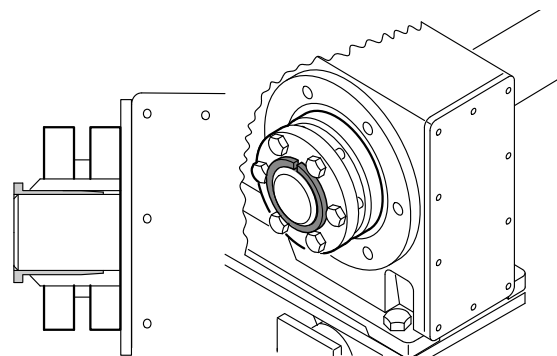

212009611



14. Apriete los tornillos del anillo de contracción simplemente con la mano y asegúrese de que los collares del anillo de contracción quedan paralelos.

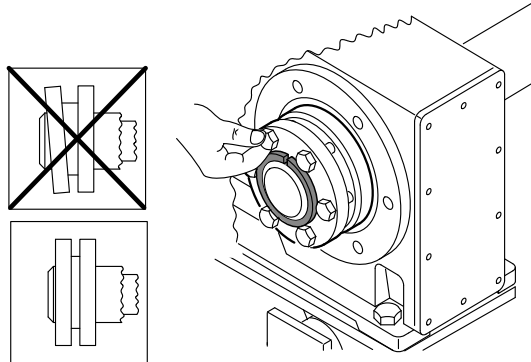

212011787

15. Apriete los tornillos de bloqueo en secuencia (no de forma cruzada entre sí) en varios ciclos con el par adecuado según la siguiente tabla:

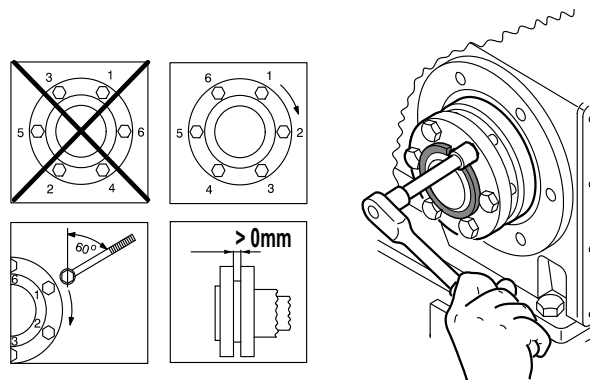

212013963

Tipo		Niquelado [Estándar]	Acero inoxidable
KT/FT	ST/WT	Par [Nm]	
-	37	4.0	7
37	47	10	7
47	57	12	7
57, 67	67	12	15
77	77	30	30
87	87	30	50
97	97	30	50
107	-	59	65
127	-	100	120
157	-	100	120



Instalación mecánica

Reductor con eje hueco y TorqLOC®

16. Tras el montaje, compruebe que el espacio residual entre los anillos exteriores del anillo de contracción es mayor de 0 mm.
17. El espacio restante entre la contratuerca y el extremo del eje hueco, así como entre el anillo de tope y el anillo opresor debe ser superior a 0 mm.

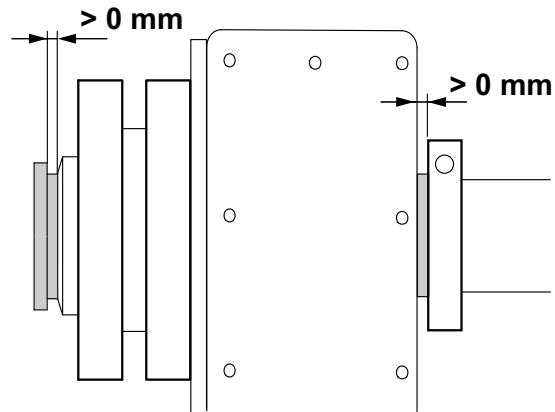

212016139



4.8.2 Indicaciones de desmontaje



▲ ¡PRECAUCIÓN!

Peligro de atascamiento y aplastamiento por un desmontaje incorrecto de componentes pesados.

Riesgo de lesiones.

- Desmonte el anillo de contracción correctamente.
- Observe las siguientes indicaciones de desmontaje.

1. Suelte los tornillos de bloqueo uno tras otro un cuarto de vuelta para evitar que los anillos exteriores se inclinen.

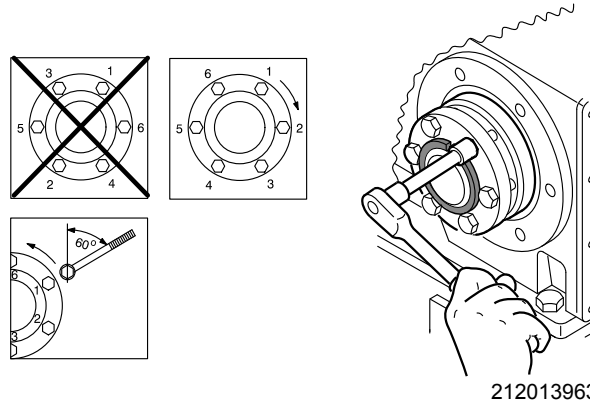

2. Afloje todos los tornillos de bloqueo por igual, uno tras otro.
No extraiga completamente los tornillos.
3. Desmonte el casquillo cónico de acero.
Si fuera preciso, utilice para ello los anillos exteriores como extractores del siguiente modo:
 - Retire todos los tornillos de bloqueo.
 - Enrosque el número correspondiente de tornillos en los agujeros roscados del anillo de contracción.
 - Apoye el anillo interior contra la carcasa del reductor.
 - Extraiga el casquillo cónico de acero apretando los tornillos.
4. Retire el reductor del eje.

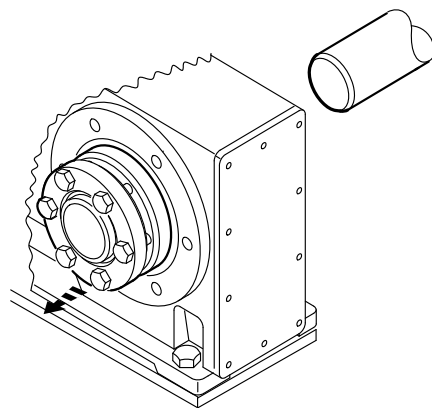

5. Retire el anillo de contracción del moyú.



4.8.3 Limpieza y lubricación

Antes de proceder a tensarlos otra vez, no es necesario separar los anillos de contracción desmontados.

Limpie y lubrique el anillo de contracción cuando esté sucio.

Lubrique las superficies cónicas con uno de los siguientes lubricantes sólidos.

Lubricante (Mo S2)	Comercializado como
Molykote 321 (barniz lubricante)	Aerosol
Molykote Spray (aerosol en polvo)	Aerosol
Molykote G Rapid	Aerosol o pasta
Aemasol MO 19P	Aerosol o pasta
Aemasol DIO-sétral 57 N (barniz lubricante)	Aerosol

Engrase los tornillos de bloqueo con una grasa multiuso al estilo de Molykote BR 2 o productos similares.

4.9 Montaje de la cubierta protectora



⚠ ¡PRECAUCIÓN!

Durante el funcionamiento, los elementos de salida se mueven a gran velocidad.

¡Peligro de atascamiento y aplastamiento!

- Antes de iniciar los trabajos, desconecte el motor de la tensión y protéjalo frente a una posible conexión involuntaria.
- Tapar los elementos de entrada y salida con protección contra contacto accidental.

4.9.1 Montaje de la cubierta giratoria

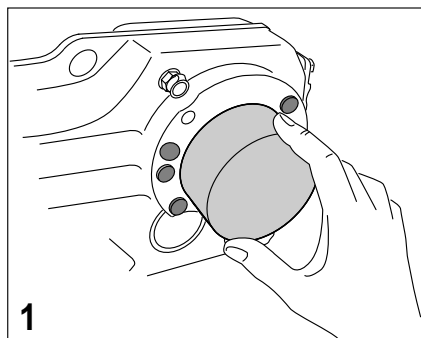

1. Inserte la cubierta giratoria hasta que encaje en el anillo de contracción.



4.9.2 Montaje de la cubierta fija

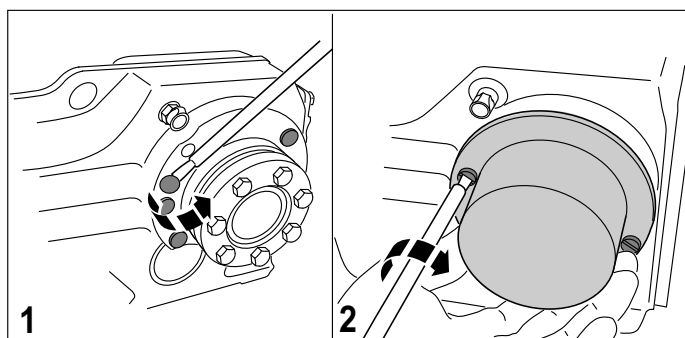

1. Para sujetar la cubierta, retire el tapón de plástico de la carcasa del reductor (véase la figura 1).
2. Sujete la cubierta a la carcasa del reductor con los tornillos suministrados (véase la figura 2).

4.9.3 Montaje sin cubierta

En casos especiales, p. ej. con ejes atravesados, no es necesario colocar la cubierta. En tales casos puede prescindirse de la tapa si el fabricante de la instalación o el aparato garantiza el grado de protección necesario mediante los componentes de montaje correspondientes.

Si por este motivo es necesario tomar medidas de mantenimiento especiales, esto debe describirse en las instrucciones de funcionamiento de la instalación o de los componentes.



4.10 Acoplamiento del adaptador AM

4.10.1 Adaptador IEC AM63 - 280 / adaptador NEMA AM56 - 365

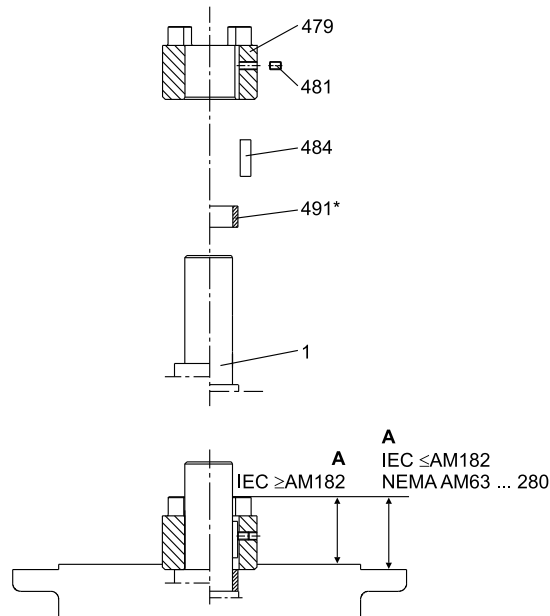

212099979

- [1] Eje del motor
- [479] Semiacoplamiento
- [481] Tornillo prisionero
- [484] Chaveta
- [491] Distanciador

1. Limpie el eje del motor y las superficies de las bridas del motor y del adaptador.
2. Retire la chaveta del eje del motor y sustitúyala por la chaveta [484] incluida en el suministro (excepto para AM63 y AM250).
3. Caliente el semiacoplamiento (479) a aprox. 80 - 100 °C, y empújelo sobre el eje del motor. Posiciónelo así:
 - Adaptador IEC AM63 - 225 hasta el tope situado en el resalte del eje del motor.
 - Adaptador IEC AM250 - 280 a la distancia **A**.
 - Adaptador NEMA con distanciador [491] a la distancia **A**.
4. Fije al eje del motor la chaveta y el semiacoplamiento con ayuda del tornillo prisionero [481] y con el par de apriete T_A que corresponda según la tabla.



5. Compruebe la distancia **A**.
6. Selle las superficies de contacto entre el adaptador y el motor con un sellador para superficies adecuado.
7. Monte el motor en el adaptador; al hacerlo, las mordazas de acoplamiento del eje del adaptador deben penetrar en el anillo de levas de plástico.

IEC AM	63 / 71	80 / 90	100 / 112	132	160 / 180	200	225	250 / 280
O	24.5	31.5	41.5	54	76	78.5	93.5	139
T_A	1.5	1.5	4.8	4.8	10	17	17	17
Rosca	M4	M4	M6	M6	M8	M10	M10	M10
NEMA AM	56	143 / 145	182 / 184	213 / 215	254 / 256	284 / 286	324 / 326	364 / 365
O	46	43	55	63.5	78.5	85.5	107	107
T_A	1.5	1.5	4.8	4.8	10	17	17	17
Rosca	M4	M4	M6	M6	M8	M10	M10	M10



NOTA

Para evitar que se oxide la superficie de contacto, recomendamos aplicar NOCO®-Fluid sobre el eje del motor antes de montar el semiacoplamiento.



⚠ ¡PRECAUCIÓN!

Al montar un motor en el adaptador puede penetrar humedad en el adaptador.

¡Posibles daños materiales!

- Selle el adaptador con un sellador anaeróbico.



Instalación mecánica

Acoplamiento del adaptador AM

Cargas admisibles



⚠ ¡PRECAUCIÓN!

Al montar un motor pueden producirse cargas inadmisiblemente altas.

¡Posibles daños materiales!

- Los datos especificados para la carga en la tabla de abajo no deben ser rebasados.

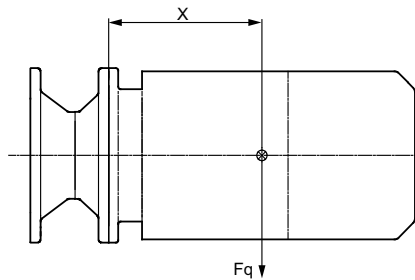

18513419

Tipo de adaptador		$x^{1)}$ [mm]	$F_q^{1)}$ [N]	
IEC	NEMA		Adaptador IEC	Adaptador NEMA
AM63/71	AM56	77	530	410
AM80/90	AM143/145	113	420	380
AM100/112	AM182/184	144	2000	1760
AM132²⁾	AM213/215²⁾	186	1600	1250
AM132..	AM213/215		4700	3690
AM160/180	AM254/286	251	4600	4340
AM200/225	AM324-AM365	297	5600	5250
AM250/280	-	390	11200	-

- 1) El peso máximo admisible para el motor a instalar $F_{qmáx}$ se debe reducir de manera lineal si aumenta la distancia del centro de gravedad x . Pero cuando se reduce la distancia del centro de gravedad x , está prohibido aumentar el peso máximo admisible $F_{qmáx}$.
- 2) Diámetro de la brida de salida del adaptador: 160 mm



Adaptador AM
con antirretorno
AM../RS

Compruebe antes del montaje o de la puesta en marcha el sentido de giro del accionamiento. En caso de sentido de giro incorrecto, informe al servicio de atención al cliente de SEW-EURODRIVE.

Cuando está en funcionamiento, el antirretorno no precisa ningún tipo de mantenimiento. En función del tamaño, los antirretornos poseen los llamados regímenes mínimos de velocidad de despegue (véase la siguiente tabla).



⚠ ¡PRECAUCIÓN!

Si no se alcanzan los regímenes mínimos de despegue, los antirretornos sufren un desgaste durante su operación y, a consecuencia de la fricción, se alcanzan temperaturas elevadas.

¡Posibles daños materiales!

- Durante el funcionamiento nominal, el régimen de giro no puede bajar del valor correspondiente a la velocidad de despegue.
- No alcanzar dichos regímenes sólo está permitido durante el proceso de arranque o de frenado.

Tipo	Par de bloqueo máximo del antirretorno [Nm]	Régimen mínimo de velocidad de despegue [r.p.m.]
AM80/90/RS, AM143/145/RS	65	820
AM100/112/RS, AM182/184/RS	425	620
AM132/RS, AM213/215/RS	850	530
AM160/180/RS, AM254/286/RS	1450	480
AM200/225/RS, AM324-365/RS	1950	450
AM250/280/RS	1950	450



4.11 Acoplamiento del adaptador AQ.

4.11.1 Adaptador AQA80 - 190 / adaptador AQH80 - 190

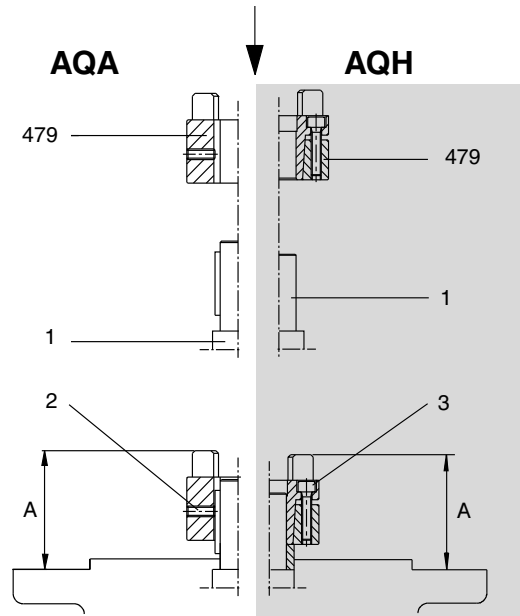

212114955

- 1 Eje del motor
- 2 Tornillo prisionero
- 3 Tornillo

AQA = con chavetero
AQH = sin chavetero

1. Limpie el eje del motor y las superficies de las bridas del motor y del adaptador.
2. **Versión AQH:** Suelte los tornillos del semiacoplamiento (479) y afloje la conexión cónica.
3. Caliente el semiacoplamiento (80 °C - 100 °C) y empújelo hacia el eje del motor.
Versión AQA / AQH: hasta la distancia "A" (véase la tabla).



4. **Versión AQH:** Apriete en cruz, en secuencia y de manera uniforme los tornillos del semiacoplamiento. Procure que todos los tornillos queden apretados con el par de apriete T_A según la siguiente tabla.

Versión AQA: Asegure el semiacoplamiento mediante el tornillo prisionero (véase la tabla).

5. Compruebe la posición del semiacoplamiento (distancia "A", véase la tabla).

Monte el motor en el adaptador; al hacerlo, las mordazas de los dos semiacoplamientos deben penetrar la una en la otra. La fuerza de inserción necesaria para unir los dos semiacoplamientos se suprime después del montaje final, por lo que no supone ningún peligro de carga axial en el rodamiento adyacente.



NOTA

Sólo para AQA, no permitido para AQH: Para evitar que se oxide la superficie de contacto, recomendamos aplicar fluido NOCO®-Fluid sobre el eje del motor antes de montar el semiacoplamiento.



⚠ ¡PRECAUCIÓN!

Al montar un motor en el adaptador puede penetrar humedad en el adaptador.

¡Posibles daños materiales!

- Selle el adaptador con un sellador anaeróbico.

4.11.2 Dimensiones de ajuste, pares de apriete

Tipo	Tamaño del acoplamiento	Distancia "A" [mm]	Tornillos DIN 912		Par de apriete T_A [Nm]	
			AQA	AQH	AQA	AQH
AQA /AQH 80 /1/2/3	19/24	44,5	M5	M4	2	3
AQA /AQH 100 /1/2		39				
AQA /AQH 100 /3/4		53				
AQA /AQH 115 /1/2		62				
AQA /AQH 115 /3	24/28	62	M5	M5	2	6
AQA /AQH 140 /1/2		62				
AQA /AQH 140 /3	28/38	74,5	M8	M5	10	6
AQA /AQH 190 /1/2		76,5				
AQA /AQH 190 /3	38/45	100	M8	M6	10	10



4.12 Tapa del lado de entrada AD

Para el montaje de los elementos de entrada, consulte el capítulo "Montaje de elementos de entrada y salida" (→ pág. 25).

4.12.1 Tapa con plataforma de montaje del motor AD../P

Montaje del motor y ajuste de su peana.

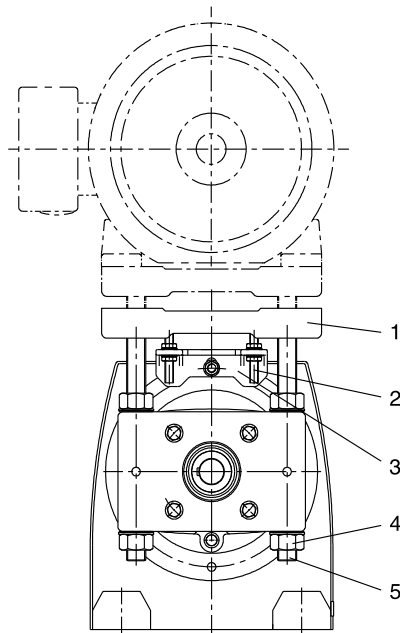

212119307

- [1] Plataforma de montaje del motor
- [2] Espárrago roscado (sólo AD6/P / AD7/P)
- [3] Soporte (sólo AD6/P / AD7/P)
- [4] Tuerca
- [5] Columna roscada

1. Ajuste la plataforma de montaje del motor a la posición de montaje adecuada apretando las tuercas de ajuste de manera uniforme. Para la posición de ajuste más baja en el caso de los reductores de engranajes cilíndricos, retire los tornillos de cáncamo o los cáncamos; repare las capas de pintura protectoras que hayan sufrido daños.
2. Alinee el motor en la bancada (los extremos del eje deben quedar alineados) y fíjelo.
3. Monte los elementos de accionamiento en el extremo del eje de entrada y en el eje del motor, y alinéelos entre sí; dado el caso, vuelva a corregir la posición del motor.
4. Coloque los mecanismos de tracción (correas, cadenas, ...) y apriételes ajustando de manera uniforme la bancada del motor. Al hacerlo, no debe tensar la bancada del motor contra las columnas.
5. Fije las columnas roscadas con las tuercas que no se hayan utilizado para efectuar el ajuste.



4.12.2 Sólo AD6/P y AD7/P

Afloje las tuercas de los espárragos roscados antes de proceder al ajuste, de modo que los espárragos se puedan mover axialmente sin obstáculo alguno sobre el soporte. Apriete las tuercas una vez alcanzada la posición de ajuste definitiva. No ajuste la plataforma de montaje del motor mediante el soporte.

4.12.3 Diseño con pestaña de centraje AD../ZR

Montaje de aplicaciones en la tapa del lado de entrada con pestaña de centraje.

1. Para fijar la aplicación, se deben preparar unos tornillos cuya longitud sea apropiada. La longitud l de los nuevos tornillos se calcula de la siguiente manera:

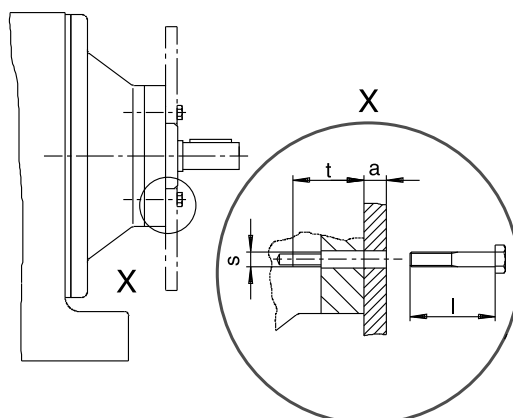

212121483

- [l] $t+a$
- [t] Profundidad del tornillo (véase la tabla)
- [a] Espesor de la aplicación
- [s] Rosca de fijación (véase la tabla)

Redondee el valor calculado para la longitud de los tornillos a la longitud estándar inmediatamente inferior.

2. Quite los tornillos de sujeción de la pestaña de centraje.
3. Limpie la superficie de contacto y la pestaña de centraje.



Instalación mecánica

Tapa del lado de entrada AD

4. Limpie la rosca de los nuevos tornillos y aplique un producto adhesivo en los primeros pasos de rosca (p. ej., Loctite® 243) para fijar los tornillos.
5. Coloque la aplicación en la pestaña de centraje y apriete los tornillos de sujeción con el par de apriete especificado T_A (véase la tabla).

Tipo	Profundidad del tornillo t [mm]	Rosca de fijación s	Par de apriete T_A para tornillos de unión con grado de resistencia 8.8 [Nm]
AD2/ZR	25,5	M8	25
AD3/ZR	31,5	M10	48
AD4/ZR	36	M12	86
AD5/ZR	44	M12	86
AD6/ZR	48,5	M16	210
AD7/ZR	49	M20	410
AD8/ZR	42	M12	86



Cargas admisibles



⚠ ¡PRECAUCIÓN!

Al montar un motor pueden producirse cargas inadmisiblemente altas.

¡Posibles daños materiales!

- Los datos especificados para la carga en la tabla de abajo no deben ser rebasados.

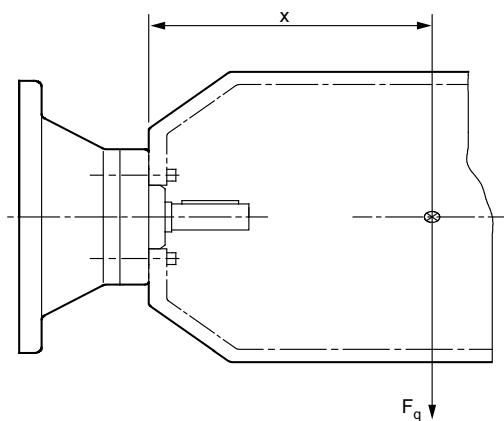

212123659

Tipo	x ¹⁾ [mm]	F _q ¹⁾ [N]
AD2/ZR	193	330
AD3/ZR	274	1400
AD4/ZR ²⁾	361	1120
AD4/ZR		3300
AD5/ZR	487	3200
AD6/ZR	567	3900
AD7/ZR	663	10000
AD8/ZR	516	4300

- 1) Valores máximos de carga de los tornillos de unión con grado de resistencia 8.8. El peso máximo admisible para el motor a instalar F_{q máx} se debe reducir de manera proporcional a la distancia del centro de gravedad x. Cuando se reduce la distancia del centro de gravedad x, está prohibido aumentar F_{q máx}.
- 2) Diámetro de la brida de salida del adaptador: 160 mm



4.12.4 Tapa con antirretorno AD../RS

Compruebe antes del montaje o de la puesta en marcha el sentido de giro del accionamiento. En caso de sentido de giro incorrecto, informe al servicio de atención al cliente de SEW-EURODRIVE.

Cuando está en funcionamiento, el antirretorno no precisa ningún tipo de mantenimiento. En función del tamaño, los antirretornos poseen los llamados regímenes mínimos de velocidad de despegue (véase la siguiente tabla).



▲ ¡PRECAUCIÓN!

Si no se alcanzan los regímenes mínimos de despegue, los antirretornos sufren un desgaste durante su operación y, a consecuencia de la fricción, se alcanzan temperaturas elevadas.

¡Posibles daños materiales!

- Durante el funcionamiento nominal, el régimen de giro no puede bajar del valor correspondiente a la velocidad de despegue.
- No alcanzar dichos regímenes sólo está permitido durante el proceso de arranque o de frenado.

Tipo	Par de bloqueo máximo del antirretorno [Nm]	Régimen mínimo de velocidad de despegue [r.p.m.]
AD2/RS	65	820
AD3/RS	425	620
AD4/RS	850	530
AD5/RS	1450	480
AD6/RS	1950	450
AD7/RS	1950	450
AD8/RS	1950	450

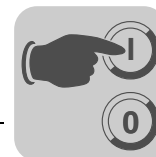

5 Puesta en marcha

5.1 Comprobación del nivel de aceite

Antes de la puesta en marcha, compruebe que el nivel de aceite sea el especificado. Para ello, consulte el capítulo "Control del nivel de aceite y cambio de aceite" (→ pág. 67).

5.2 Reductor de tornillo sin fin y reductor SPIROPLAN® W

5.2.1 Período de rodaje

Los reductores SPIROPLAN® y de tornillo sin fin requieren un periodo de rodaje mínimo de 48 horas antes de alcanzar su máximo rendimiento. Si el reductor funciona en ambos sentidos de giro, cada sentido tiene su propio periodo de rodaje. La siguiente tabla muestra la reducción media de potencia durante el periodo de rodaje.

Reductores de
tornillo sin fin

	Tornillo sin fin	
	Rango de i	Reducción η
1 velocidades	aprox. 50 ... 280	aprox. 12 %
2 velocidades	aprox. 20 ... 75	aprox. 6 %
3 velocidades	aprox. 20 ... 90	aprox. 3 %
4 velocidades	-	-
5 velocidades	aprox. 6 ... 25	aprox. 3 %
6 velocidades	aprox. 7 ... 25	aprox. 2 %

Reductores
SPIROPLAN®

W10 / W20 / W30		W37 / W47	
Intervalo de i	Reducción η	Intervalo de i	Reducción η
aprox. 35 ... 75	aprox. 15 %		
aprox. 20 ... 35	aprox. 10 %		
aprox. 10 ... 20	aprox. 8 %	aprox. 30...70	aprox. 8 %
aprox. 8	aprox. 5 %	aprox. 10 ... 30	aprox. 5 %
aprox. 6	aprox. 3 %	aprox. 3...10	aprox. 3 %



Puesta en marcha

Reductores de engranajes cilíndricos / reductores de ejes paralelos / reductores de grupo cónico

5.3 Reductores de engranajes cilíndricos / reductores de ejes paralelos / reductores de grupo cónico

En el caso de los reductores de engranajes cilíndricos, los reductores cilíndricos de ejes paralelos y los reductores cónicos, no es necesario observar ninguna medida especial para la puesta en marcha, siempre que dichos reductores hayan sido montados de conformidad con lo señalado en el capítulo "Instalación mecánica" (→ pág. 17).

5.4 Reductores con antirretorno

El antirretorno impide que se produzcan sentidos de giro no deseados. Durante el funcionamiento, sólo es posible el sentido del giro especificado.



⚠ ¡PRECAUCIÓN!

El funcionamiento en el sentido de bloqueo puede dañar el antirretorno.

¡Posibles daños materiales!

- No debe permitirse la puesta en marcha del motor en sentido de bloqueo. Cerciórese de que la alimentación del motor sea correcta para conseguir el sentido de giro adecuado.
- Para fines de control, puede ponerse en funcionamiento una vez en el sentido del bloqueo con un par de salida del reductor reducido a la mitad.

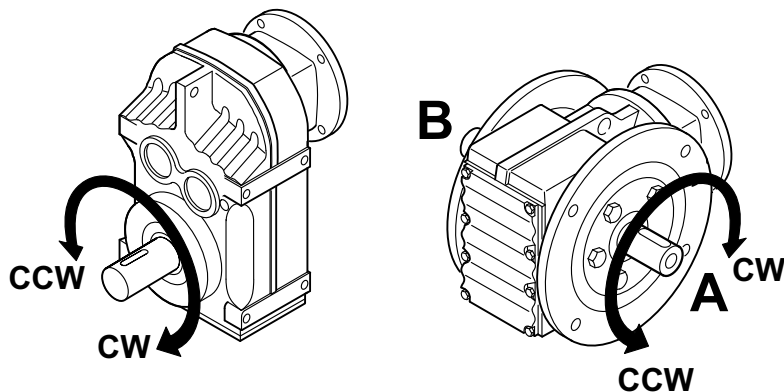

659173899

El sentido de giro se define mirando hacia el eje de salida (LSS).

- A derechas (CW)
- A izquierdas (CCW)

El sentido de giro permitido aparecerá indicado en la carcasa.



6 Inspección y mantenimiento

Los siguientes reductores están lubricados de por vida:

- Reductores de engranajes cilíndricos R07, R17, R27
- Reductores de ejes paralelos F27
- Reductores SPIROPLAN®

En función de las influencias externas deberán retocarse o aplicar nuevamente la pintura anticorrosiva de protección de superficies.

6.1 Trabajos previos para la inspección y el mantenimiento del reductor

Antes de comenzar los trabajos de inspección y mantenimiento del reductor, observe las siguientes indicaciones.



⚠ ¡ADVERTENCIA!

Peligro de aplastamiento por el arranque accidental del accionamiento.
Lesiones graves o fatales.

- Antes de iniciar los trabajos, ¡desconecte la tensión del motor y protéjalo frente a una posible conexión involuntaria!



⚠ ¡ADVERTENCIA!

¡Peligro de sufrir quemaduras por el reductor caliente o por aceite caliente!
Lesiones graves.

- Deje enfriar el reductor antes de comenzar los trabajos.
- Extraer con cuidado el tapón de nivel de aceite y el tapón de drenaje del aceite.



⚠ ¡PRECAUCIÓN!

Si se vierte aceite para reductor incorrecto pueden perderse las propiedades lubricantes.

¡Posibles daños materiales!

- No mezcle lubricantes sintéticos entre sí o con lubricantes minerales.
- Como lubricante estándar se utiliza aceite mineral.



IMPORTANTE:

Un mantenimiento incorrecto puede dañar el reductor.

Posibles daños materiales.

- Respete las indicaciones en este capítulo.



NOTA

La posición del tapón de nivel de aceite, del tapón de drenaje del aceite y del tapón de salida de gases depende de la posición de montaje y se puede consultar en las hojas de las posiciones de montaje. Véase el capítulo "Posiciones de montaje" (→ pág. 82).



Inspección y mantenimiento

Intervalos de inspección y mantenimiento

- Tenga en cuenta que los intervalos de inspección y mantenimiento son imprescindibles para garantizar la seguridad de funcionamiento.
- Asegúrese de que antes de soltar las uniones de los ejes no exista ningún momento de torsión de eje efectivo (tensión mecánicas en la instalación).
- Durante los trabajos de mantenimiento e inspección evite la entrada de cuerpos extraños en el reductor.
- No se permite la limpieza del reductor con un aparato de limpieza de alta presión. Existe el riesgo de que entre agua en el reductor y se dañen las juntas.
- Realice una revisión de seguridad y de funcionamiento después de llevar a cabo las tareas de mantenimiento y reparación.

6.2 Intervalos de inspección y mantenimiento

Intervalo de tiempo	¿Qué hacer?
<ul style="list-style-type: none"> • Cada 3.000 horas de servicio, como mínimo cada 6 meses 	<ul style="list-style-type: none"> • Compruebe el aceite y el nivel de aceite • Compruebe el ruido de funcionamiento por si el rodamiento presentara daños • Control visual de las juntas por si presentaran fugas • En reductores con brazos de par: Compruebe el tope de goma y cámbielo si es necesario
<ul style="list-style-type: none"> • En función de las condiciones de funcionamiento (véase el gráfico que figura más abajo), a lo sumo cada 3 años • De acuerdo con la temperatura del aceite 	<ul style="list-style-type: none"> • Cambiar el aceite mineral • Sustituya la grasa para rodamientos (recomendación) • Sustituya el retén del eje de salida (no montarlo de nuevo sobre la misma huella)
<ul style="list-style-type: none"> • En función de las condiciones de funcionamiento (véase el gráfico que figura más abajo), a lo sumo cada 5 años • De acuerdo con la temperatura del aceite 	<ul style="list-style-type: none"> • Cambie el aceite sintético • Sustituya la grasa para rodamientos (recomendación) • Sustituya el retén del eje de salida (no montarlo de nuevo sobre la misma huella)
<ul style="list-style-type: none"> • Varios (en función de las influencias externas) 	<ul style="list-style-type: none"> • Retoque o aplique nuevamente la pintura anticorrosiva de protección de superficie.



6.3 Intervalos de cambio de lubricantes

La siguiente figura muestra el intervalo de cambio de los reductores estándar en condiciones normales. Cambie el aceite con mayor frecuencia cuando se utilicen ejecuciones especiales sometidas a condiciones ambientales más duras.

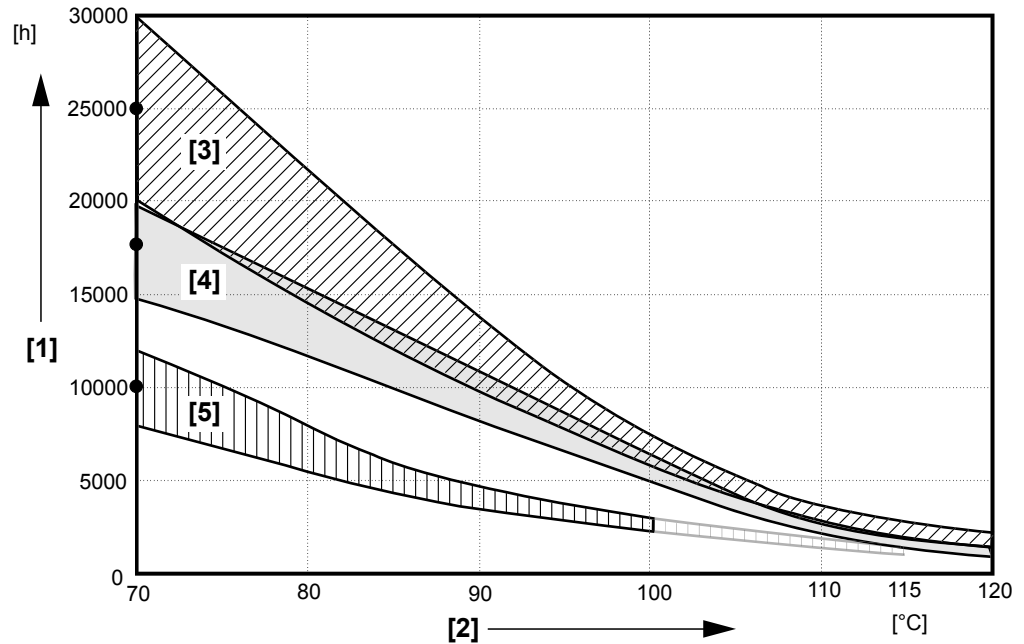

[1] Horas de servicio

[2] Temperatura constante del baño de aceite

• Valor medio según el tipo de aceite a 70 °C

[3] CLP PG

[4] CLP HC / HCE

[5] CLP / HLP / E





Inspección y mantenimiento

Inspección y mantenimiento del adaptador AL / AM / AQ.

6.4 Inspección y mantenimiento del adaptador AL / AM / AQ.

Intervalo de tiempo	¿Qué hacer?
<ul style="list-style-type: none"> Cada 3.000 horas de servicio, como mínimo cada 6 meses 	<ul style="list-style-type: none"> Compruebe el ruido de funcionamiento por si el rodamiento presentara daños Control visual del adaptador por si presentara fugas.
<ul style="list-style-type: none"> Después de 10000 horas de servicio 	<ul style="list-style-type: none"> Comprobación de la tolerancia de torsión Control visual de la corona dentada elástica.
<ul style="list-style-type: none"> Después de 25000 - 30000 horas de servicio 	<ul style="list-style-type: none"> Sustituya la grasa de rodamientos. Sustituya el retén del eje de salida (no montarlo de nuevo sobre la misma huella). Cambie la corona dentada elástica.

6.5 Inspección y mantenimiento de la cubierta AD en el lado de entrada

Intervalo de tiempo	¿Qué hacer?
<ul style="list-style-type: none"> Cada 3.000 horas de servicio, como mínimo cada 6 meses 	<ul style="list-style-type: none"> Compruebe el ruido de funcionamiento por si el rodamiento presentara daños Control visual del adaptador por si presentara fugas.
<ul style="list-style-type: none"> Después de 25000 - 30000 horas de servicio 	<ul style="list-style-type: none"> Sustituya la grasa de rodamientos. Sustituya el retén



6.6 Inspección y mantenimiento del reductor

6.6.1 Control del nivel de aceite y cambio de aceite

El procedimiento para el control y el cambio del aceite depende de los siguientes criterios:

- Modelo de reductor
- Tamaño
- Posición de montaje

Observe para ello las indicaciones del capítulo correspondiente y la siguiente tabla. Encontrará indicaciones sobre las posiciones de montaje en el capítulo "Posiciones de montaje" (→ pág. 82). Los reductores con posición de montaje pivotante no pueden someterse a inspecciones del nivel de aceite. Los reductores se suministran con una cantidad de aceite adecuada. Para cambiar el aceite, observe las indicaciones y las cantidades en la placa de características.

Letra de identificación	Capítulo "Control del nivel de aceite y cambio de aceite"	Referencia
A:	<ul style="list-style-type: none"> • Reductor de engranajes cilíndricos... • Reductor de ejes paralelos... • Reductor de grupo cónico... • Reductor de tornillo sin fin... Con tapón de nivel de aceite	(→ pág. 68)
B:	<ul style="list-style-type: none"> • Reductor de engranajes cilíndricos... • Reductor de ejes paralelos... • Reductor SPIROPLAN®... Sin tapón de nivel de aceite y con tapa de montaje	(→ pág. 70)
C:	<ul style="list-style-type: none"> • Reductor de tornillo sin fin S37... Sin tapón de nivel de aceite ni tapa de montaje	(→ pág. 74)
D:	<ul style="list-style-type: none"> • SPIROPLAN® W37 / W47... Posición de montaje M1, M2, M3, M5, M6 con tapón de nivel de aceite	(→ pág. 77)
E:	<ul style="list-style-type: none"> • SPIROPLAN® W37 / W47... Posición de montaje M4 sin tapón de nivel de aceite ni tapa de montaje	(→ pág. 79)

Serie	Reductor	Letra de identificación para capítulo "Control del nivel de aceite y cambio de aceite"					
		M1	M2	M3	M4	M5	M6
R	R07...R27				B		
	R37 / R67				A		
	R47 / R57		A			B	A
	R57...R167				A		
	RX57...R107				A		
F	F27				B		
	F37..F157				A		
K	K37...K187				A		
S	S37				C		
	S47...S97				A		
W	W10...W30				B		
	W37...W47		D			E	D



6.6.2 A: Reductores de engranajes cilíndricos, de ejes paralelos, de grupo cónico y de tornillo sin fin con tapón de nivel de aceite

Comprobación del nivel de aceite por el tapón de nivel de aceite

Para comprobar el nivel de aceite del reductor, siga estos pasos:

1. Observe las indicaciones del capítulo "Trabajos previos para la inspección y el mantenimiento del reductor" (→ pág. 63).
2. Determine la posición del tapón de nivel de aceite y del tapón de salida de gases con ayuda de las hojas de posiciones de montaje. Véase el capítulo "Posiciones de montaje" (→ pág. 82).
3. Coloque un recipiente debajo del tapón de nivel de aceite.
4. Extraiga lentamente el tapón de nivel de aceite. Podría escapar una pequeña cantidad de aceite, ya que el nivel máximo de aceite está por encima del borde inferior del orificio de nivel de aceite.
5. Compruebe el nivel de aceite según la siguiente imagen y la tabla correspondiente.

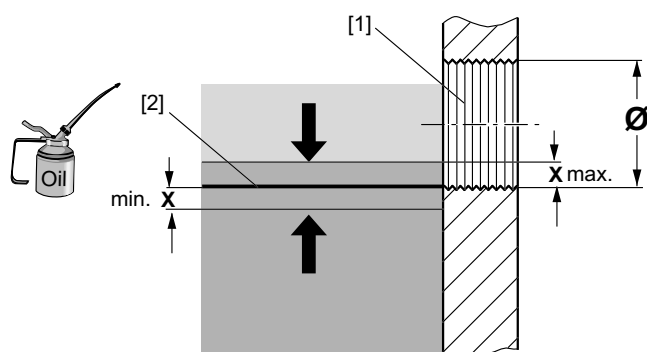

18634635

[1] Orificio de nivel de aceite

[2] Nivel teórico

Ø del orificio de nivel de aceite	Niveles mín./máx. de llenado = x [mm]
M10 x 1	1,5
M12 x 1,5	2
M22 x 1,5	3
M33 x 2	4
M42 x 2	5

6. Si el nivel de aceite es demasiado bajo, siga estos pasos:
 - Extraiga el tapón de salida de gases.
 - Vierta aceite nuevo del mismo tipo por el orificio de aireación hasta el borde inferior del orificio de nivel de aceite.
 - Vuelva a enroscar el tapón de salida de gases.
7. Vuelva a enroscar el tapón de nivel de aceite.



Comprobación del aceite por el tapón de drenaje

Para comprobar el aceite del reductor, siga estos pasos:

1. Observe las indicaciones del capítulo "Trabajos previos para la inspección y el mantenimiento del reductor" (→ pág. 63).
2. Determine la posición del tapón de drenaje de aceite con ayuda de las hojas de posiciones de montaje. Véase el capítulo "Posiciones de montaje" (→ pág. 82).
3. Extraiga un poco de aceite a través del tapón de drenaje.
4. Compruebe la consistencia del aceite.
 - Viscosidad
 - Si el aceite muestra un grado elevado de suciedad se recomienda cambiar el aceite fuera de los períodos de mantenimiento fijados en "Períodos de inspección y mantenimiento" (→ pág. 64).
5. Compruebe el nivel de aceite. Véase el capítulo anterior.

Cambio del aceite mediante el tapón de drenaje y el tapón de salida de gases



⚠ ¡ADVERTENCIA!

¡Peligro de sufrir quemaduras por el reductor caliente o por aceite caliente!

Lesiones graves.

- Deje enfriar el reductor antes de comenzar los trabajos.
- Sin embargo, el reductor debe seguir caliente; de lo contrario, la falta de fluidez debida a un aceite excesivamente frío puede dificultar el vaciado.

1. Observe las indicaciones del capítulo "Trabajos previos para la inspección y el mantenimiento del reductor" (→ pág. 63).
2. Determine la posición del tapón de drenaje de aceite, del tapón de nivel de aceite y del tapón de salida de gases con ayuda de las hojas de posiciones de montaje. Véase el capítulo "Posiciones de montaje" (→ pág. 82).
3. Coloque un recipiente debajo del tapón de drenaje de aceite.
4. Retire el tapón de nivel de aceite, el tapón de salida de gases y el tapón de drenaje de aceite.
5. Vacíe por completo cualquier resto de aceite.
6. Vuelva a enroscar el tapón de drenaje de aceite.
7. Introduzca por el tapón de salida de gases aceite nuevo del mismo tipo (o consulte al servicio de atención al cliente). No está permitido mezclar diferentes lubricantes sintéticos.
 - Vierta la cantidad de aceite adecuada según los datos de la placa de características o la posición de montaje correspondientes. Véase el capítulo "Cantidades de llenado de lubricante" (→ pág. 110).
 - Compruebe el nivel de aceite en el tapón de nivel de aceite.
8. Vuelva a enroscar el tapón de nivel de aceite y el tapón de salida de gases.



6.6.3 B: Reductores de engranajes cilíndricos, de ejes paralelos y SPIROPLAN® sin tapón de nivel de aceite y con tapa de montaje

Comprobación del nivel de aceite por la tapa de montaje

En los reductores sin orificio de nivel de aceite, el nivel de aceite se comprueba en la abertura de la tapa de montaje. Proceda como se indica a continuación:

1. Observe las indicaciones del capítulo "Trabajos previos para la inspección y el mantenimiento del reductor" (→ pág. 63).
2. Coloque el reductor en la siguiente posición de montaje para que la tapa mire hacia arriba:
 - R07 - R57 en posición de montaje M1
 - F27 en posición de montaje M3
 - W10 - W30 en posición de montaje M1
3. Suelte los tornillos [1] de la tapa de montaje [2] y retire la tapa de montaje [2] con la junta correspondiente [3] (véase la siguiente figura).

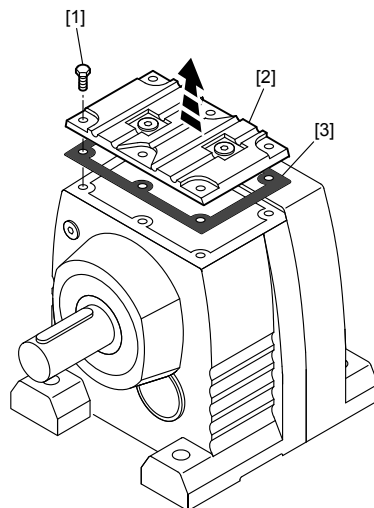

18643211

4. Determine la distancia vertical "x" entre el nivel de aceite y la superficie de estanqueidad de la carcasa (véase la siguiente figura).

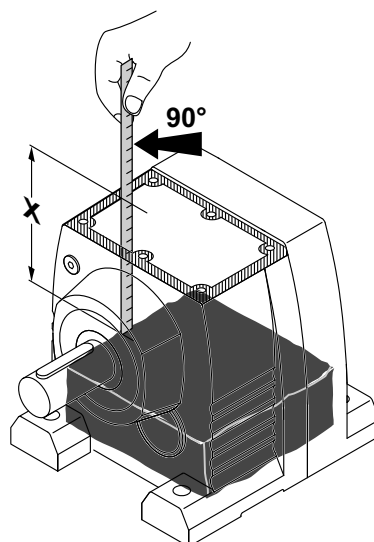

18646283



5. Compare la distancia obtenida "x" con la distancia máxima entre el nivel de aceite y la superficie de estanqueidad de la carcasa indicada en la tabla según la posición de montaje. Dado el caso, corrija la altura de llenado.

Modelo de reductor		Distancia máxima x [mm] entre el nivel de aceite y la superficie de estanqueidad de la carcasa para cada posición de montaje					
		M1	M2	M3	M4	M5	M6
R07	de 2 etapas	52 ± 1	27 ± 1	27 ± 1	27 ± 1	27 ± 1	27 ± 1
	de 3 etapas	49 ± 1	21 ± 1	21 ± 1	21 ± 1	21 ± 1	21 ± 1
R17	de 2 etapas	63 ± 1	18 ± 1	46 ± 1	18 ± 1	46 ± 1	46 ± 1
	de 3 etapas	58 ± 1	11 ± 2	40 ± 2	11 ± 2	40 ± 2	40 ± 2
R27	de 2 etapas	74 ± 1	22 ± 1	45 ± 1	22 ± 1	45 ± 1	45 ± 1
	de 3 etapas	76 ± 1	19 ± 1	42 ± 1	19 ± 1	42 ± 1	42 ± 1
R47	de 2 etapas	–	–	–	–	39 ± 1	–
	3 trenes	–	–	–	–	32 ± 1	–
R57	2 trenes	–	–	–	–	32 ± 1	–
	3 trenes	–	–	–	–	28 ± 1	–
independiente de la posición de montaje							
F27	2 trenes	78 ± 1	31 ± 1	72 ± 1	56 ± 1	78 ± 1	78 ± 1
	de 3 etapas	71 ± 1	24 ± 1	70 ± 1	45 ± 1	71 ± 1	71 ± 1
		independiente de la posición de montaje					
W10		12 ± 1					
W20		19 ± 1					
W30		31 ± 1					



Inspección y mantenimiento

Inspección y mantenimiento del reductor

6. Selle el reductor tras comprobar el nivel de aceite:

- Vuelva a colocar la junta de la tapa de montaje. Asegúrese de que las superficies de estanqueidad están limpias y secas.
- Monte la tapa de montaje. Apriete los tornillos de la tapa desde dentro hacia fuera en el orden indicado en la figura con los pares de la siguiente tabla. Repita los pasos de apriete hasta que los tornillos queden fijos. Para evitar daños en la tapa de montaje, sólo pueden utilizarse destornilladores de impulsos o llaves dinamométricas (no destornilladores de percusión).

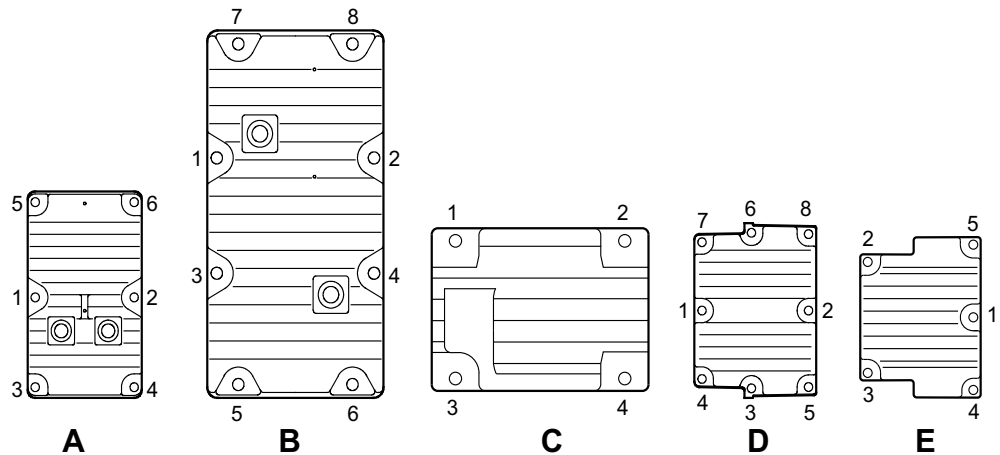

18649739

Modelo de reductor	Figura	Rosca de fijación	Par de apriete nominal T_N [Nm]	Par de apriete mínimo T_{min} [Nm]
R/RF07	E	M5	6	4
R/RF17/27	D	M6	11	7
R/RF47/57	A			
F27	B			
W10	C	M5	6	4
W20	C	M6	11	7
W30	A			



Comprobación del aceite con la tapa de montaje

Para comprobar el aceite del reductor, siga estos pasos:

1. Observe las indicaciones del capítulo "Trabajos previos para la inspección y el mantenimiento del reductor" (→ pág. 63).
2. Abra la tapa de montaje del reductor según el capítulo "Comprobación del nivel de aceite por la tapa de montaje" (→ pág. 70).
3. Saque un poco de aceite por la abertura de la tapa de montaje.
4. Compruebe la consistencia del aceite.
 - Viscosidad
 - Si el aceite muestra un grado elevado de suciedad se recomienda cambiar el aceite fuera de los períodos de mantenimiento fijados en "Períodos de inspección y mantenimiento" (→ pág. 64).
5. Compruebe el nivel de aceite. Véase el capítulo "Comprobación del nivel de aceite por la tapa de montaje" (→ pág. 70).
6. Atornille la tapa de montaje. Siga el orden y los pares de apriete indicados en el capítulo "Comprobación del nivel de aceite por la tapa de montaje" (→ pág. 70).

Cambio del aceite por la tapa de montaje



⚠ ¡ADVERTENCIA!

¡Peligro de sufrir quemaduras por el reductor caliente o por aceite caliente!

Lesiones graves.

- Deje enfriar el reductor antes de comenzar los trabajos.
 - Sin embargo, el reductor debe seguir caliente; de lo contrario, la falta de fluidez debida a un aceite excesivamente frío puede dificultar el vaciado.
-
1. Observe las indicaciones del capítulo "Trabajos previos para la inspección y el mantenimiento del reductor" (→ pág. 63).
 2. Abra la tapa de montaje del reductor según el capítulo "Comprobación del nivel de aceite por la tapa de montaje".
 3. Extraiga todo el aceite a través de la abertura de la tapa de montaje y viértalo en un recipiente.
 4. Introduzca por la abertura de la tapa de montaje aceite nuevo del mismo tipo (o consulte al servicio de atención al cliente). No está permitido mezclar diferentes lubricantes sintéticos.
 - Vierta la cantidad de aceite adecuada según los datos de la placa de características o conforme a la posición de montaje. Véase el capítulo "Cantidades de llenado de lubricante" (→ pág. 110).
 5. Compruebe el nivel de aceite.
 6. Atornille la tapa de montaje. Siga el orden y los pares de apriete indicados en el capítulo "Comprobación del nivel de aceite por la tapa de montaje" (→ pág. 70).



6.6.4 C: Reductor de tornillo sin fin S37 sin tapón de nivel de aceite ni tapa de montaje

Comprobación del nivel de aceite por el tapón roscado

El reductor S37 carece de tapón de nivel de aceite y de tapa de montaje, por lo que se comprueba con el orificio de control.

1. Observe las indicaciones del capítulo "Trabajos previos para la inspección y el mantenimiento del reductor" (→ pág. 63).
2. Coloque el reductor en posición de montaje M5 o M6; es decir, con el orificio de control hacia arriba.
3. Extraiga el tapón roscado [1] (véase la siguiente figura).

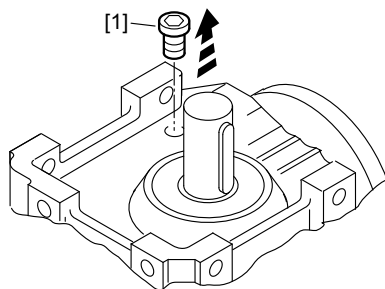

18655371

4. Introduzca la varilla de medición en vertical a través del orificio de control hasta el fondo de la carcasa. Vuelva a extraer la varilla en vertical (véase la siguiente figura).

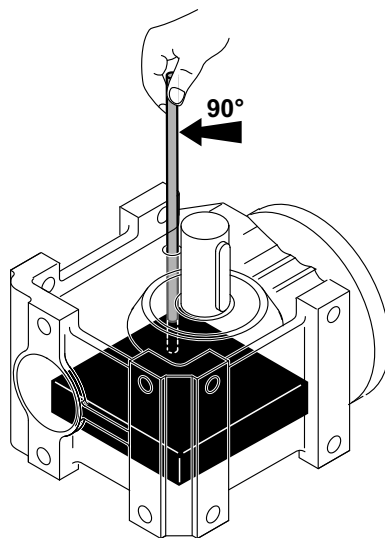

18658699



5. Determine el tramo "x" que cubre el lubricante en la varilla con el pie de rey (véase la siguiente figura).

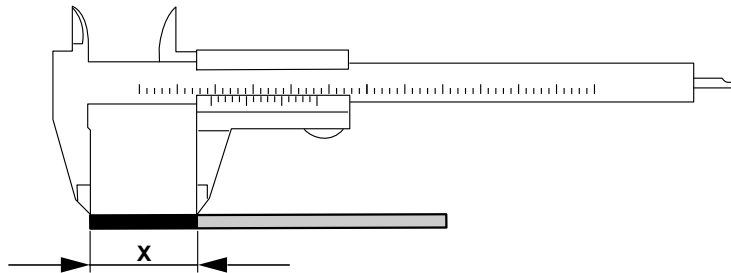

18661771

6. Compare el valor obtenido "x" con la distancia mínima indicada en la tabla según la posición de montaje. Corrija el nivel de llenado.

Modelo de reductor	Nivel de aceite = tramo cubierto x [mm] en la varilla					
	Posición de montaje					
	M1	M2	M3	M4	M5	M6
S37	10 ± 1	24 ± 1	34 ± 1	37 ± 1	24 ± 1	24 ± 1

7. Vuelva a apretar el tapón roscado.



Inspección y mantenimiento

Inspección y mantenimiento del reductor

Comprobación del aceite por el tapón roscado

1. Observe las indicaciones del capítulo "Trabajos previos para la inspección y el mantenimiento del reductor" (→ pág. 63).
2. Abra el tapón roscado del reductor según el capítulo "Comprobación del nivel de aceite por el tapón roscado".
3. Saque un poco de aceite por el orificio de cierre.
4. Compruebe la consistencia del aceite.
 - Viscosidad
 - Si el aceite muestra un grado elevado de suciedad se recomienda cambiar el aceite fuera de los períodos de mantenimiento fijados en "Períodos de inspección y mantenimiento" (→ pág. 64).
5. Compruebe el nivel de aceite. Véase el capítulo anterior.
6. Vuelva a apretar el tapón roscado.

Cambio de aceite por el tapón roscado



⚠ ¡ADVERTENCIA!

¡Peligro de sufrir quemaduras por el reductor caliente o por aceite caliente!

Lesiones graves.

- Deje enfriar el reductor antes de comenzar los trabajos.
- Sin embargo, el reductor debe seguir caliente; de lo contrario, la falta de fluidez debida a un aceite excesivamente frío puede dificultar el vaciado.

1. Observe las indicaciones del capítulo "Trabajos previos para la inspección y el mantenimiento del reductor" (→ pág. 63).
2. Abra el tapón roscado del reductor según el capítulo "Comprobación del nivel de aceite por el tapón roscado".
3. Vacíe por completo el aceite a través del orificio de cierre.
4. Introduzca por el orificio de control aceite nuevo del mismo tipo (o consulte al servicio de atención al cliente). No está permitido mezclar diferentes lubricantes sintéticos.
 - Vierta la cantidad de aceite adecuada según los datos de la placa de características o la posición de montaje correspondientes. Observe el capítulo "Cantidades de llenado de lubricante" (→ pág. 111).
5. Compruebe el nivel de aceite.
6. Vuelva a apretar el tapón roscado.



6.6.5 D: SPIROPLAN® W37 / W47 en posición de montaje M1, M2, M3, M5, M6 con tapón de nivel de aceite

Comprobación del nivel de aceite por el tapón de nivel de aceite

Para comprobar el nivel de aceite del reductor, siga estos pasos:

1. Observe las indicaciones del capítulo "Trabajos previos para la inspección y el mantenimiento del reductor" (→ pág. 63).
2. Coloque el reductor en la posición de montaje M1.
3. Extraiga lentamente el tapón de nivel de aceite (véase la siguiente figura). Podría escaparse una cantidad mínima de aceite.

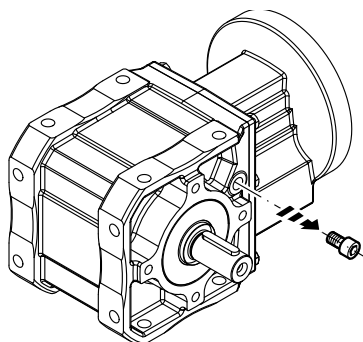

787235211

4. Compruebe el nivel de aceite según la siguiente imagen.

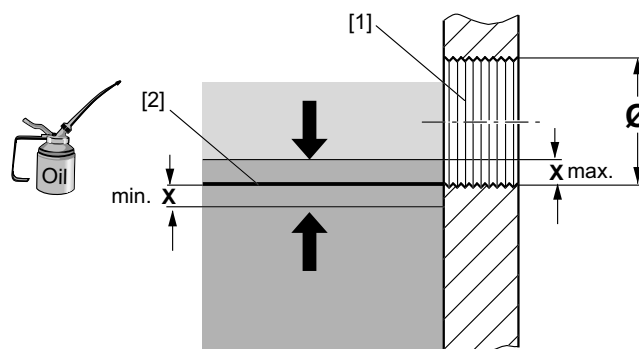

634361867

- [1] Orificio de nivel de aceite
- [2] Nivel teórico

Ø del orificio de nivel de aceite	Niveles mín./máx. de llenado = x [mm]
M10 x 1	1.5

5. Si el nivel de aceite es demasiado bajo, vierta aceite nuevo del mismo tipo a través del orificio de control hasta llegar al borde inferior del orificio.
6. Vuelva a enroscar el tapón de nivel de aceite.



Inspección y mantenimiento

Inspección y mantenimiento del reductor

Comprobación del nivel de aceite por el tapón de nivel de aceite

Para comprobar el aceite del reductor, siga estos pasos:

1. Observe las indicaciones del capítulo "Trabajos previos para la inspección y el mantenimiento del reductor" (→ pág. 63).
2. Extraiga un poco de aceite a través del tapón de nivel de aceite.
3. Compruebe la consistencia del aceite.
 - Viscosidad
 - Si el aceite muestra un grado elevado de suciedad se recomienda cambiar el aceite fuera de los períodos de mantenimiento fijados en "Períodos de inspección y mantenimiento" (→ pág. 64).
4. Compruebe el nivel de aceite. Véase el capítulo anterior.

Cambio de aceite por el tapón de nivel de aceite



⚠ ¡ADVERTENCIA!

¡Peligro de sufrir quemaduras por el reductor caliente o por aceite caliente!

Lesiones graves.

- Deje enfriar el reductor antes de comenzar los trabajos.
- Sin embargo, el reductor debe seguir caliente; de lo contrario, la falta de fluidez debida a un aceite excesivamente frío puede dificultar el vaciado.

1. Observe las indicaciones del capítulo "Trabajos previos para la inspección y el mantenimiento del reductor" (→ pág. 63).
2. Coloque el reductor en la posición de montaje M5 o M6. Véase el capítulo "Posiciones de montaje" (→ pág. 82).
3. Coloque un recipiente debajo del tapón de nivel de aceite.
4. Retire los tapones de nivel de aceite situados en los lados A y B del reductor.
5. Vacíe por completo cualquier resto de aceite.
6. Vuelva a enroscar el tapón inferior de nivel de aceite.
7. Introduzca, por el tapón superior de nivel de aceite, aceite nuevo del mismo tipo (o consulte al servicio de atención al cliente). No está permitido mezclar diferentes lubricantes sintéticos.
 - Vierta la cantidad de aceite adecuada según los datos de la placa de características o la posición de montaje correspondientes. Véase el capítulo "Cantidades de llenado de lubricante" (→ pág. 110).
 - Compruebe el nivel de aceite según el capítulo "Comprobación del nivel de aceite con el tapón de nivel de aceite".
8. Vuelva a enroscar el tapón de nivel de aceite superior.



6.6.6 E: SPIROPLAN® W37 / W47 en posición de montaje M4 sin tapón de nivel de aceite ni tapa de montaje

Comprobación del nivel de aceite mediante el tapón roscado

Los reductores W37 / W47 carecen de tapón de nivel de aceite y de tapa de montaje, por lo que se comprueban con el orificio de control.

1. Observe las indicaciones del capítulo "Trabajos previos para la inspección y el mantenimiento del reductor" (→ pág. 63).
2. Coloque el reductor en la posición de montaje M5 o M6.
3. Extraiga el tapón roscado.
4. Introduzca la varilla de medición en vertical a través del orificio de control hasta el fondo de la carcasa. Marque el punto de la varilla de medición por el que salga del reductor. Vuelva a extraer la varilla en vertical (véase la siguiente figura).

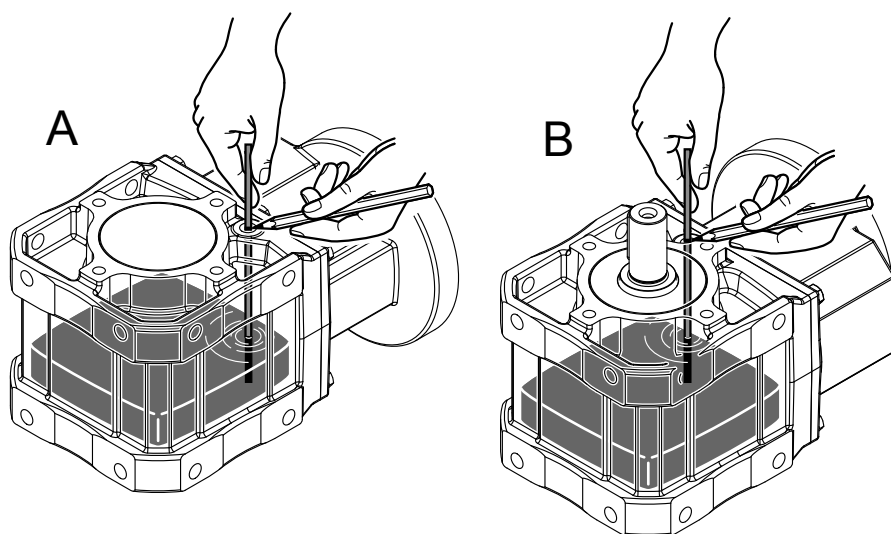

784447371

5. Determine el tramo "x" entre el punto a donde llega el aceite y la marca de la varilla con el pie de rey (véase la siguiente figura).

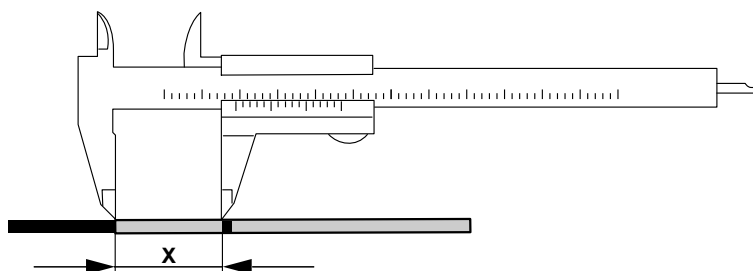

785020811



Inspección y mantenimiento

Inspección y mantenimiento del reductor

6. Compare el valor obtenido "x" con la distancia mínima indicada en la tabla según la posición de montaje. Corrija el nivel de llenado.

Modelo de reductor	Nivel de aceite = tramo x [mm] en la varilla	
	Posición de montaje durante la comprobación	
	M5 Apoyado en el lado A	M6 Apoyado en el lado B
W37 en posición de montaje M4	37 ± 1	29 ± 1
W47 en posición de montaje M4	41 ± 1	30 ± 1

7. Vuelva a apretar el tapón roscado.

Comprobación del aceite con el tapón roscado

Para comprobar el aceite del reductor, siga estos pasos:

1. Observe las indicaciones del capítulo "Trabajos previos para la inspección y el mantenimiento del reductor" (→ pág. 63).
2. Extraiga un poco de aceite a través del tapón roscado.
3. Compruebe la consistencia del aceite.
 - Viscosidad
 - Si el aceite muestra un grado elevado de suciedad se recomienda cambiar el aceite fuera de los períodos de mantenimiento fijados en "Períodos de inspección y mantenimiento" (→ pág. 64).
4. Compruebe el nivel de aceite. Véase el capítulo anterior.

Cambio de aceite por el tapón roscado



⚠ ¡ADVERTENCIA!

¡Peligro de sufrir quemaduras por el reductor caliente o por aceite caliente!

Lesiones graves.

- Deje enfriar el reductor antes de comenzar los trabajos.
- Sin embargo, el reductor debe seguir caliente; de lo contrario, la falta de fluidez debida a un aceite excesivamente frío puede dificultar el vaciado.

1. Observe las indicaciones del capítulo "Trabajos previos para la inspección y el mantenimiento del reductor" (→ pág. 63).
2. Coloque el reductor en la posición de montaje M5 o M6. Véase el capítulo "Posiciones de montaje" (→ pág. 82).
3. Coloque un recipiente debajo del tapón roscado.
4. Retire los tapones roscados situados en los lados A y B del reductor.
5. Vacíe por completo cualquier resto de aceite.



6. Vuelva a enroscar el tapón roscado inferior.
7. Introduzca por el tapón roscado superior aceite nuevo del mismo tipo (o consulte al servicio de atención al cliente). No está permitido mezclar diferentes lubricantes sintéticos.
 - Vierta la cantidad de aceite adecuada según los datos de la placa de características o la posición de montaje correspondientes. Véase el capítulo "Cantidades de llenado de lubricante" (→ pág. 110).
 - Compruebe el nivel de aceite según el capítulo "Comprobación del nivel de aceite con el tapón de nivel de aceite".
8. Vuelva a enroscar el tapón roscado superior.

6.6.7 Sustitución del retén



⚠ ¡PRECAUCIÓN!

Los retenes por debajo de 0 °C pueden sufrir daños durante el montaje.

Posibles daños materiales.

- Almacene los retenes a una temperatura ambiente de más de 0 °C.
- Dado el caso, caliente los retenes antes del montaje.

1. Al cambiar el retén, asegúrese de que exista una cantidad suficiente de grasa entre el borde de cierre y el retén antisuciedad, en función de la ejecución.
2. Si se utilizan retenes dobles, se debe llenar de grasa un tercio del espacio intermedio existente.

6.6.8 Pintado del reductor



⚠ ¡PRECAUCIÓN!

Los tapones de salida de gases y retenes pueden sufrir daños al pintarse o barnizarse.

Posibles daños materiales.

- Los tapones de salida de gases y bordes contra el polvo de los retenes deben cubrirse cuidadosamente con tiras adhesivas.
- Retire las tiras adhesivas al finalizar los trabajos de pintura.

kVA	n
	f
i	
P	H_z

Posiciones de montaje

Denominación de las posiciones de montaje

7 Posiciones de montaje

7.1 Denominación de las posiciones de montaje

SEW distingue en los reductores las seis posiciones de montaje M1 – M6. La siguiente representación muestra la distribución espacial del reductor para las posiciones de montaje de M1 – M6.

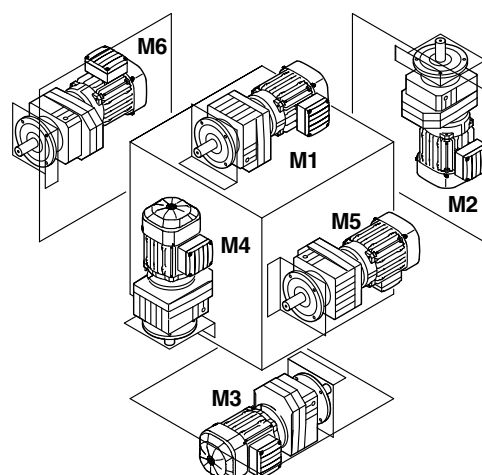
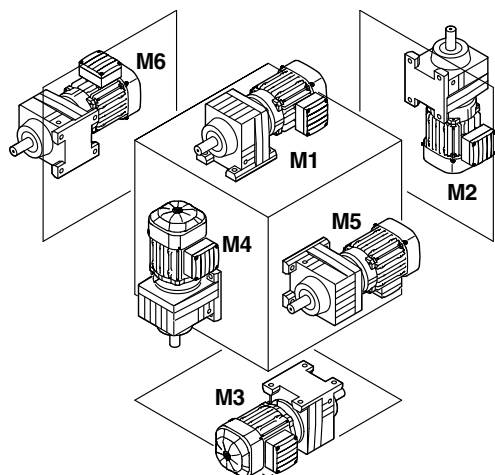

R..

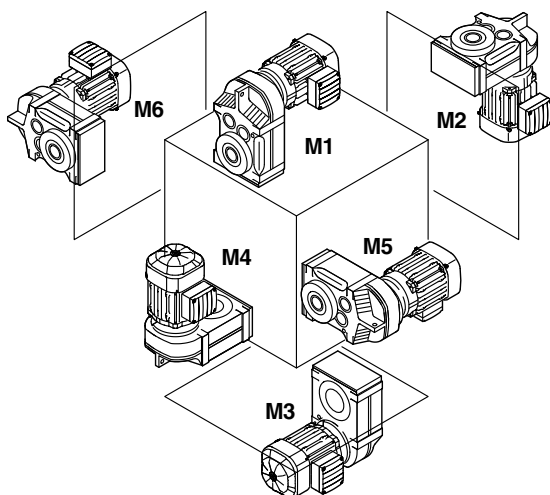

F..

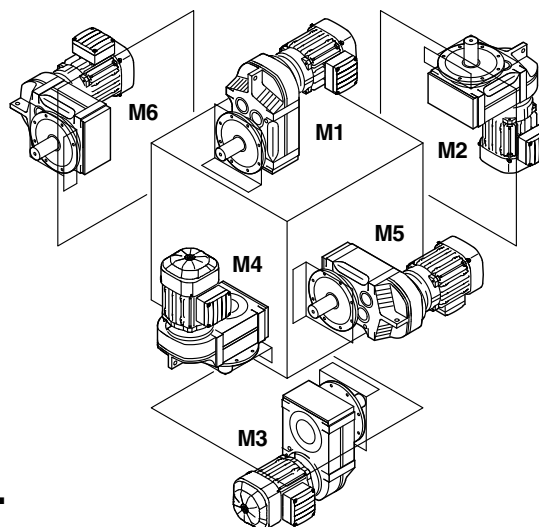

W..

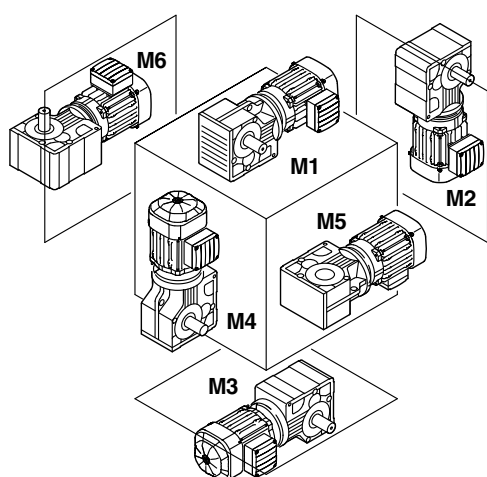

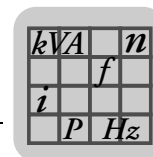

7.2 Pérdidas por salpicaduras

En algunas posiciones de montaje se pueden dar unas elevadas pérdidas por salpicaduras. En el caso de las siguientes combinaciones, consulte a SEW-EURODRIVE:

Posición de montaje	Tipo de reductor	Tamaño del reductor	Velocidad de entrada [1/min]
M2, M4	R	97 – 107	> 2500
		> 107	> 1500
M2, M3, M4, M5, M6	F	97 – 107	> 2500
		> 107	> 1500
	K	77 – 107	> 2500
		> 107	> 1500
S	77 – 97	> 2500	
M1, M2, M3, M4, M5, M6	W	37 – 47	> 1500

7.3 Leyenda



NOTA

Los motorreductores SPIROPLAN®, a excepción de los tamaños W37 y W47 en la posición de montaje M4, son independientes de la posición de montaje. Sin embargo, para una mejor orientación, también se representan las posiciones de montaje M1 a M6 de todos los motorreductores SPIROPLAN®.

Importante: No está permitido instalar tapones de salida de gases o tapones de control del nivel de aceite o de drenaje del aceite en los motorreductores SPIROPLAN® en los tamaños W10-W30.

7.3.1 Símbolos utilizados

La siguiente tabla contiene todos los símbolos utilizados en las hojas de las posiciones de montaje y su significado:

Símbolo	Significado
	Tapón de salida de gases
	Tapón de nivel de aceite
	Tapón de drenaje del aceite

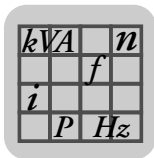

7.4 Motorreductores de engranajes cilíndricos R

7.4.1 R07 ... R167

04 040 03 00

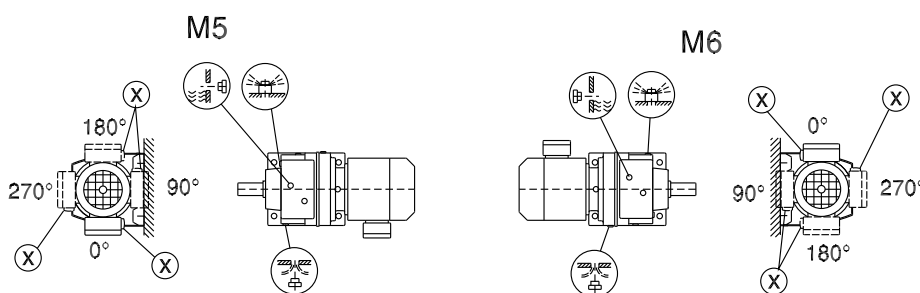
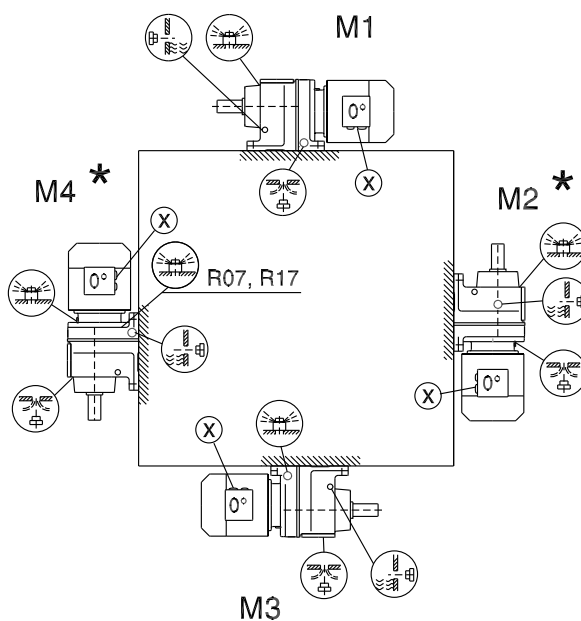
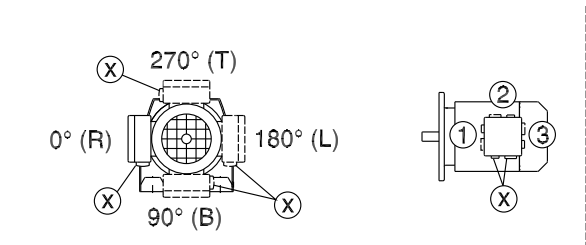

- R07 M1, M2, M3, M5, M6
- R17, R27 M1, M3, M5, M6
- R07, R17, R27
- R47, R57 M5

7.4.2 RF07 ... RF167, RZ07 ... RZ87

04 041 03 00

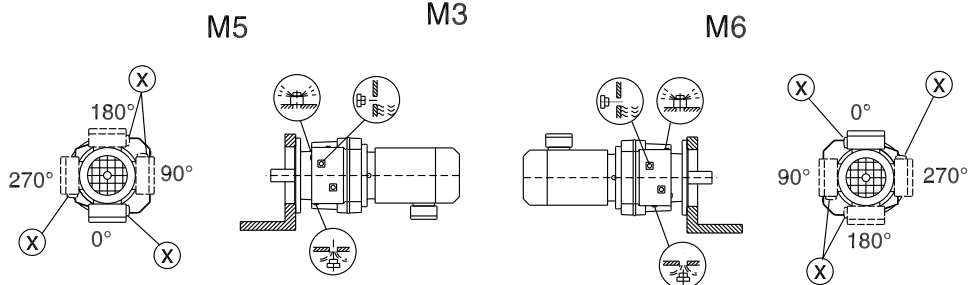
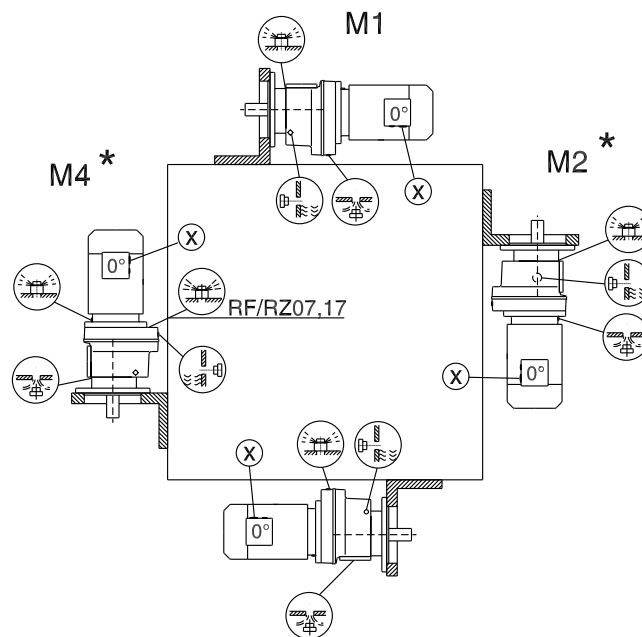
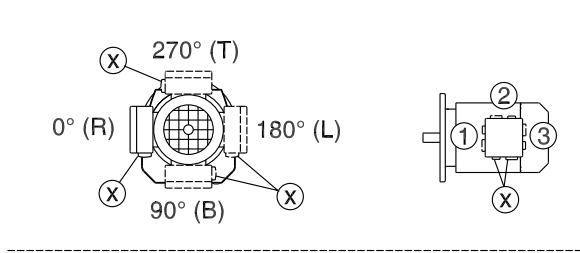

- | | | |
|-----------------|--|--------------------|
| RF/RZ07 | | M1, M2, M3, M5, M6 |
| RF/RZ17,27 | | M1, M3, M5, M6 |
| RF/RZ07, 17, 27 | | |
| RF/RZ47, 57 | | M5 |

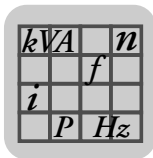

Posiciones de montaje
Motorreductores de engranajes cilíndricos R

7.4.3 R07F ... R87F

04 042 03 00

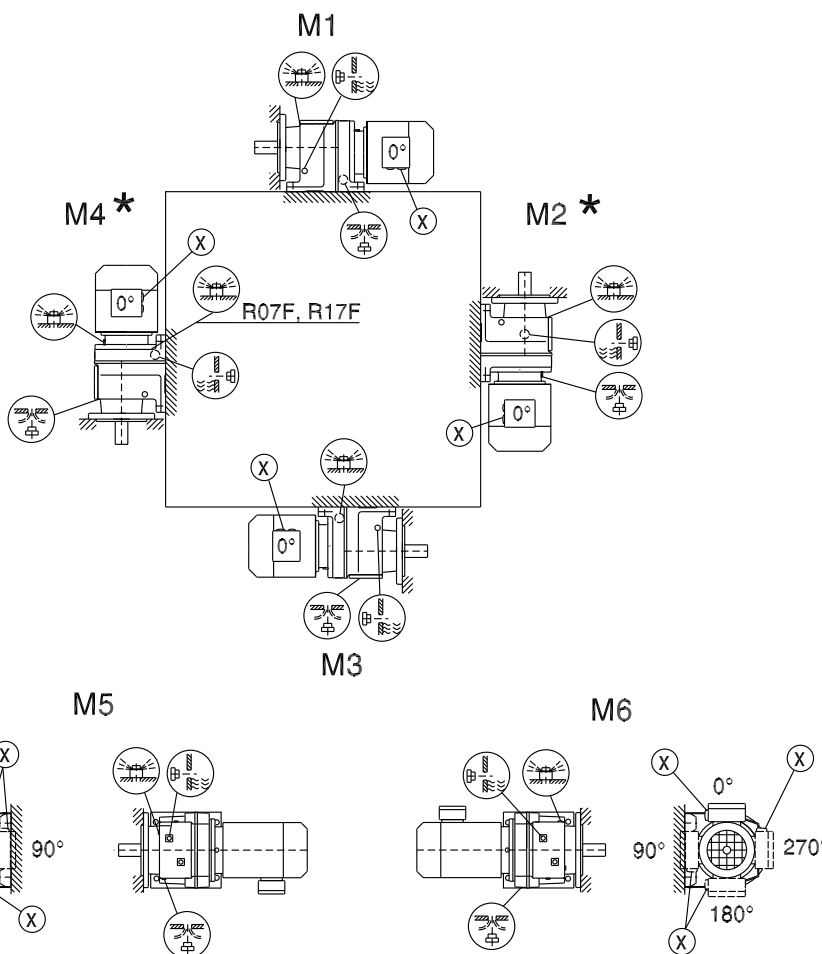
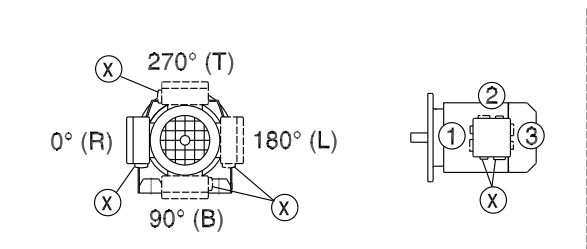

- R07F M1, M2, M3, M5, M6
- R17F, R27F M1, M3, M5, M6
- R07F, R17F, R27F
- R47F, R57F M5

kVA	n
f	
i	
P	H_z

7.5 Motorreductores de engranajes cilíndricos RX

7.5.1 RX57 ... RX107

04 043 02 00

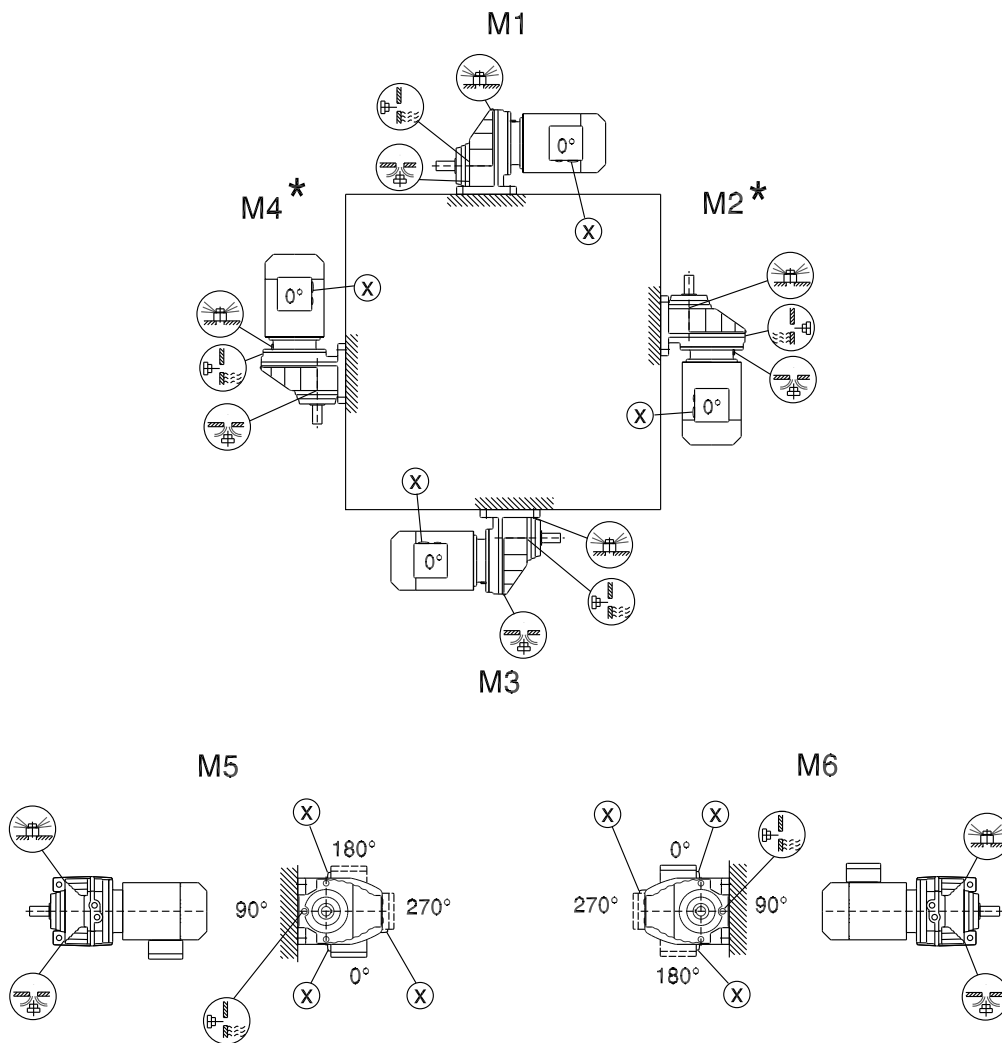
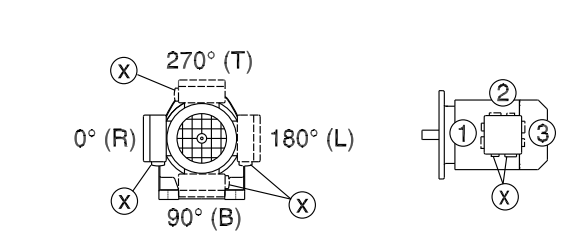

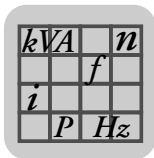

Posiciones de montaje

Motorreductores de engranajes cilíndricos RX

7.5.2 RXF57 ... RXF107

04 044 02 00

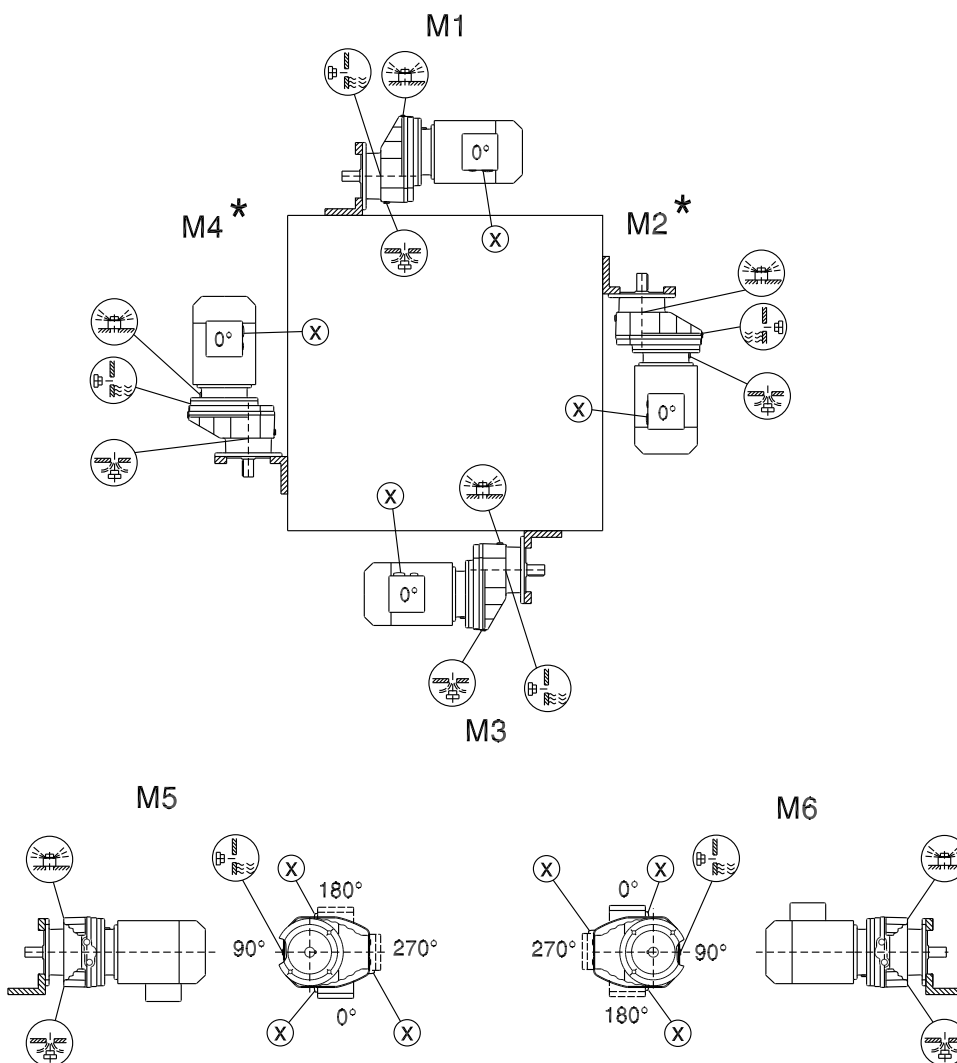
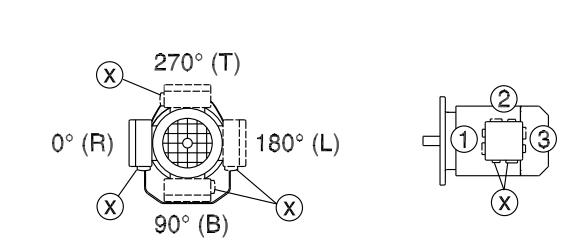

kVA	n
f	
i	
P	H _Z

7.6 Motorreductores de ejes paralelos F

7.6.1 F27 ... F157 / FA27B ... F157B / FH27B ... FH157B / FV27B ... FV107B

42 042 03 00

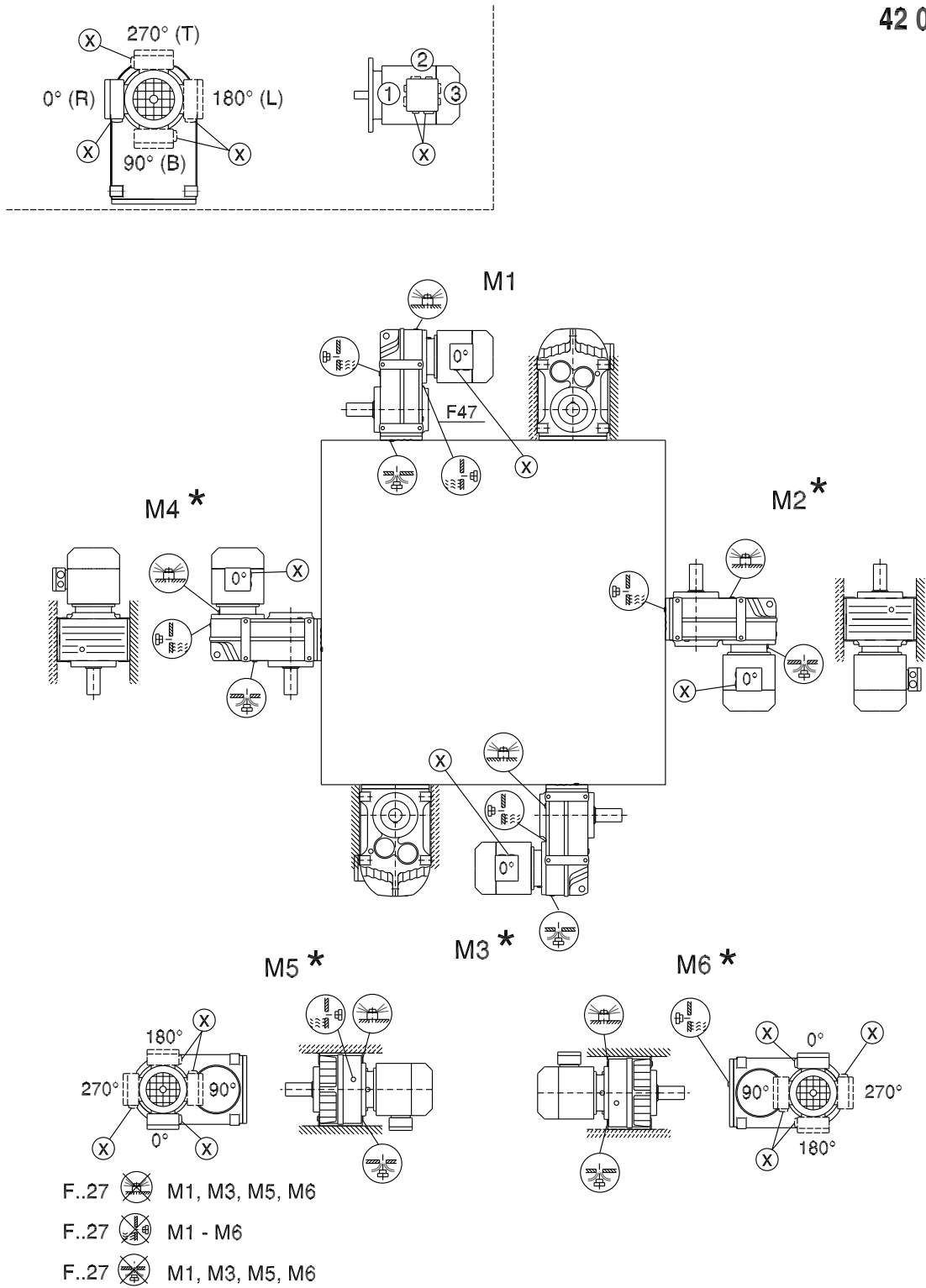

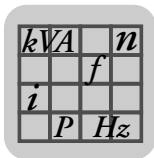

Posiciones de montaje
Motorreductores de ejes paralelos F

7.6.2 FF27 ... FF157 / FAF27 ... FAF157 / FHF27 ... FHF157 / FAZ27 ... FAZ157 / FHZ27 ... FHZ157 / FVF27 ... FVF107 / FVZ27 ... FVZ107

42 043 03 00

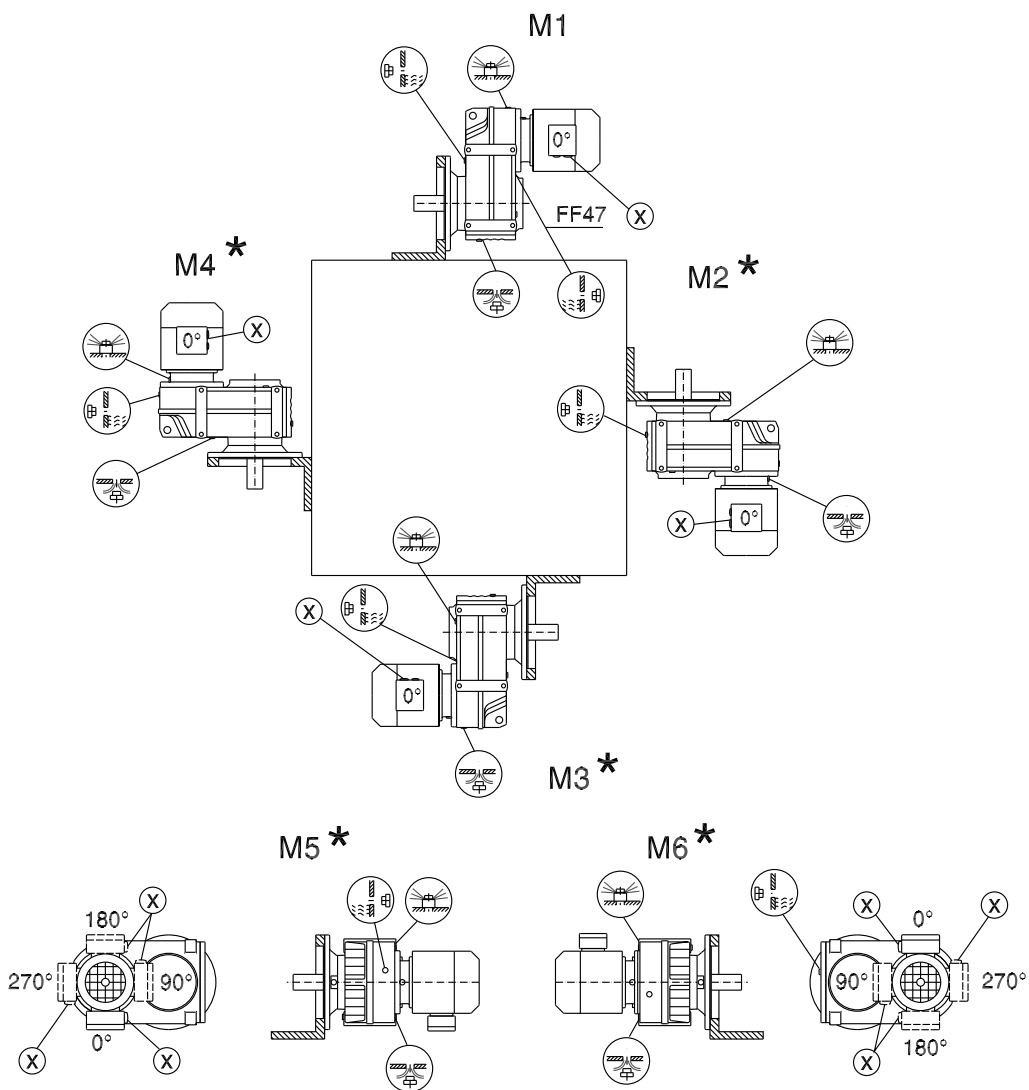
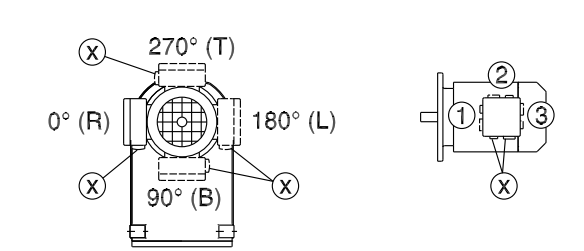

- F..27 M1, M3, M5, M6
- F..27 M1 - M6
- F..27 M1, M3, M5, M6

kVA	n
f	
i	P
	H _Z

7.6.3 FA27 ... FA157 / FH27 ... FH157 / FV27 ... FV107 / FT37 ... FT157

42 044 03 00

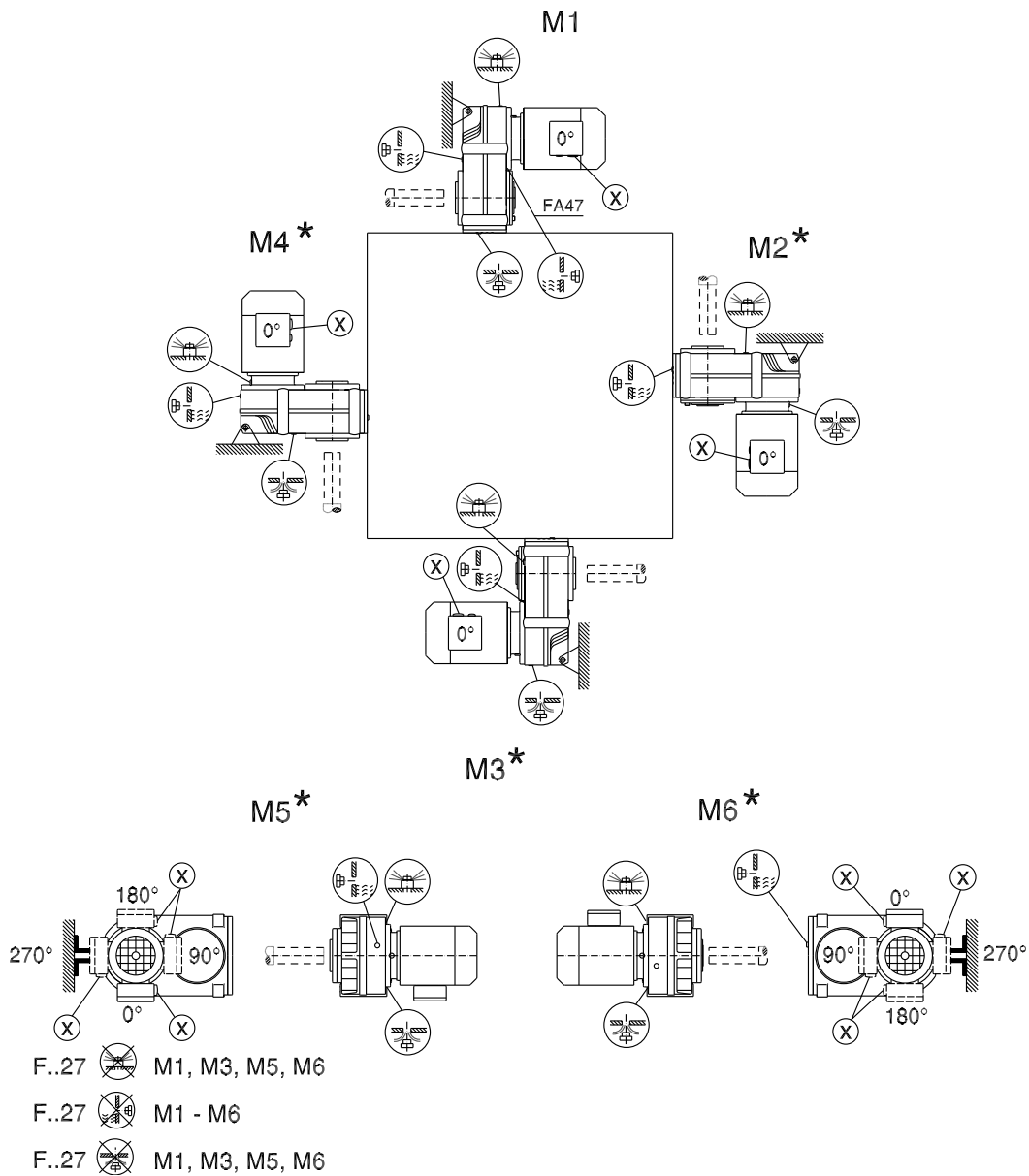
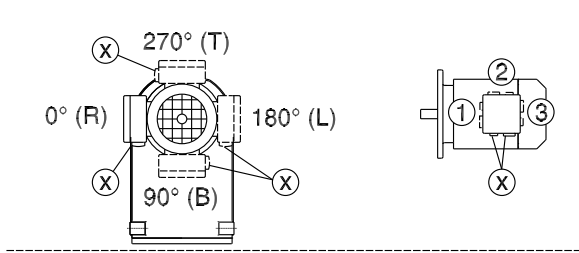

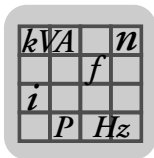

7.7 Motorreductores de grupo cónico K

7.7.1 K37 ... K157 / KA37B ... KA157B / KH37B ... KH157B / KV37B ... KV107B

34 025 03 00

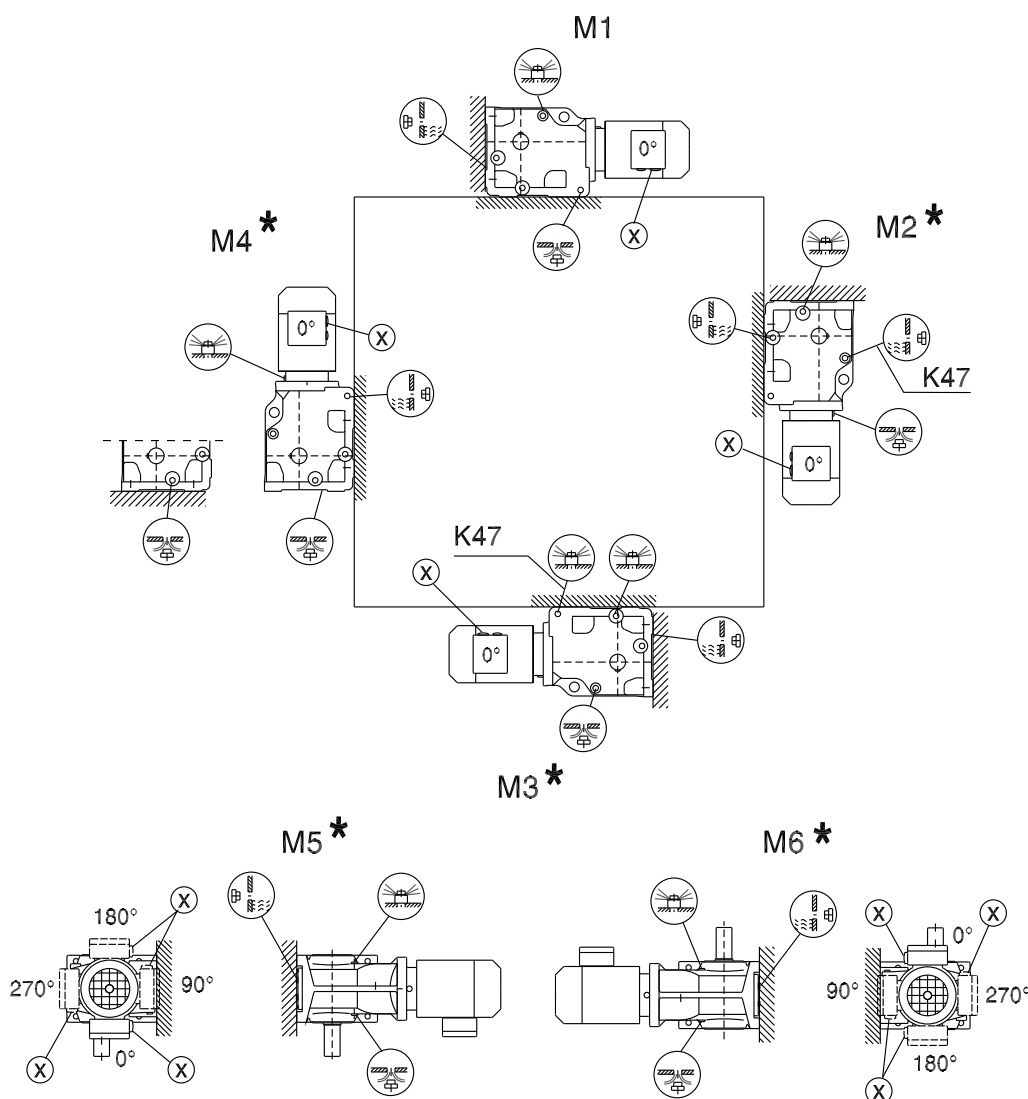
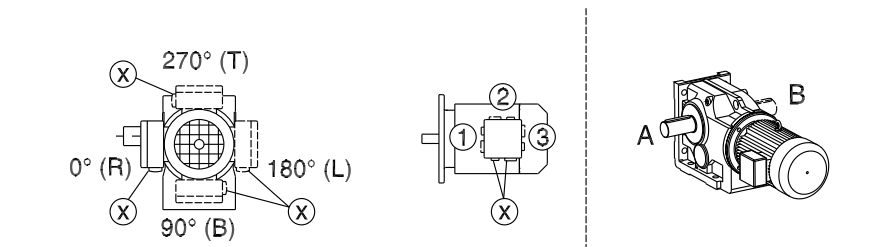

kVA	n
f	
i	
P	H _Z

7.7.2 K167 ... K187 / KH167B ... KH187B

34 026 03 00

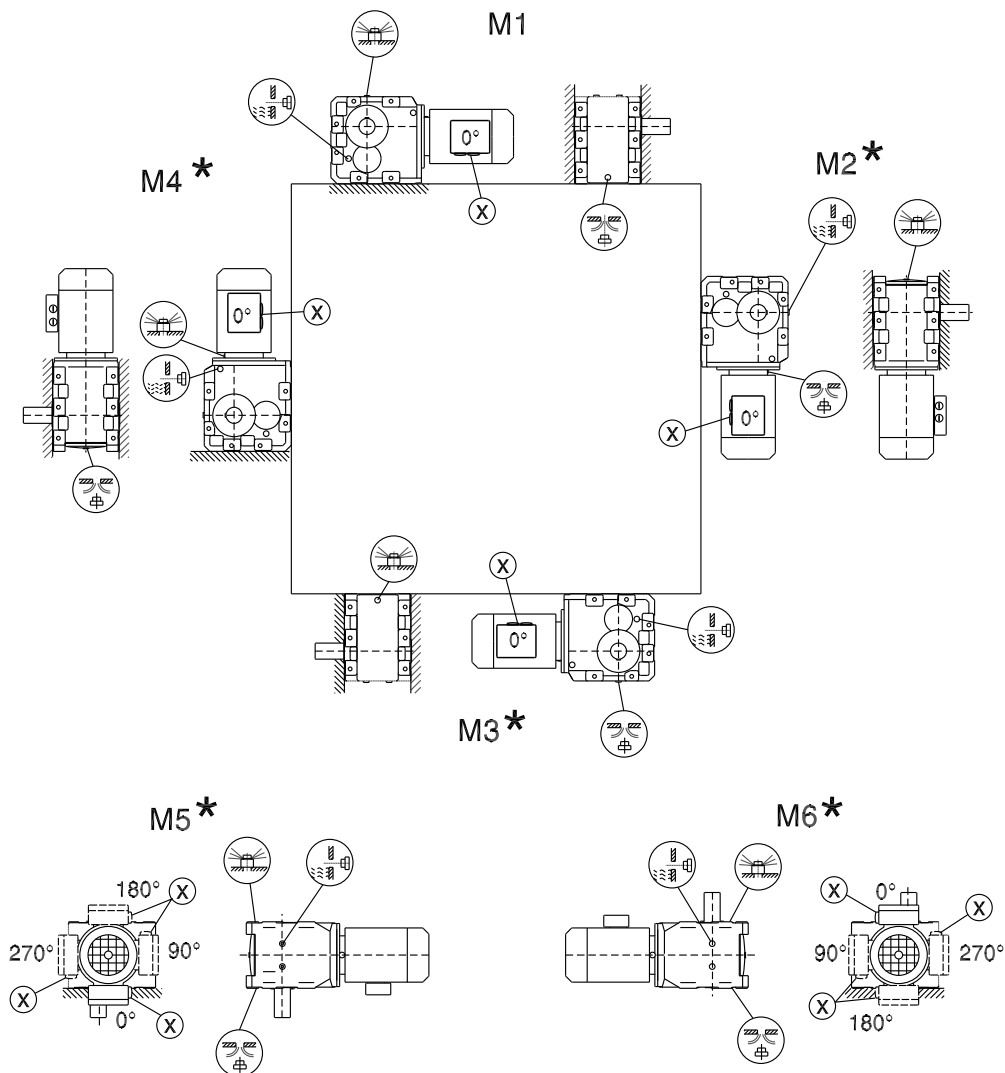
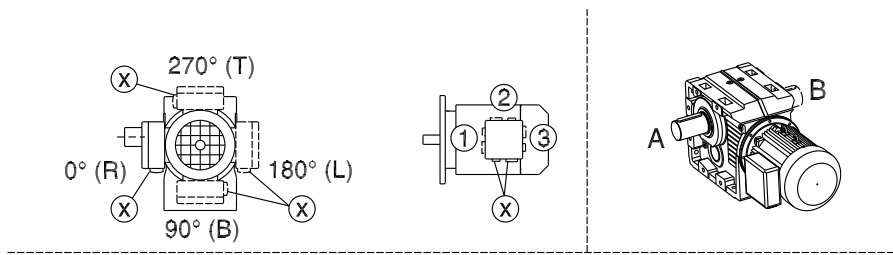

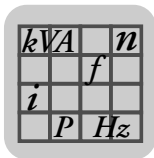

Posiciones de montaje
 Motorreductores de grupo cónico K

7.7.3 KF37 ... KF157 / KAF37 ... KAF157 / KHF37 ... KHF157 / KAZ37 ... KAZ157 / KHZ37 ... KHZ157 / KVF37 ... KVF107 / KVZ37 ... KVZ107

34 027 03 00

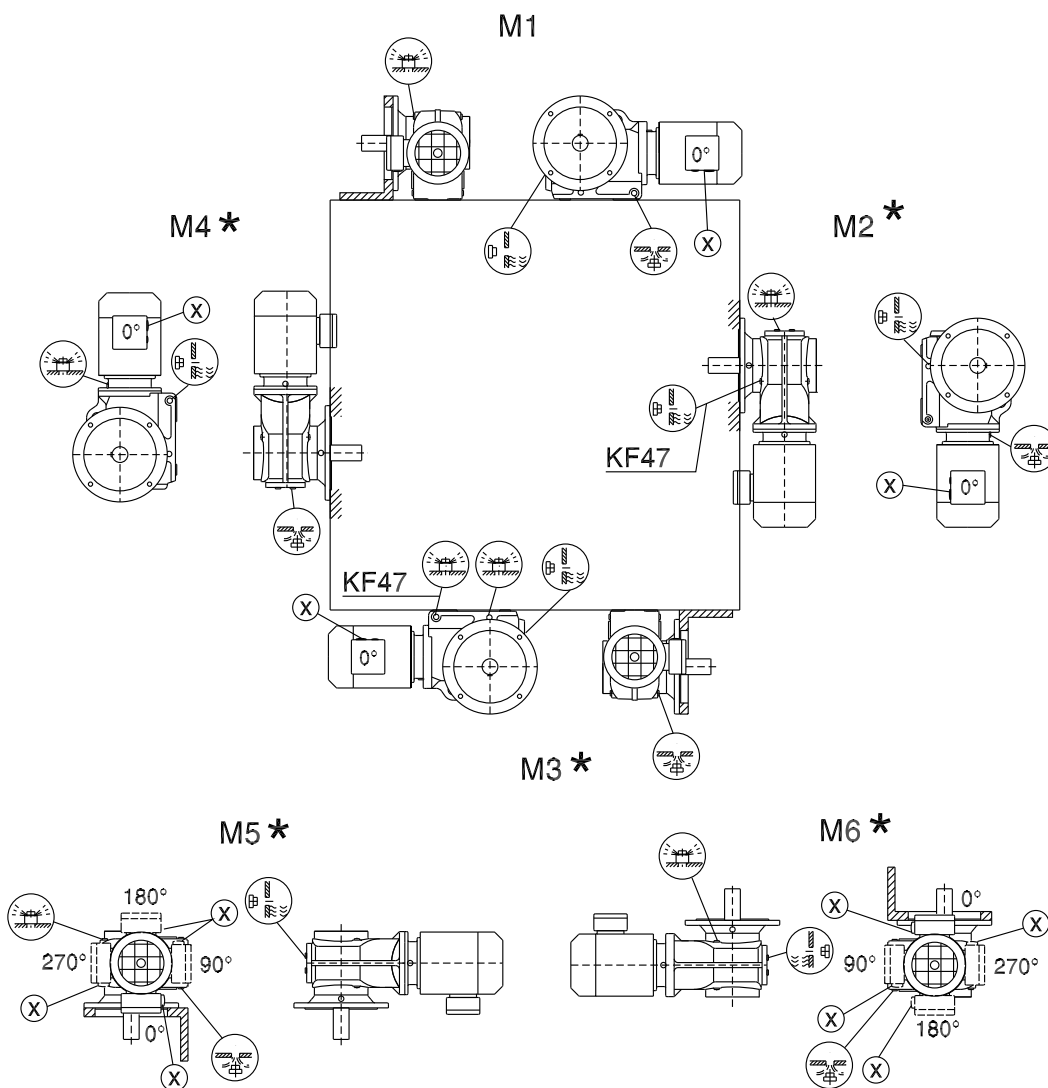
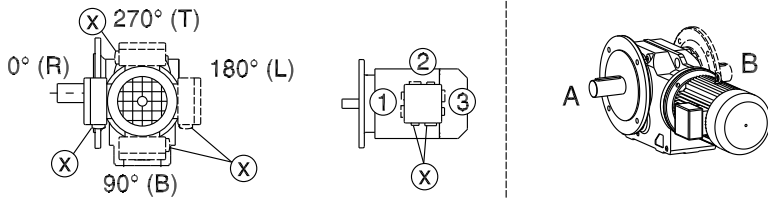

kVA	n
f	
i	
P	H _Z

7.7.4 KA37 ... KA157 / KH37 ... KH157 / KV37 ... KV107 / KT37 ... KT157

39 025 04 00

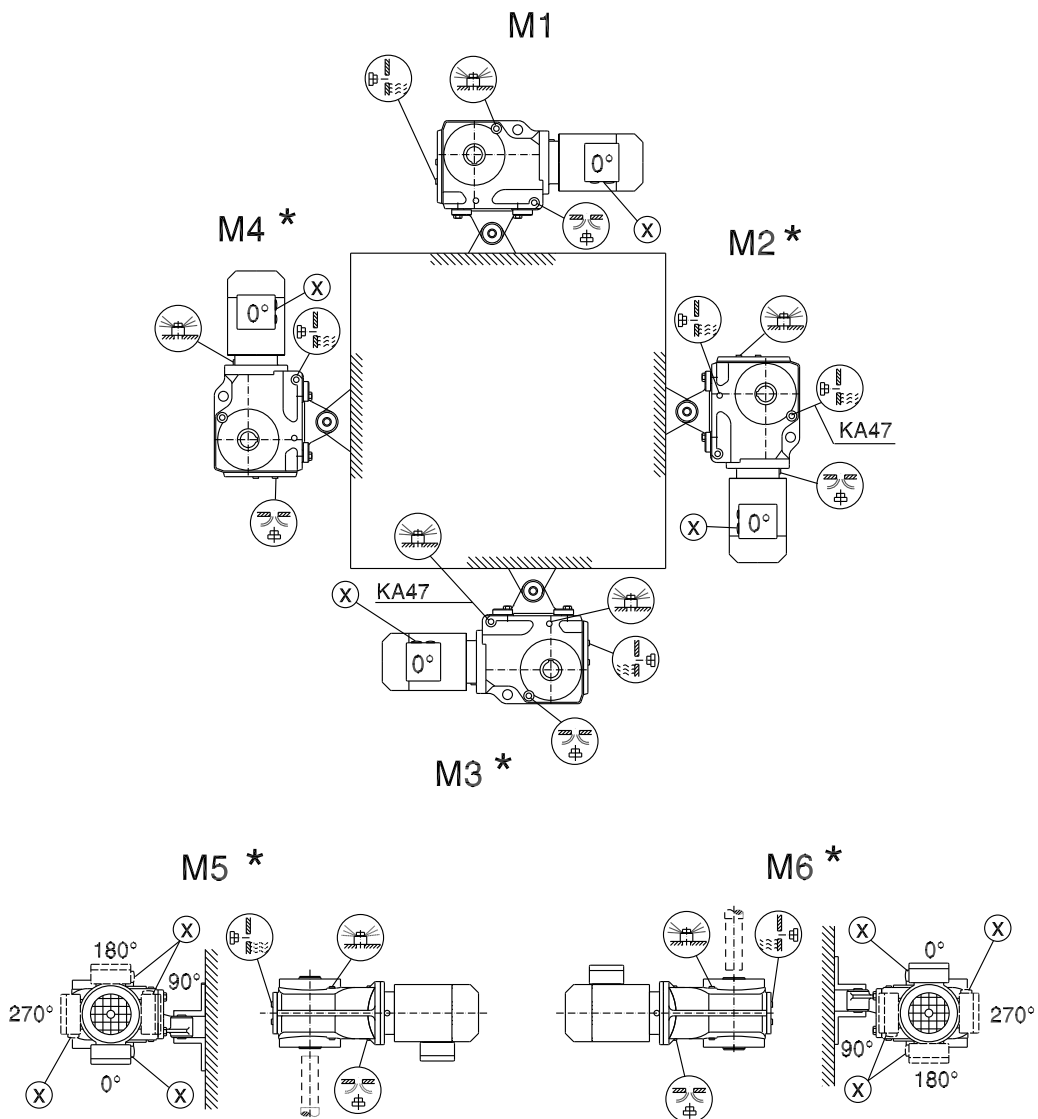
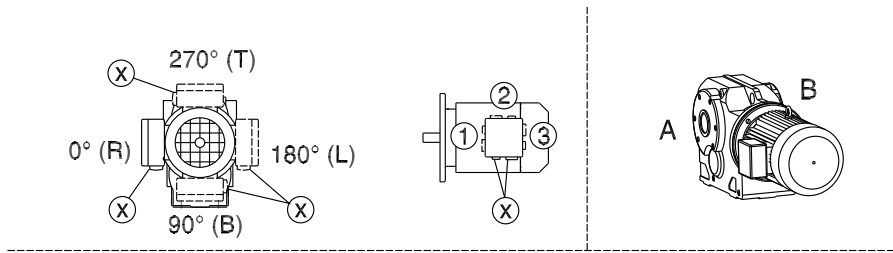

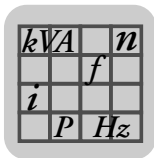

7.7.5 KH167 ... KH187

39 026 04 00

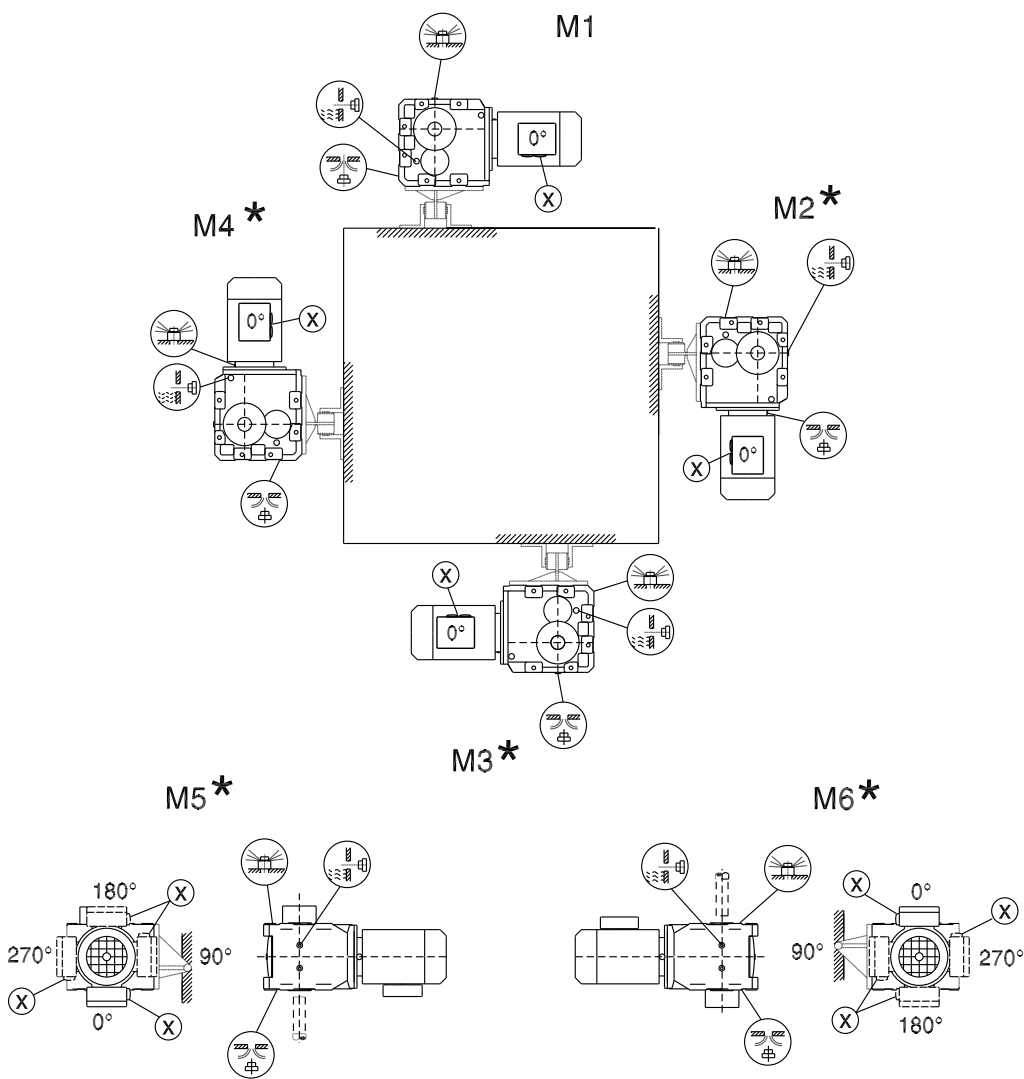
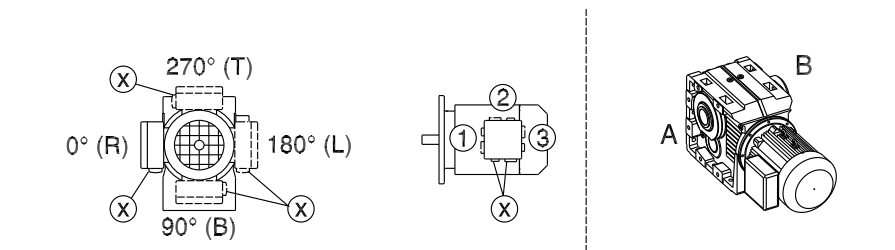

kVA	n
f	
i	
P	Hz

7.8 Motorreductores de tornillo sin fin S

7.8.1 S37

05 025 03 00

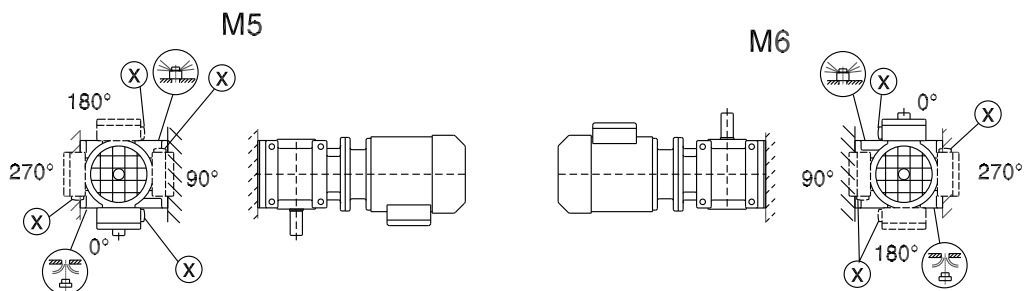
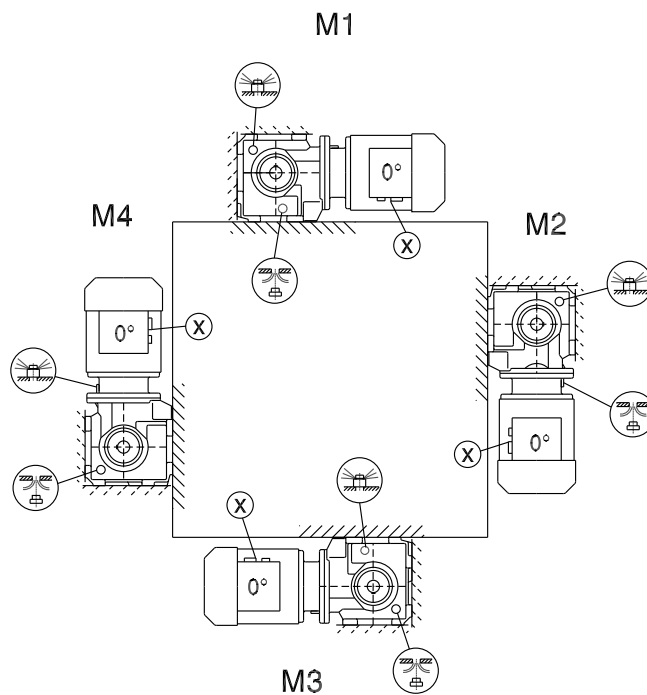
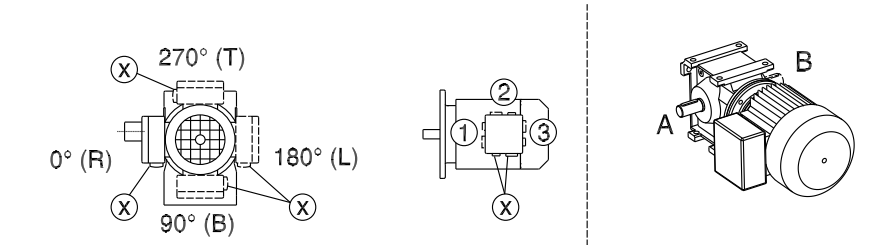

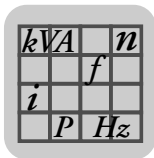

Posiciones de montaje
 Motorreductores de tornillo sin fin S

7.8.2 S47 ... S97

05 026 03 00

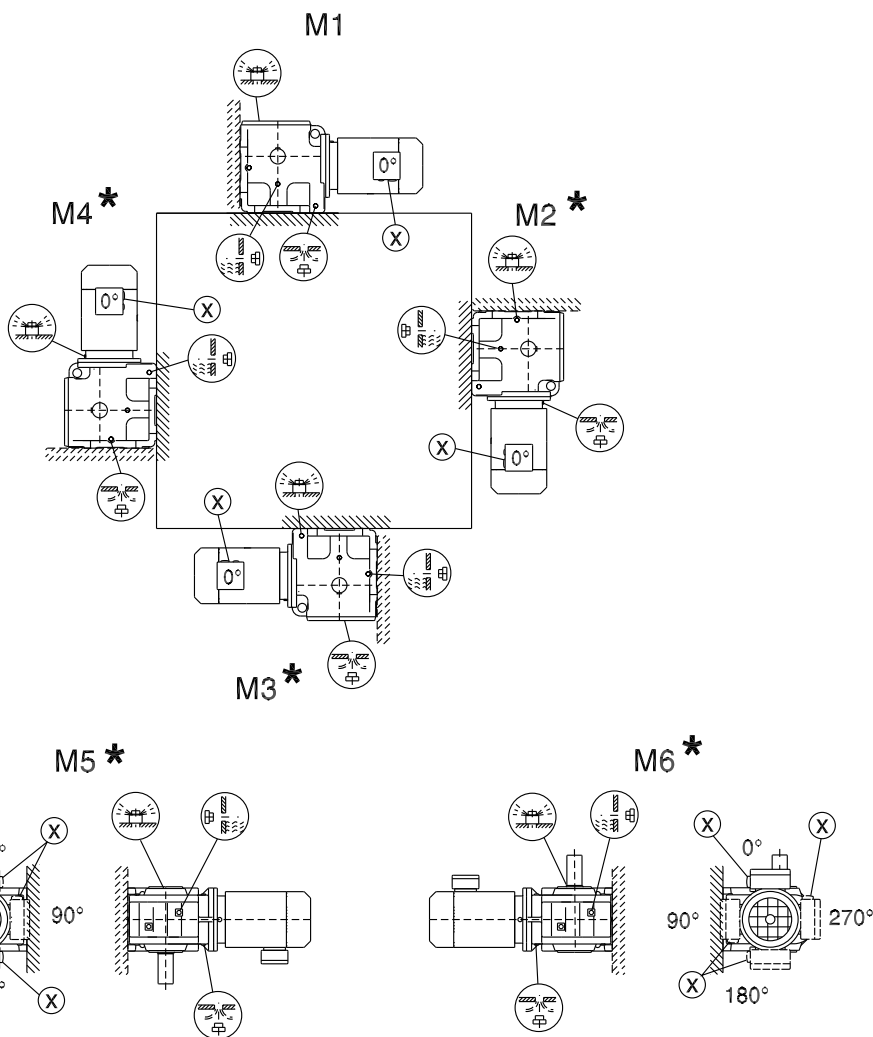
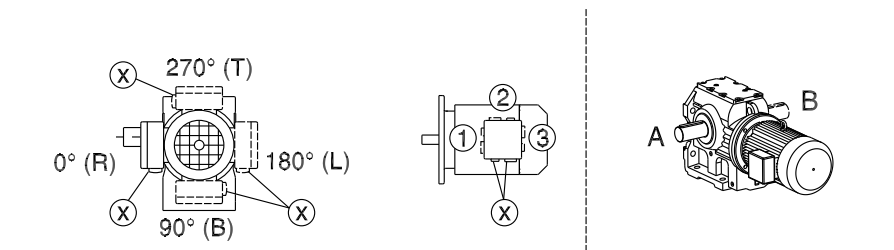

kVA	n
f	
i	
P	H _Z

7.8.3 SF37 / SAF37 / SHF37

05 027 03 00

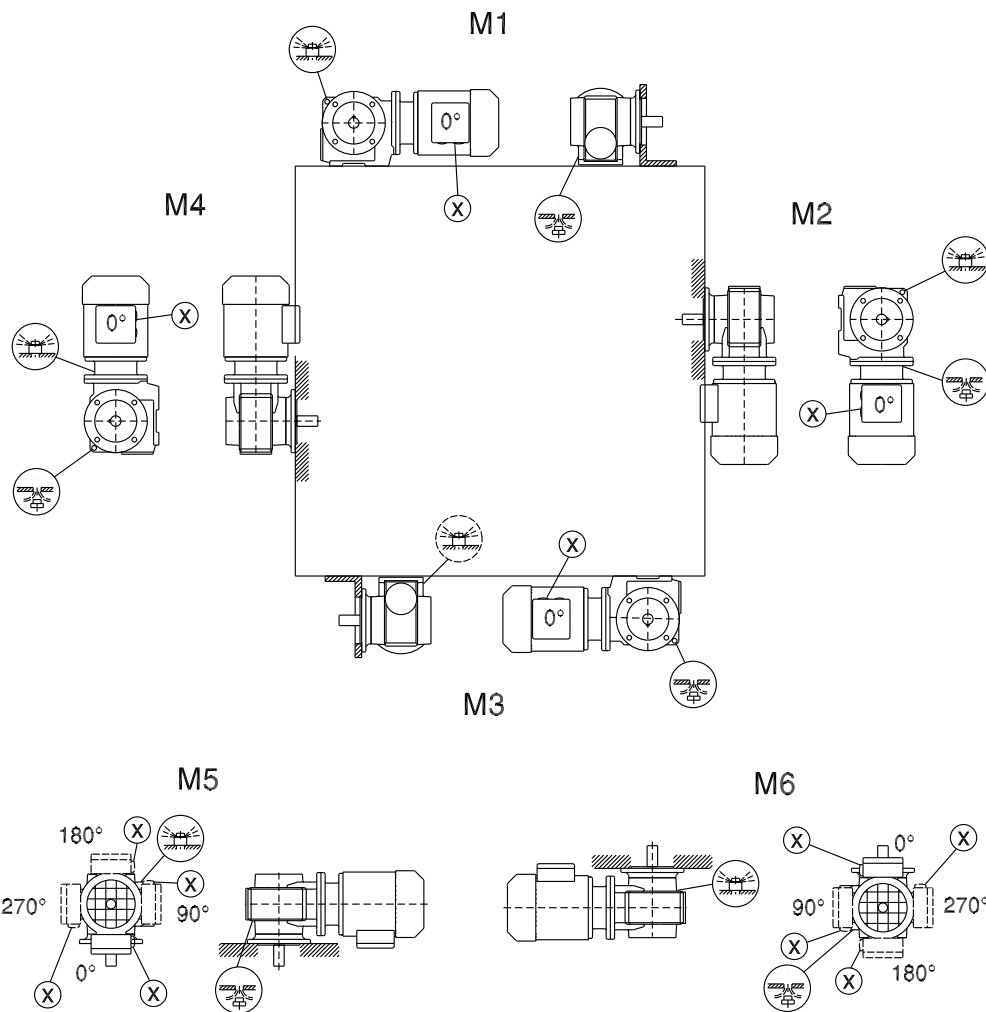
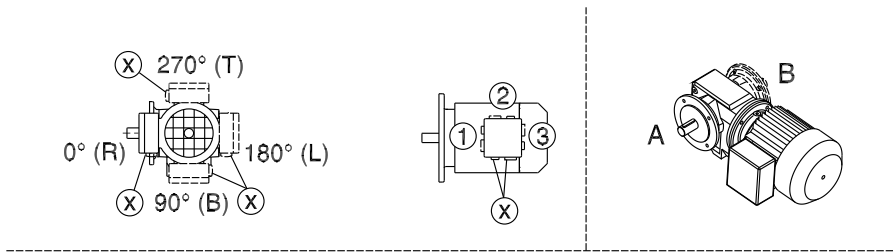

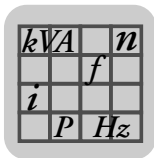

Posiciones de montaje
Motorreductores de tornillo sin fin S

7.8.4 SF47 ... SF97 / SAF47 ... SAF97 / SHF47 ... SHF97 / SAZ47 ... SAZ97 / SHZ47 ... SHZ97

05 028 03 00

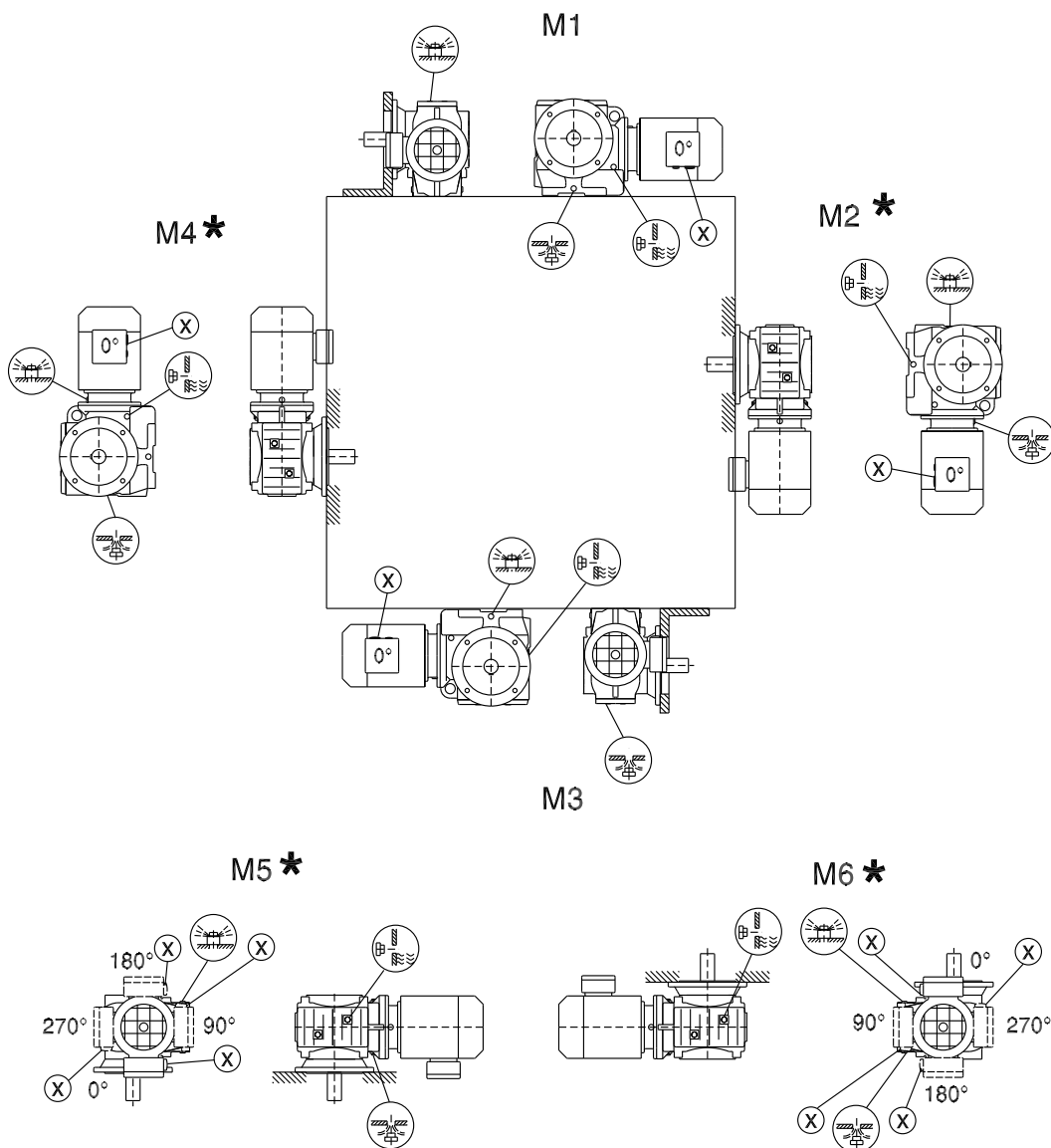
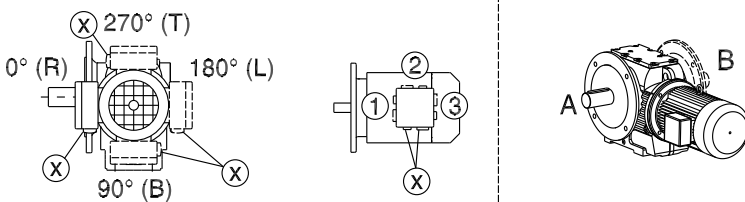

kVA	n
f	
i	
P	Hz

7.8.5 SA37 / SH37 / ST37

28 020 04 00

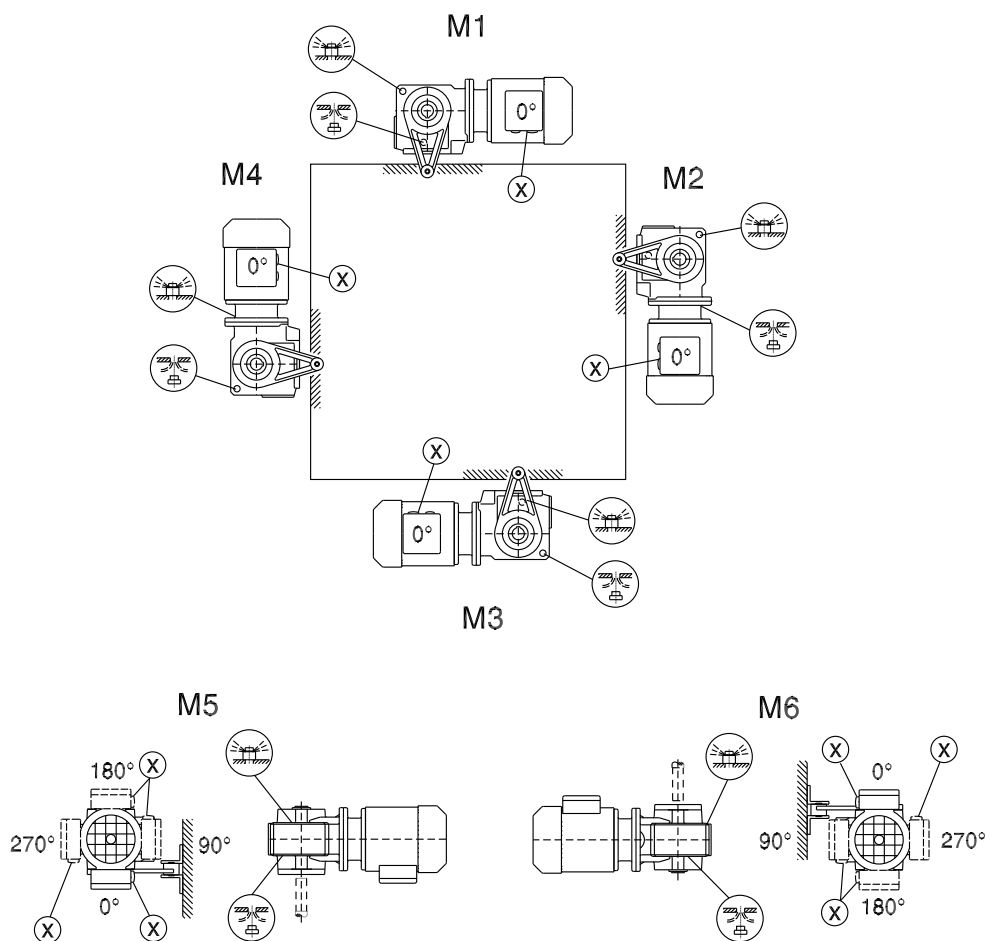
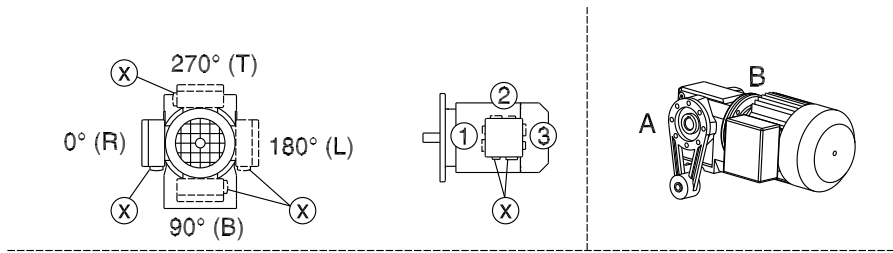

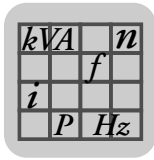

Posiciones de montaje
 Motorreductores de tornillo sin fin S

7.8.6 SA47 ... SA97 / SH47 ... SH97 / ST47 ... ST97

28 021 03 00

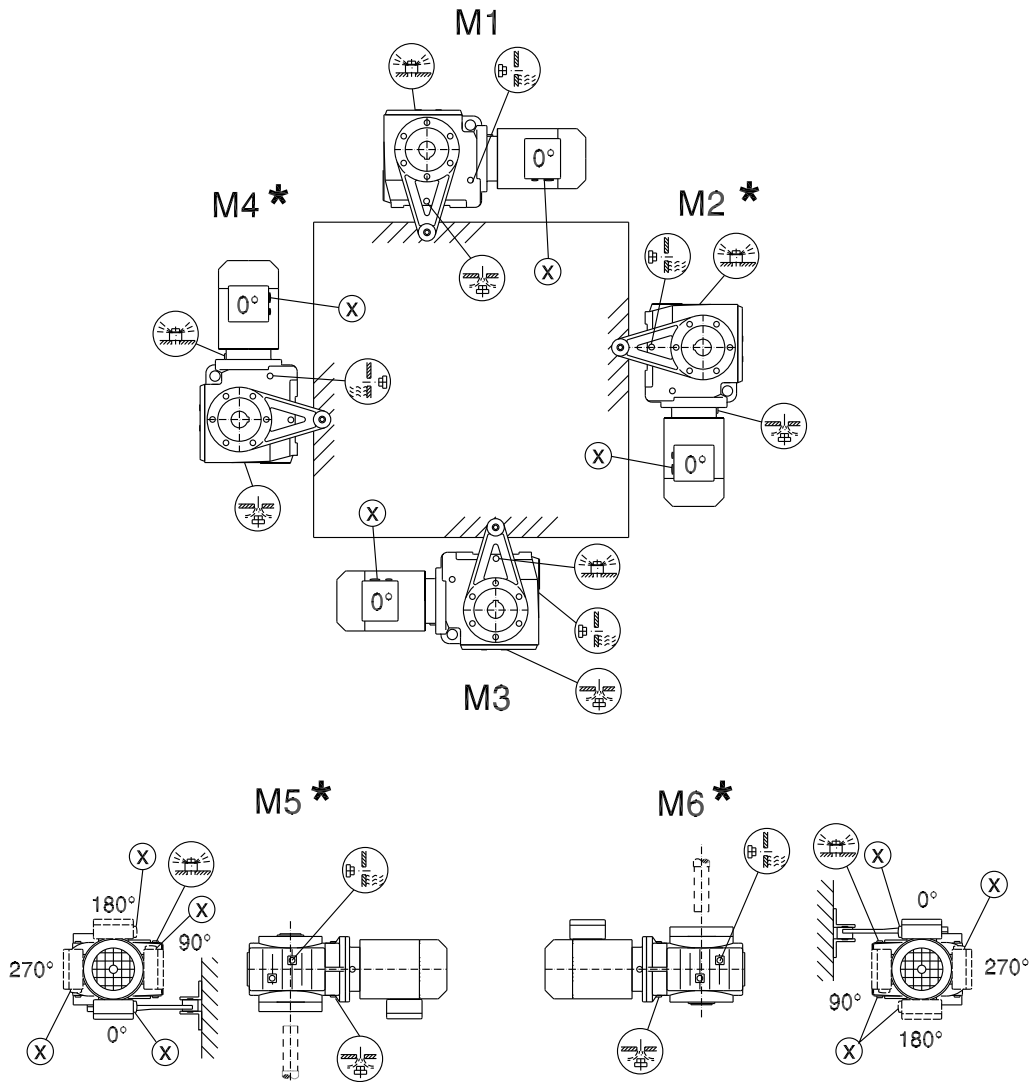
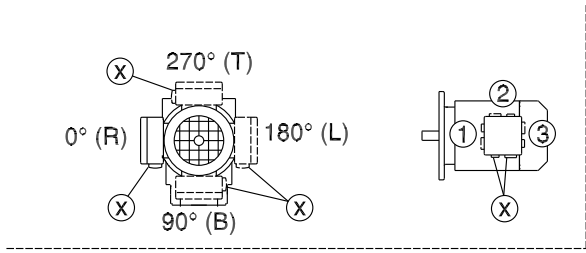

kVA	n
f	
i	
P	Hz

7.9 Motorreductores SPIROPLAN® W

7.9.1 W10 ... W30

20 001 01 02

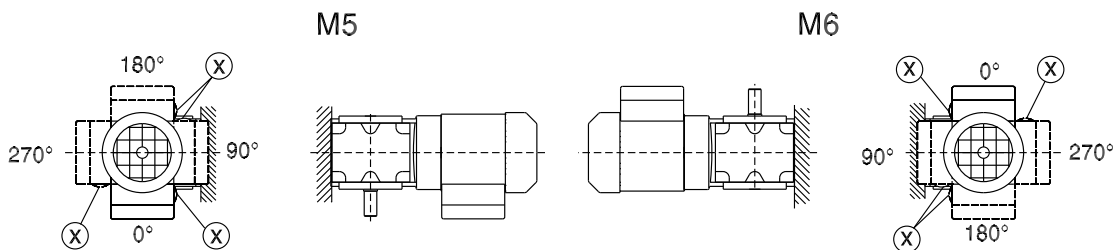
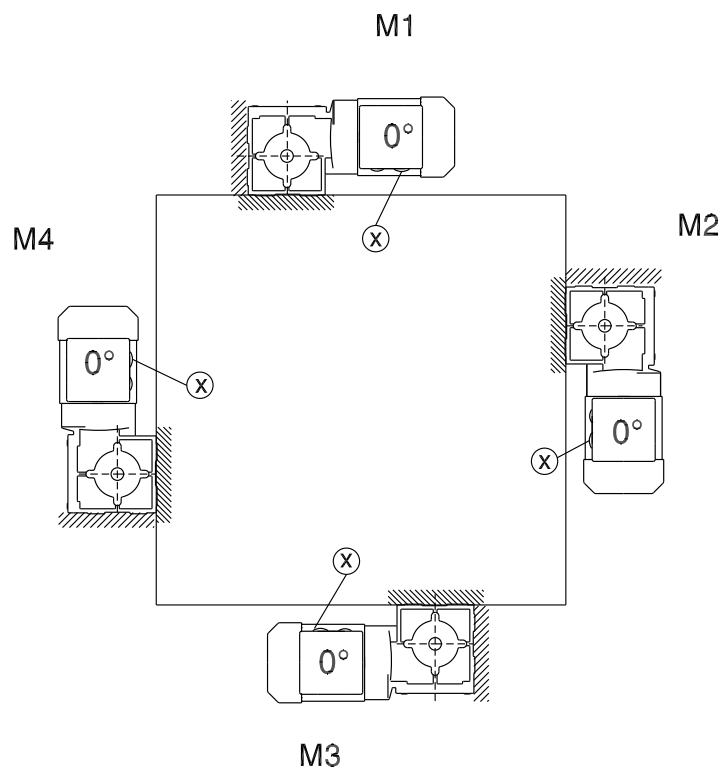
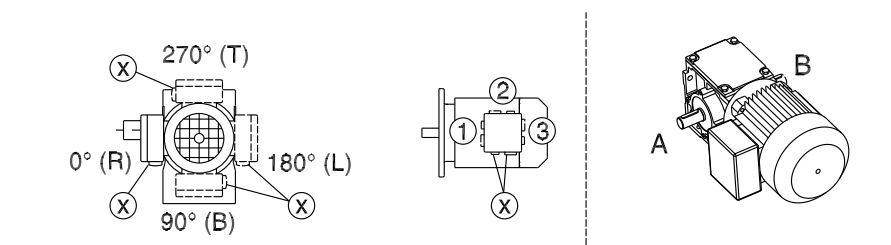

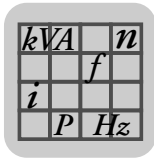

7.9.2 WF10 ... WF30 / WAF10 ... WAF30

20 002 01 02

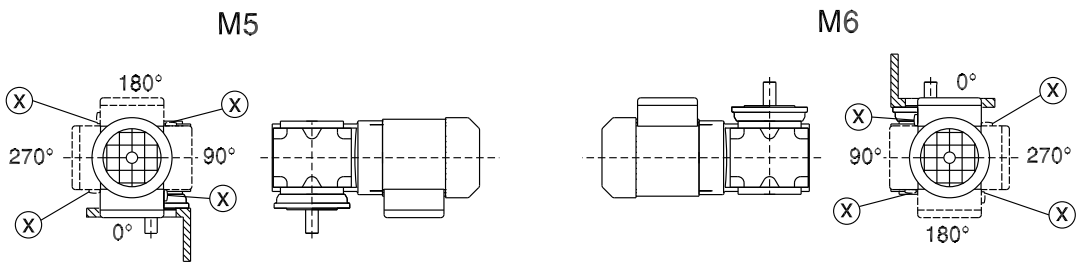
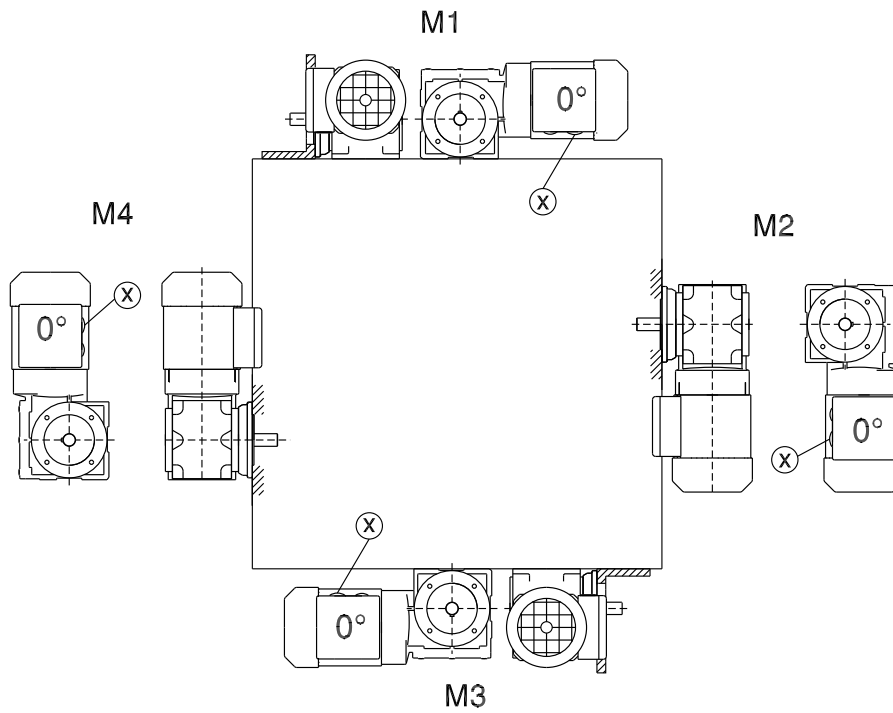
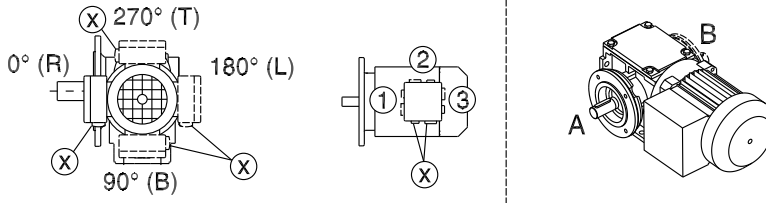

kVA	n
f	
i	P Hz

7.9.3 WA10 ... WA30

20 003 02 02

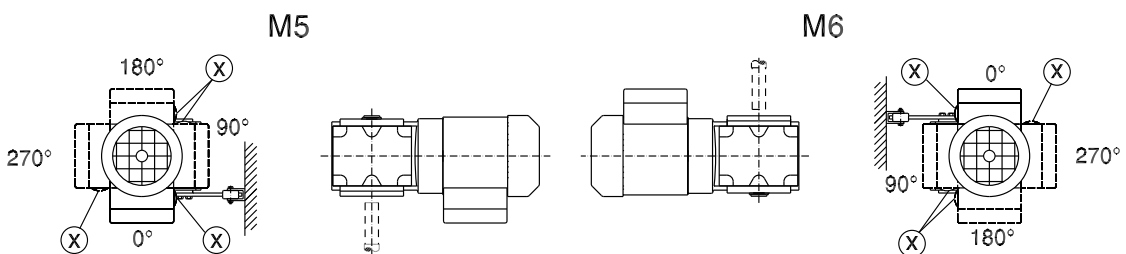
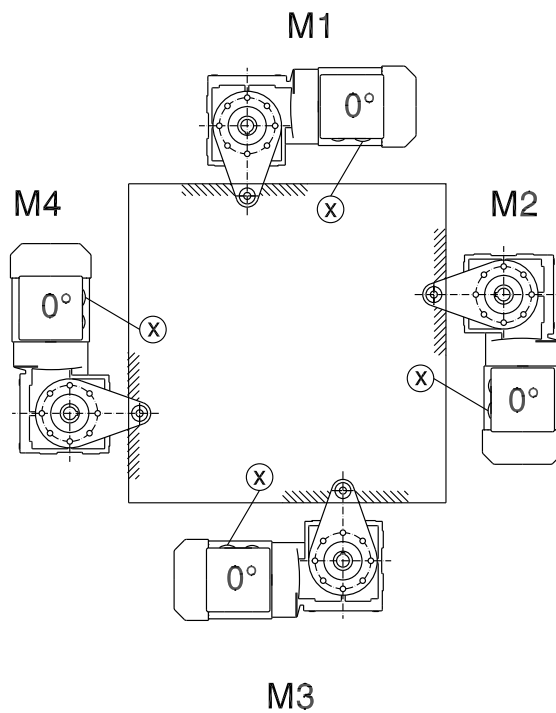
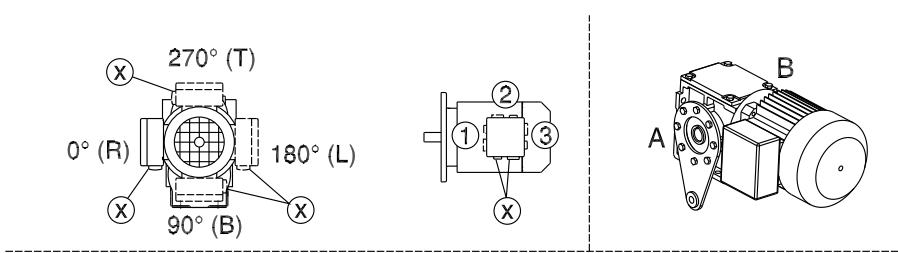

kVA	n
f	
i	
P	Hz

7.9.4 W37 ... W47 / WA37B ... WA47B / WH37B ... WH47B

20 012 01 07

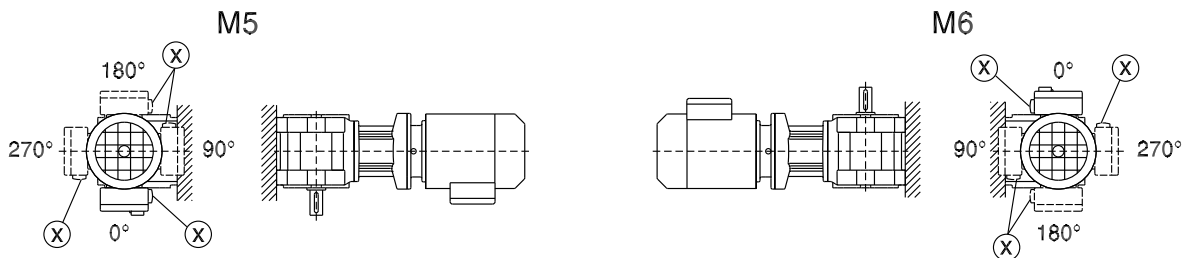
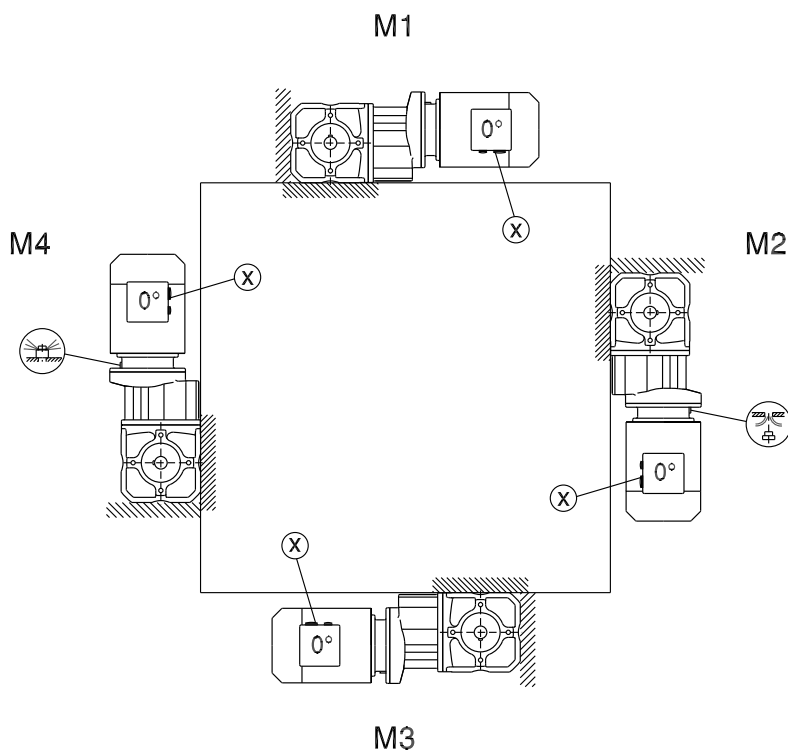
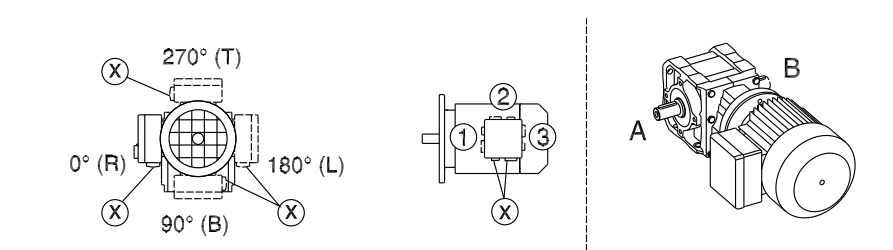

kVA	n
f	
i	P Hz

7.9.5 WF37 ... WF47 / WAF37 ... WAF47 / WHF37 ... WHF47

20 013 01 07

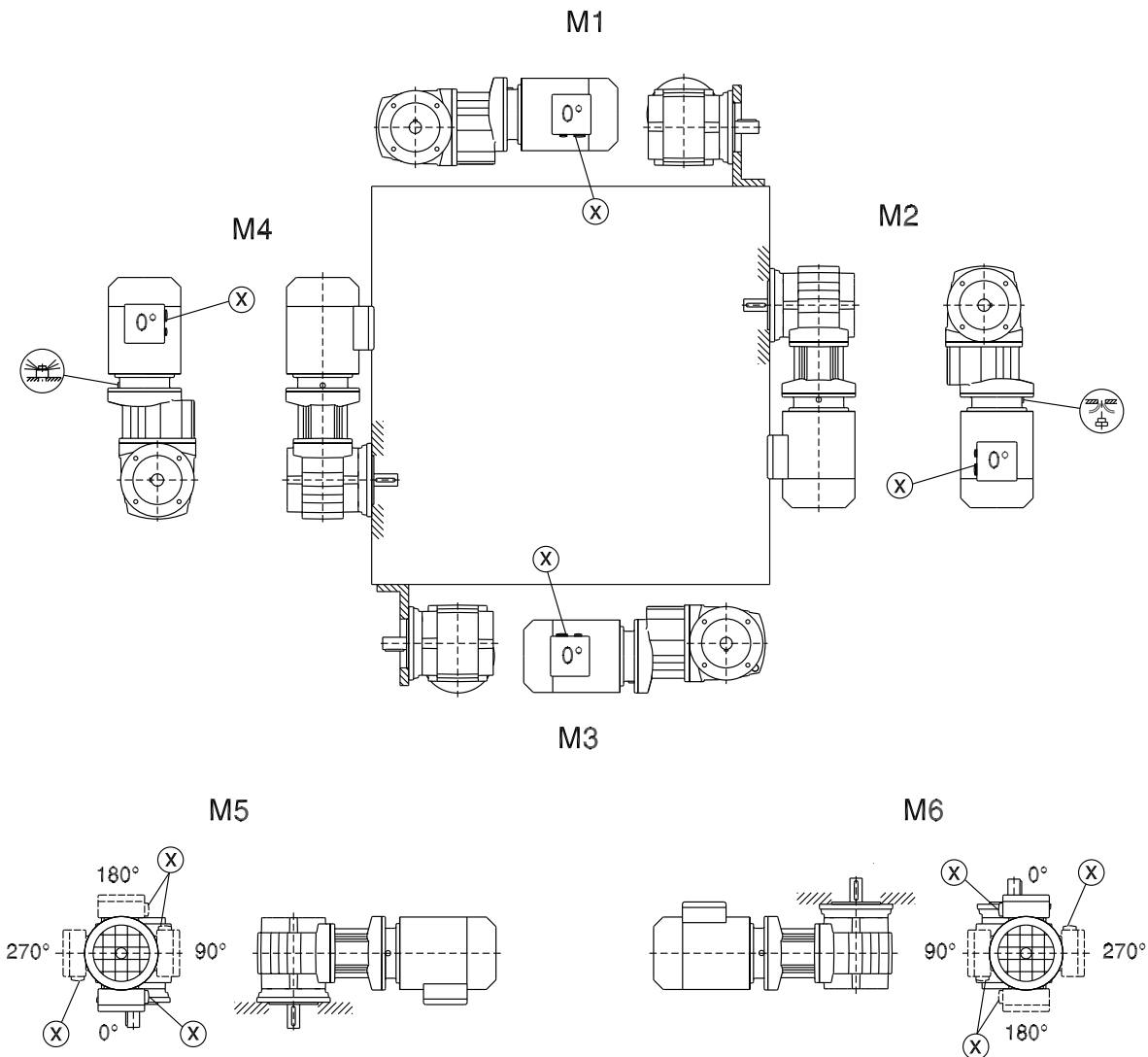
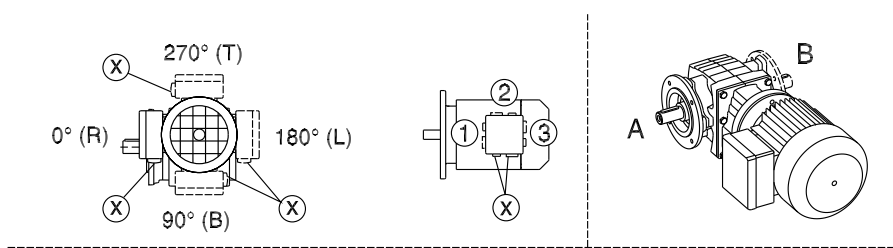

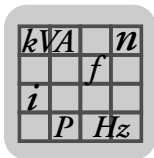

7.9.6 WA37 ... WA47 / WH37 ... WH47 / WT37 ... WT47

20 014 01 07

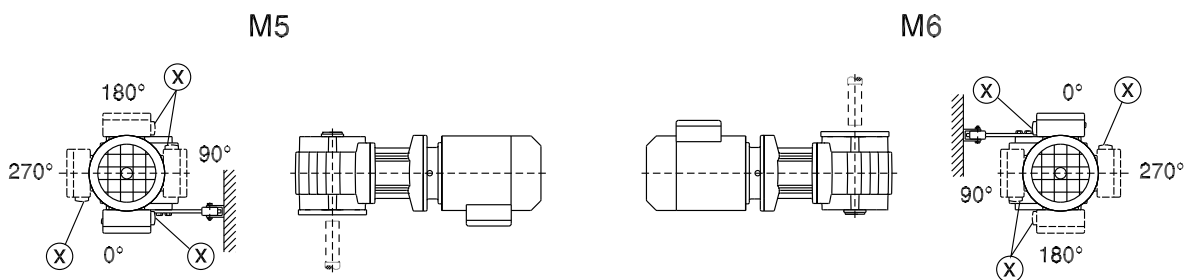
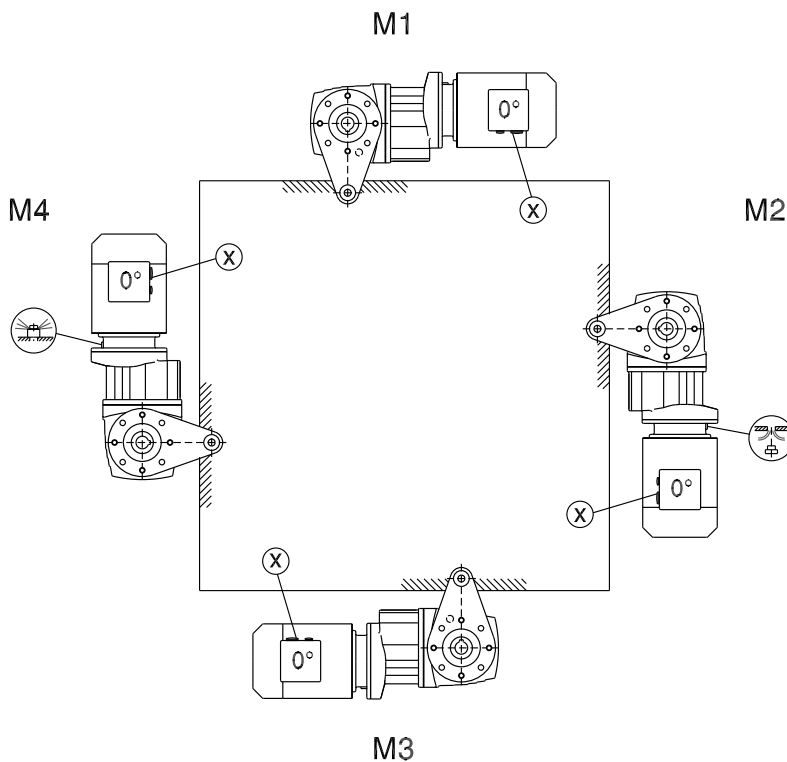
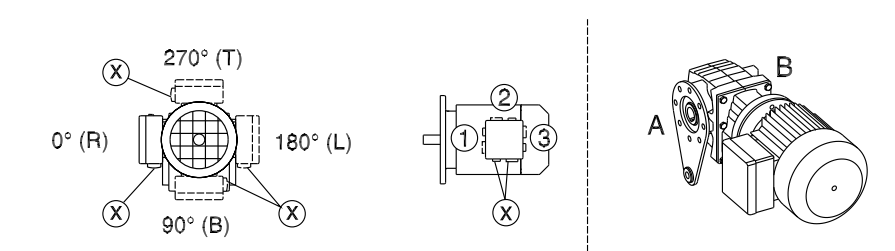

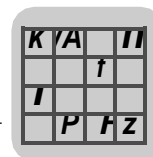

8 Datos técnicos

8.1 Almacenamiento prolongado



NOTA

SEW-EURODRIVE recomienda la versión "Almacenamiento prolongado" cuando el tiempo de almacenamiento va a ser superior a 9 meses. Los reductores en esta versión presentan un adhesivo indicándolo.

En este caso, se añade un producto anticorrosivo VCI (volatile corrosion inhibitors - inhibidores volátiles de la corrosión) al lubricante de dichos reductores. Observe que este producto anticorrosivo VCI sólo es efectivo en un rango de temperaturas de -25 °C a +50 °C. Además, las superficies de las bridas y los extremos de eje están recubiertos con un material anticorrosión.

CONSERVACIÓN INTERNA DEL REDUCTOR

Almacenamiento estándar:

Todos los reductores y Motorreductores Sew-Eurodrive después de ensamblados son puestos en marcha para hacer el respectivo control de calidad antes de su despacho. Con la prueba de marcha se garantiza que todo el interior del equipo queda cubierto por una película de aceite que protege temporalmente al reductor contra la corrosión.

Almacenamiento Prolongado:

- Para los casos en los cuales el equipo será almacenado o puesto fuera de servicio por un tiempo prolongado después de instalado, es importante que se sigan las siguientes recomendaciones:
- El equipo se debe llenar totalmente de aceite (ver tipo de aceite según el modelo).
- No retirar el precinto de la válvula de respiro o reemplazarla por un tapón estándar. Se debe garantizar que el reductor quede herméticamente cerrado.
- Durante el bodegaje el equipo debe ser almacenado en un lugar libre de choques y oscilaciones para prevenir daños en las pistas de los rodamientos.
- El lugar de almacenaje debe estar seco y con humedad relativa del aire inferior al 60%. La temperatura sin fuertes oscilaciones de -5 °C a +40°C.
- Evitar la exposición directa al sol o a rayos ultravioleta.
- Evitar la presencia de sustancias agresivas y corrosivas en el ambiente (aire contaminado, ozono, disolventes, ácidos, sales, etc.)
- Aplicar sobre los extremos de los ejes y en la superficie de contacto de la brida (si aplica) un producto antioxidante adecuado.
- El eje de salida debe ser rotado mínimo una vuelta completa cada tres (3) meses para que la posición de los elementos rodantes de los rodamientos cambie y se lubriquen.
- Si el tiempo de almacenamiento o de parada es superior a dos años, o si la temperatura durante el tiempo de almacenaje fue menor al rango recomendado, antes de la puesta en servicio debe cambiarse la totalidad del lubricante del reductor.
- Cuando se vaya a poner en servicio el equipo, es muy importante ajustar siempre el nivel de aceite según su modelo y posición de montaje (ver catalogo "llenado de aceite")

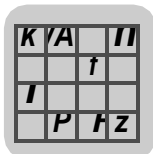

Para el almacenamiento prolongado, respete las condiciones de almacenamiento señaladas en la tabla siguiente:

8.1.1 Condiciones de almacenamiento

Hasta el momento de la puesta en marcha, los reductores deberán permanecer cerrados herméticamente para impedir que el producto anticorrosivo VCI se evapore.

Los reductores vienen de fábrica con un llenado de aceite listo para el funcionamiento conforme a la indicación de la posición de montaje (M1-M6). Compruebe siempre el nivel de aceite antes de poner el reductor en funcionamiento.

Zona climática	Embalaje ¹⁾	Lugar de almacenamiento ²⁾	Tiempo de almacenamiento
Moderada (Europa, EE.UU., Canadá, China y Rusia, a excepción de las áreas tropicales)	Embalados en contenedores sellados con una película de plástico, y dotados de secante y de un indicador de humedad.	Cubiertos, protegidos frente a la lluvia y la nieve, y libres de vibraciones.	Máx. 3 años efectuando controles periódicos del embalaje y del indicador de humedad (humedad rel. < 50 %).
	Abiertos	Cubiertos y cerrados con una temperatura y una humedad constantes (5 °C < \hat{a} < 60 °C, < 50 % de humedad relativa). Sin cambios bruscos de temperatura y con una ventilación controlada con filtro (libre de suciedad y de polvo). Sin vapores agresivos ni vibraciones.	2 o más años si se efectúa una inspección regularmente. En dicha inspección, se debe comprobar la limpieza y si existen daños mecánicos. Además, se comprobará si la protección anticorrosión está en buen estado.
Tropical (Asia, África, América Central y del Sur, Australia, Nueva Zelanda, a excepción de las áreas de clima templado)	Embalados en contenedores sellados con una película de plástico, y dotados de secante y de un indicador de humedad. Tratados químicamente para protegerlos contra los insectos y la formación de moho.	Cubiertos, protegidos frente a la lluvia, y libres de vibraciones.	Máx. 3 años efectuando controles periódicos del embalaje y del indicador de humedad (humedad rel. < 50 %).
	Abiertos	Cubiertos y cerrados con una temperatura y una humedad constantes (5 °C < \hat{a} < 50 °C, < 50 % de humedad relativa). Sin cambios bruscos de temperatura y con una ventilación controlada con filtro (libre de suciedad y de polvo). Sin vapores agresivos ni vibraciones. Protegidos contra los insectos.	2 o más años si se efectúa una inspección regularmente. En dicha inspección, se debe comprobar la limpieza y si existen daños mecánicos. Además, se comprobará si la protección anticorrosión está en buen estado.

1) El embalaje deberá realizarse por parte de una empresa experimentada utilizando un material de embalaje aprobado para cada caso específico.

2) SEW-EURODRIVE recomienda almacenar el reductor según su posición de montaje.

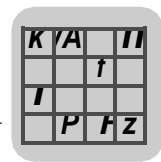

8.2 Lubricantes

Salvo que se establezca un acuerdo especial, SEW-EURODRIVE suministra los accionamientos con un lubricante específico en función del reductor y de la posición de montaje. Por ello, es muy importante indicar la posición de montaje (M1-M6, véase cap. "Posiciones de montaje") al solicitar el accionamiento. Si se modifica la posición de montaje con posterioridad, se debe adaptar la cantidad de llenado de lubricante a la posición de montaje modificada, véase el capítulo "Cantidades de llenado de lubricante" (< pág. 113).



8.2.1 Grasas para rodamientos

Los rodamientos de los reductores y los motores incluyen de fábrica las grasas que se señalan a continuación. En los rodamientos que se suministren con grasa, SEW-EURODRIVE recomienda renovar el llenado de grasa cuando se cambie el aceite.

	Temperatura ambiente	Fabricante	Modelo
Rodamiento del reductor	-40 °C hasta +80 °C	Fuchs	Renolit CX-TOM 15
	-40 °C hasta +80 °C	Klüber	Petamo GHY 133 N
	-40 °C hasta +40 °C	Castrol	Obeen FS 2
	-20 °C hasta +40 °C	Fuchs	Plantogel 2S



NOTA

Se precisan las siguientes cantidades de grasa:



- **En rodamientos de funcionamiento rápido (lado de entrada del reductor):**
rellene con grasa una tercera parte de las cavidades existentes entre los elementos de rodamiento.
- **En rodamientos de funcionamiento lento (lado de salida del reductor):**
rellene con grasa dos terceras partes de las cavidades existentes entre los elementos de rodamiento.

8.2.2 Tabla de lubricantes

La tabla de lubricantes de la página siguiente muestra los lubricantes que está permitido utilizar en los reductores de SEW-EURODRIVE. Lea detenidamente la leyenda explicativa de la tabla de lubricantes que aparece a continuación.

Leyenda explicativa de la tabla de lubricantes

Abreviaturas utilizadas, significado de los sombreados y notas:

- CLP = Aceite mineral
- CLP PG = Poliglicol (reductores W de conformidad con USDA-H1)
- CLP HC = Hidrocarburos sintéticos
- E = Aceite éster (clase de contaminación del agua WGK 1)
- HCE = Hidrocarburos sintéticos + aceite diéster (autorización USDA - H1)
- HLP = Aceite hidráulico
-  = Lubricante sintético (= grasa para rodamientos de base sintética)
-  = Lubricante mineral (= grasa para rodamientos de base mineral)

- 1) Reductores de tornillo sin fin con aceite PG: Solicite la autorización de SEW-EURODRIVE
- 2) Lubricante especial sólo para los reductores SPIROPLAN®
- 3) Recomendación: SEW f_B § 1,2
- 4) Observe que con temperaturas bajas se dan unos comportamientos de puesta en marcha críticos.
- 5) Grasa fluida
- 6) Temperatura ambiente
- 7) Grasa



Lubricante para la industria alimentaria (tolerado por los alimentos)



Aceite biodegradable (lubricante para los sectores agrícola, forestal y de las aguas)



Tabla de lubricantes

01 751 05 04

	6)	DIN (ISO)	ISO, NLGI	Mobil®	Shell	ARAL	bp	Castrol	FUCHS	TOTAL
R...	Standard -15 0 +50 +100	CLP(CC)	VG 220	Mobilgear 600 XP 220	Shell Omala 220	Aral Degol BG 220	BP Energol GR-XP 220	Tribol Optimol	Renolin CLP 220	Carter EP 220
K...(HK...)	+80	CLP PG	VG 220	Mobil Glygolye 220	Shell Tivela S 220	Aral Degol GS 220	BP Energol SG-XP 220	Tribol Optiflex A 220	Renolin PG 220	Carter SY 220
F...	+60	CLP HC	VG 220	Mobil SHC 624	Shell Omala HD 220	Aral Degol PAS 220		Tribol Optigear Synthetic X 220	Renolin Unisyn CLP 220	
	+40	CLP HC	VG 150	Mobil SHC 629	Shell Omala HD 150			Tribol Optigear Synthetic X 150	Renolin Unisyn CLP 150	Carter SH 150
	+25	CLP (CC)	VG 150	Mobilgear 600 XP 100	Shell Omala 100	Aral Degol BG 100	BP Energol GR-XP 100	Tribol Optigear Synthetic X 100	Renolin Unisyn CLP 150	Carter EP 100
	+10	HLP (HM)	VG 68-46	Mobil DTE 10 Excel 32	Shell Tellus T 32	Aral Degol BG 46		Tribol Optigear 32	Renolin B 46 HVI	Equivalis ZS 46
	+20	CLP HC	VG 68	Mobil SHC 626	Shell Omala HD 68				Renolin Unisyn CLP 68	
	+0	CLP HC	VG 32	Mobil SHC 624	Shell Tellus T 15			Optilieb HY 32	Renolin Unisyn OL 32	Dacnis SH 32
	-20	HLP (HM)	VG 15	Mobil DTE 10 Excel 15	Shell Tellus T 15		BP Energol HLP-HM 15	Hysolin AMS 22	Renolin MR 310	Equivalis ZS 15
S...(HS...)	Standard 0 +40	CLP (CC)	VG 680	Mobilgear 600 XP 680	Shell Omala 680	Aral Degol BG 680	BP Energol GR-XP 680	Tribol Optigear BIM 680	Renolin SEW 680	Carter EP 680
	+80	CLP PG	VG 680 1)	Mobil Glygolye 680	Shell Tivela S 680		BP Energol SG-XP 680	Tribol Optiflex A 680	Renolin PG 680	
	+60	CLP HC	VG 460	Mobil SHC 634	Shell Omala HD 460			Optigear Synthetic X 460	Renolin Unisyn CLP 460	
	+30	CLP HC	VG 150	Mobil SHC 629	Shell Omala HD 150			Optigear Synthetic X 150	Renolin Unisyn CLP 150	Carter SH 150
	+10	CLP (CC)	VG 150	Mobilgear 600 XP 100	Shell Omala 100		BP Energol GR-XP 100	Optigear BIM 100	Renolin CLP 150	Carter EP 100
	+20	CLP PG	VG 220 1)	Mobil Glygolye 220	Shell Tivela S 220		BP Energol SG-XP 220	Tribol Optiflex A 220	Renolin PG 220	Carter SY 220
	+20	CLP HC	VG 68	Mobil SHC 626	Shell Omala HD 68				Renolin Unisyn CLP 68	
	0	CLP HC	VG 32	Mobil SHC 624	Shell Tellus HD 68			Alphasyn T32	Renolin Unisyn OL 32	Dacnis SH 32
R...K...(HK...), F...S...(HS...)	-10 +40	CLP HC NSF H1	VG 460	Shell Cassida Fluid GL 460	Küüberoil 4UH1-460 N			Optilieb GT 460	Geratyn SF 460	
	+30		VG 220	Shell Cassida Fluid GL 220	Küüberoil 4UH1-220 N			Optilieb GT 220		
	0		VG 68	Shell Cassida Fluid HF 68	Küüberoil 4UH1-68 N			Optilieb HY 68		
	+40	E	VG 460		Küüberoil CA2-460				Plantogear 460 S	
W...(HW...)	Standard -20 +40	CLP PG 460 -SEW	VG 460 2)	Mobil Synthetic Gear Oil 75.W90	Küüberoil HT-460-5					
	+10	API GL5	SAE 75W90 (-VG 100)							
	+60	H1 PG	VG 460 2)							
PS.F.	Standard -20 +40	CLP PG	VG 220	Mobil SHC 624	Küüberoil UH1 6-460					
	+60	H1 PG	VG 460 3)		Küüberoil GH 6-220					
	0	CLP HC	VG 32		Küüberoil UH1 6-460					
PS.C..	Standard -10 +40	CLP (CC)	VG 220	Mobilgear 600 XP 220						
	+40	DIN	00 5)	Mobil EP 004						
	+40	51 818	1 7)		Küüberoil UH1 14-151					
	0	CLP HC	VG 32	Mobil SHC 624						
BS.F.	Standard -40 +40	API GL5	SAE 75W90 (-VG 100)	Mobil Synth Gear Oil 75.W90						
	+60	H1 PG	VG 460 3)		Küüberoil UH1 6-460					

2845002123

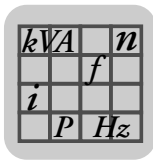
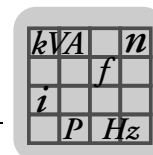

8.2.3 Cantidades de llenado de lubricante

Las cantidades de llenado indicadas son **valores orientativos**. Los valores exactos varían en función del número de etapas y de la relación de transmisión. Preste mucha atención al tapón de **nivel de aceite que sirve de indicador para establecer la cantidad correcta de aceite**.

Las siguientes tablas muestran unos valores orientativos para las cantidades de llenado de lubricante en función de la posición de montaje M1...M6.

Reductores de engranajes cilíndricos (R)

R..., R..F

Reductor	Cantidad de llenado en litros					
	M1 ¹⁾	M2	M3	M4	M5	M6
R07	0.12	0.20	0.20	0.20	0.20	0.20
R17	0.25	0.55	0.35	0.55	0.35	0.40
R27	0.25/0.40	0.70	0.50	0.70	0.50	0.50
R37	0.30/0.95	0.85	0.95	1.05	0.75	0.95
R47	0.70/1.50	1.60	1.50	1.65	1.50	1.50
R57	0.80/1.70	1.90	1.70	2.10	1.70	1.70
R67	1.10/2.30	2.40	2.80	2.90	1.80	2.00
R77	1.20/3.00	3.30	3.60	3.80	2.50	3.40
R87	2.30/6.0	6.4	7.2	7.2	6.3	6.5
R97	4.60/9.8	11.7	11.7	13.4	11.3	11.7
R107	6.0/13.7	16.3	16.9	19.2	13.2	15.9
R137	10.0/25.0	28.0	29.5	31.5	25.0	25.0
R147	15.4/40.0	46.5	48.0	52.0	39.5	41.0
R167	27.0/70.0	82.0	78.0	88.0	66.0	69.0

1) En los reductores dobles se debe llenar el reductor grande con la cantidad de aceite mayor.

RF..

Reductor	Cantidad de llenado en litros					
	M1 ¹⁾	M2	M3	M4	M5	M6
RF07	0.12	0.20	0.20	0.20	0.20	0.20
RF17	0.25	0.55	0.35	0.55	0.35	0.40
RF27	0.25/0.40	0.70	0.50	0.70	0.50	0.50
RF37	0.35/0.95	0.90	0.95	1.05	0.75	0.95
RF47	0.65/1.50	1.60	1.50	1.65	1.50	1.50
RF57	0.80/1.70	1.80	1.70	2.00	1.70	1.70
RF67	1.20/2.50	2.50	2.70	2.80	1.90	2.10
RF77	1.20/2.60	3.10	3.30	3.60	2.40	3.00
RF87	2.40/6.0	6.4	7.1	7.2	6.3	6.4
RF97	5.1/10.2	11.9	11.2	14.0	11.2	11.8
RF107	6.3/14.9	15.9	17.0	19.2	13.1	15.9
RF137	9.5/25.0	27.0	29.0	32.5	25.0	25.0
RF147	16.4/42.0	47.0	48.0	52.0	42.0	42.0
RF167	26.0/70.0	82.0	78.0	88.0	65.0	71.0

1) En los reductores dobles se debe llenar el reductor grande con la cantidad de aceite mayor.

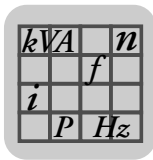

RX..

Reductor	Cantidad de llenado en litros					
	M1	M2	M3	M4	M5	M6
RX57	0.60	0.80	1.30	1.30	0.90	0.90
RX67	0.80	0.80	1.70	1.90	1.10	1.10
RX77	1.10	1.50	2.60	2.70	1.60	1.60
RX87	1.70	2.50	4.80	4.80	2.90	2.90
RX97	2.10	3.40	7.4	7.0	4.80	4.80
RX107	3.90	5.6	11.6	11.9	7.7	7.7

RXF..

Reductor	Cantidad de llenado en litros					
	M1	M2	M3	M4	M5	M6
RXF57	0.50	0.80	1.10	1.10	0.70	0.70
RXF67	0.70	0.80	1.50	1.40	1.00	1.00
RXF77	0.90	1.30	2.40	2.00	1.60	1.60
RXF87	1.60	1.95	4.90	3.95	2.90	2.90
RXF97	2.10	3.70	7.1	6.3	4.80	4.80
RXF107	3.10	5.7	11.2	9.3	7.2	7.2

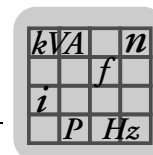

Reductores
cilíndricos de ejes
paralelos (F)

F.., FA..B, FH..B, FV..B

Reductor	Cantidad de llenado en litros					
	M1	M2	M3	M4	M5	M6
F..27	0.60	0.80	0.65	0.70	0.60	0.60
F..37	0.95	1.25	0.70	1.25	1.00	1.10
F..47	1.50	1.80	1.10	1.90	1.50	1.70
F..57	2.60	3.50	2.10	3.50	2.80	2.90
F..67	2.70	3.80	1.90	3.80	2.90	3.20
F..77	5.9	7.3	4.30	8.0	6.0	6.3
F..87	10.8	13.0	7.7	13.8	10.8	11.0
F..97	18.5	22.5	12.6	25.2	18.5	20.0
F..107	24.5	32.0	19.5	37.5	27.0	27.0
F..127	40.5	54.5	34.0	61.0	46.3	47.0
F..157	69.0	104.0	63.0	105.0	86.0	78.0

FF..

Reductor	Cantidad de llenado en litros					
	M1	M2	M3	M4	M5	M6
FF27	0.60	0.80	0.65	0.70	0.60	0.60
FF37	1.00	1.25	0.70	1.30	1.00	1.10
FF47	1.60	1.85	1.10	1.90	1.50	1.70
FF57	2.80	3.50	2.10	3.70	2.90	3.00
FF67	2.70	3.80	1.90	3.80	2.90	3.20
FF77	5.9	7.3	4.30	8.1	6.0	6.3
FF87	10.8	13.2	7.8	14.1	11.0	11.2
FF97	19.0	22.5	12.6	25.6	18.9	20.5
FF107	25.5	32.0	19.5	38.5	27.5	28.0
FF127	41.5	55.5	34.0	63.0	46.3	49.0
FF157	72.0	105.0	64.0	106.0	87.0	79.0

FA.., FH.., FV.., FAF.., FAZ.., FHF.., FHZ.., FVF.., FVZ.., FT..

Reductor	Cantidad de llenado en litros					
	M1	M2	M3	M4	M5	M6
F..27	0.60	0.80	0.65	0.70	0.60	0.60
F..37	0.95	1.25	0.70	1.25	1.00	1.10
F..47	1.50	1.80	1.10	1.90	1.50	1.70
F..57	2.70	3.50	2.10	3.40	2.90	3.00
F..67	2.70	3.80	1.90	3.80	2.90	3.20
F..77	5.9	7.3	4.30	8.0	6.0	6.3
F..87	10.8	13.0	7.7	13.8	10.8	11.0
F..97	18.5	22.5	12.6	25.2	18.5	20.0
F..107	24.5	32.0	19.5	37.5	27.0	27.0
F..127	39.0	54.5	34.0	61.0	45.0	46.5
F..157	68.0	103.0	62.0	104.0	85.0	79.5

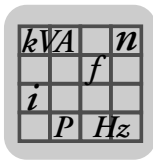
Reductores
cónicos (K)

K..., KA..B, KH..B, KV..B

Reductor	Cantidad de llenado en litros					
	M1	M2	M3	M4	M5	M6
K..37	0.50	1.00	1.00	1.25	0.95	0.95
K..47	0.80	1.30	1.50	2.00	1.60	1.60
K..57	1.10	2.20	2.20	2.80	2.30	2.10
K..67	1.10	2.40	2.60	3.45	2.60	2.60
K..77	2.20	4.10	4.40	5.8	4.20	4.40
K..87	3.70	8.0	8.7	10.9	8.0	8.0
K..97	7.0	14.0	15.7	20.0	15.7	15.5
K..107	10.0	21.0	25.5	33.5	24.0	24.0
K..127	21.0	41.5	44.0	54.0	40.0	41.0
K..157	31.0	62.0	65.0	90.0	58.0	62.0
K..167	33.0	95.0	105.0	123.0	85.0	84.0
K..187	53.0	152.0	167.0	200	143.0	143.0

KF...

Reductor	Cantidad de llenado en litros					
	M1	M2	M3	M4	M5	M6
KF37	0.50	1.10	1.10	1.50	1.00	1.00
KF47	0.80	1.30	1.70	2.20	1.60	1.60
KF57	1.20	2.20	2.40	3.15	2.50	2.30
KF67	1.10	2.40	2.80	3.70	2.70	2.70
KF77	2.10	4.10	4.40	5.9	4.50	4.50
KF87	3.70	8.2	9.0	11.9	8.4	8.4
KF97	7.0	14.7	17.3	21.5	15.7	16.5
KF107	10.0	21.8	25.8	35.1	25.2	25.2
KF127	21.0	41.5	46.0	55.0	41.0	41.0
KF157	31.0	66.0	69.0	92.0	62.0	62.0

KA..., KH..., KV..., KAF..., KHF..., KVF..., KAZ..., KHZ..., KVZ..., KT..

Reductor	Cantidad de llenado en litros					
	M1	M2	M3	M4	M5	M6
K..37	0.50	1.00	1.00	1.40	1.00	1.00
K..47	0.80	1.30	1.60	2.15	1.60	1.60
K..57	1.20	2.20	2.40	3.15	2.70	2.40
K..67	1.10	2.40	2.70	3.70	2.60	2.60
K..77	2.10	4.10	4.60	5.9	4.40	4.40
K..87	3.70	8.2	8.8	11.1	8.0	8.0
K..97	7.0	14.7	15.7	20.0	15.7	15.7
K..107	10.0	20.5	24.0	32.4	24.0	24.0
K..127	21.0	41.5	43.0	52.0	40.0	40.0
K..157	31.0	66.0	67.0	87.0	62.0	62.0
K..167	33.0	95.0	105.0	123.0	85.0	84.0
K..187	53.0	152.0	167.0	200	143.0	143.0

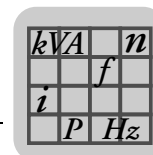

Reductores de tornillo sin fin (S)

S

Reductor	Cantidad de llenado en litros					
	M1	M2	M3 ¹⁾	M4	M5	M6
S..37	0.25	0.40	0.50	0.55	0.40	0.40
S..47	0.35	0.80	0.70/0.90	1.00	0.80	0.80
S..57	0.50	1.20	1.00/1.20	1.45	1.30	1.30
S..67	1.00	2.00	2.20/3.10	3.10	2.60	2.60
S..77	1.90	4.20	3.70/5.4	5.9	4.40	4.40
S..87	3.30	8.1	6.9/10.4	11.3	8.4	8.4
S..97	6.8	15.0	13.4/18.0	21.8	17.0	17.0

1) En los reductores dobles se debe llenar el reductor grande con la cantidad de aceite mayor.

SF..

Reductor	Cantidad de llenado en litros					
	M1	M2	M3 ¹⁾	M4	M5	M6
SF37	0.25	0.40	0.50	0.55	0.40	0.40
SF47	0.40	0.90	0.90/1.05	1.05	1.00	1.00
SF57	0.50	1.20	1.00/1.50	1.55	1.40	1.40
SF67	1.00	2.20	2.30/3.00	3.20	2.70	2.70
SF77	1.90	4.10	3.90/5.8	6.5	4.90	4.90
SF87	3.80	8.0	7.1/10.1	12.0	9.1	9.1
SF97	7.4	15.0	13.8/18.8	22.6	18.0	18.0

1) En los reductores dobles se debe llenar el reductor grande con la cantidad de aceite mayor.

SA..., SH..., SAF..., SHZ..., SAZ..., SHF..., ST..

Reductor	Cantidad de llenado en litros					
	M1	M2	M3 ¹⁾	M4	M5	M6
S..37	0.25	0.40	0.50	0.50	0.40	0.40
S..47	0.40	0.80	0.70/0.90	1.00	0.80	0.80
S..57	0.50	1.10	1.00/1.50	1.50	1.20	1.20
S..67	1.00	2.00	1.80/2.60	2.90	2.50	2.50
S..77	1.80	3.90	3.60/5.0	5.8	4.50	4.50
S..87	3.80	7.4	6.0/8.7	10.8	8.0	8.0
S..97	7.0	14.0	11.4/16.0	20.5	15.7	15.7

1) En los reductores dobles se debe llenar el reductor grande con la cantidad de aceite mayor.

Reductores SPIROPLAN® (W)

Los reductores SPIROPLAN® W..10 a W..30 tienen siempre la misma cantidad de llenado, con independencia de cuál sea su posición de montaje. Sólo los reductores SPIROPLAN® W..37 y W..47 en la posición de montaje M4 tienen una cantidad de llenado distinta con respecto a otras posiciones de montaje.

Reductor	Cantidad de llenado en litros					
	M1	M2	M3	M4	M5	M6
W..10			0.16			
W..20			0.24			
W..30			0.40			
W..37		0.50		0.70		0.50
W..47		0.90		1.40		0.90
WF47		0.90		1.40		0.90
WA47		0.90		1.25		0.90



9 Fallos / servicio



⚠ ¡ADVERTENCIA!

Peligro de aplastamiento por el arranque accidental del accionamiento.
Lesiones graves o fatales.

- Separe el motor de la corriente antes de comenzar con los trabajos.
- Asegure el motor contra la puesta en marcha no intencionada.



⚠ ¡PRECAUCIÓN!

¡Peligro de sufrir quemaduras por el reductor caliente o por aceite caliente!
Lesiones graves.

- Antes de comenzar con los trabajos deje que el reductor se enfríe.
- Extraiga con cuidado el tapón de nivel de aceite y el tapón de drenaje del aceite.



⚠ ¡PRECAUCIÓN!

Unos trabajos incorrectos en el reductor y en el motor pueden provocar daños.
¡Posibles daños materiales!

- Las reparaciones en los reductores SEW deben ser realizadas únicamente por personal técnico cualificado.
- La separación del reductor y el motor debe ser realizada únicamente por personal técnico.
- Consulte al servicio técnico de SEW.

9.1 Reductor

Fallo	Causa posible	Solución
Ruidos de funcionamiento inusuales y continuos.	Ruido de roces o chirridos: Rodamiento dañado	Compruebe el aceite → véase "Inspección y mantenimiento del reductor" (→ pág. 67), sustitución del rodamiento.
	Ruido de golpeteo: Irregularidad en los engranajes	Contacte con el servicio de atención al cliente.
Ruidos de funcionamiento inusuales y discontinuos.	Cuerpos extraños en el aceite.	<ul style="list-style-type: none"> • Compruebe el aceite → véase "Inspección y mantenimiento del reductor" (→ pág. 67), • Pare el accionamiento, contacte con el servicio al cliente.
Fuga de aceite ¹⁾ <ul style="list-style-type: none"> • por la tapa del reductor • por la brida del motor • por el retén del eje del motor • por la brida del reductor • por el retén del eje de salida. 	Junta de goma de la tapa del reductor no estanca.	Apriete de nuevo los tornillos de la tapa del reductor y vigílelo. Si continúan las fugas de aceite, Contacte con el servicio de atención al cliente.
	Junta defectuosa.	Contacte con el servicio técnico.
	Reductor sin ventilación	Airee el reductor → véase "Posiciones de montaje" (→ pág. 82).
Fugas de aceite en el tapón de salida de gases.	Exceso de aceite.	Corrija la cantidad de aceite → véase "Inspección y mantenimiento del reductor" (→ pág. 67).
	Accionamiento en posición de montaje incorrecta.	<ul style="list-style-type: none"> • Coloque el tapón de salida de gases correctamente → véase "Posiciones de montaje" (→ pág. 82). • Corrija el nivel de aceite → véase "Inspección y mantenimiento del reductor" (→ pág. 67).
	Arranques en frío frecuentes (espuma en el aceite) y/o nivel de aceite elevado.	Utilice un depósito de compensación de aceite.
El eje de salida no gira a pesar de que el motor funciona o el eje de entrada gira.	La conexión entre los moyús de los ejes en el reductor se ha interrumpido.	Envíe el reductor o el motorreductor para repararlo.

1) Pueden producirse fugas momentáneas de aceite o grasa en los retenes en la fase de rodaje (48 horas de rodaje).



9.2 Adaptador AM / AQ. / AL

Fallo	Causa posible	Solución
Ruidos de funcionamiento inusuales y continuos.	Ruido de roces o chirridos: rodamiento dañado.	Consultar al servicio de atención al cliente de SEW-EURODRIVE.
Fuga de aceite.	Junta defectuosa.	Consultar al servicio de atención al cliente de SEW-EURODRIVE.
El eje de salida no gira a pesar de que el motor funciona o el eje de entrada gira.	La conexión entre los moyús de los ejes en el reductor o el adaptador se ha interrumpido.	Enviar el reductor a SEW-EURODRIVE para que lo repare.
Alteraciones en los ruidos de funcionamiento y / o aparición de vibraciones.	Desgaste de la corona dentada, transmisión momentánea del par debido al contacto de metales.	Cambiar la corona dentada.
	Tornillos para la fijación axial del moyú sueltos.	Apretar los tornillos.
Desgaste prematuro de la corona dentada.	<ul style="list-style-type: none"> • Contacto con fluidos o aceites agresivos, influencia del ozono, temperaturas ambiente excesivas, etc. que pueden provocar cambios físicos en la corona dentada. • Temperaturas ambiente y de contacto muy elevadas e inadmisibles para la corona dentada; temp. máx. admisibles $-20\text{ }^{\circ}\text{C}$ a $+80\text{ }^{\circ}\text{C}$. • Sobrecarga 	Consultar al servicio de atención al cliente de SEW-EURODRIVE.

9.3 Tapa del lado de entrada AD

Fallo	Causa posible	Solución
Ruidos de funcionamiento inusuales y continuos.	Ruido de roces o chirridos: rodamiento dañado.	Consultar al servicio de atención al cliente de SEW-EURODRIVE.
Fuga de aceite.	Junta defectuosa.	Consultar al servicio de atención al cliente de SEW-EURODRIVE.
El eje de salida no gira a pesar de que el eje de entrada gira.	La conexión entre los moyús de los ejes en el reductor o la tapa se ha interrumpido.	Enviar el reductor a SEW-EURODRIVE para que lo repare.



9.4 Servicio de atención al cliente

Cuando requiera la asistencia de nuestro servicio de atención al cliente, deberá proporcionarle los siguientes datos:

- Datos de la placa de características (completos)
- Tipo y gravedad del fallo
- Momento y circunstancias del fallo
- Causa posible

Realizar una fotografía digital en la medida de lo posible.

9.5 Eliminación de residuos

Deseche los reductores según su composición y las prescripciones existentes como:

- Chatarra de acero
 - Piezas de la carcasa
 - Engranajes
 - Ejes
 - Rodamiento
- Algunos engranajes de tornillo sin fin están fabricados con metales no férricos. Deseche consecuentemente estos engranajes de tornillo.
- Recoja el aceite residual y deshágase de él según la normativa local.



10.1 Conexión del motor eléctrico: R 76 ESTRELLA / DOBLE ESTRELLA
 Motor eléctrico trifásico con rotor tipo jaula de ardilla, una velocidad.

CONEXIÓN DOBLE ESTRELLA - BAJA TENSIÓN

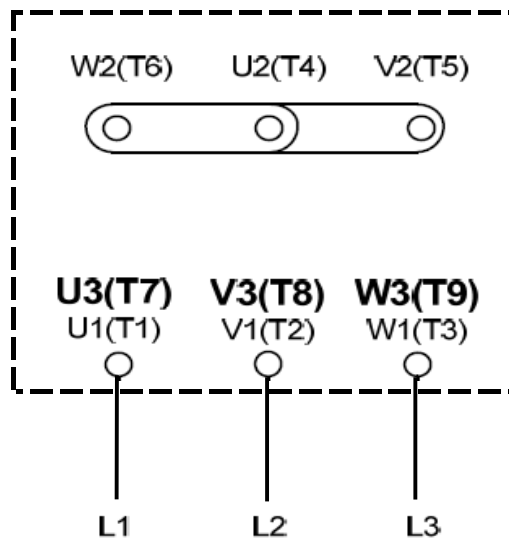

ALIMENTACIÓN ELÉCTRICA

CONEXIÓN ESTRELLA - ALTA TENSIÓN

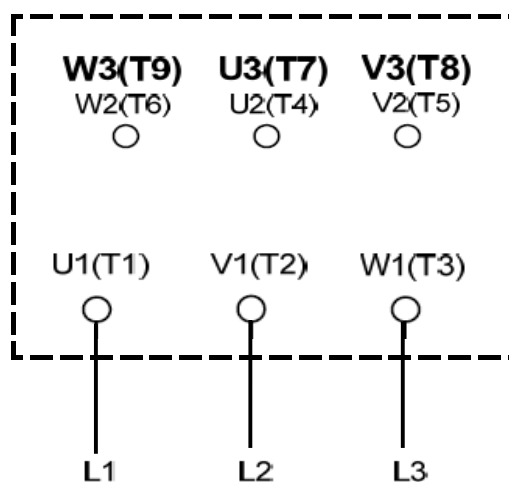

ALIMENTACIÓN ELÉCTRICA



10.2 Conexión del motor eléctrico: R 13 ESTRELLA / TRIANGULO

Motor eléctrico trifásico con rotor tipo jaula de ardilla, una velocidad.

CONEXIÓN TRIANGULO - BAJA TENSIÓN

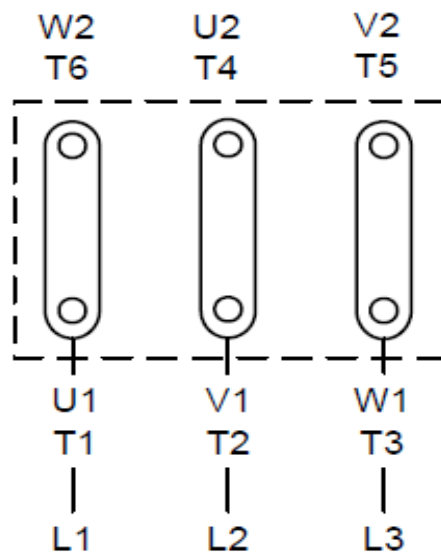

ALIMENTACIÓN ELÉCTRICA

CONEXIÓN ESTRELLA - ALTA TENSIÓN

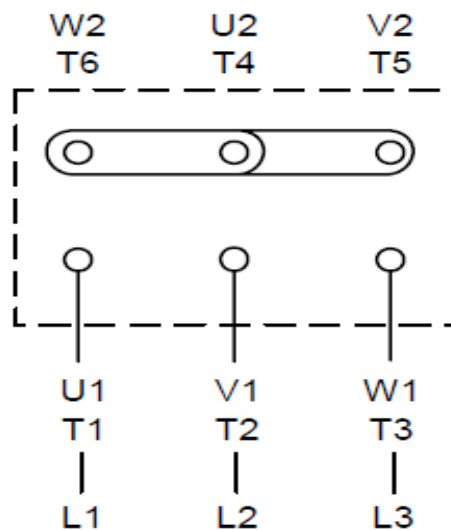

ALIMENTACIÓN ELÉCTRICA



10.3

CONEXIÓN FRENO NORMAL

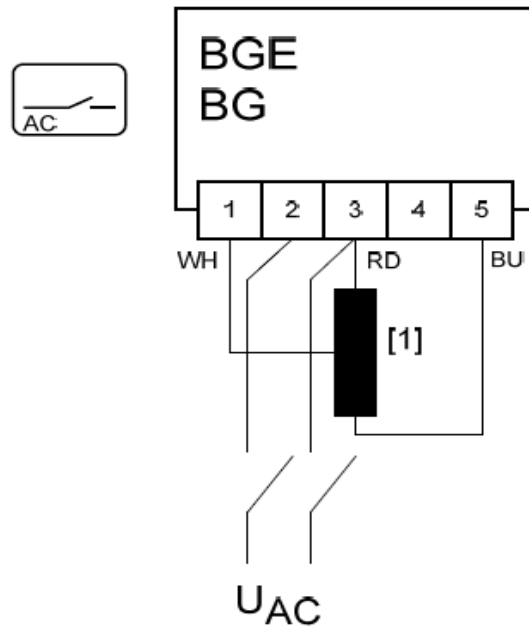

CONEXIÓN FRENADO RAPIDO

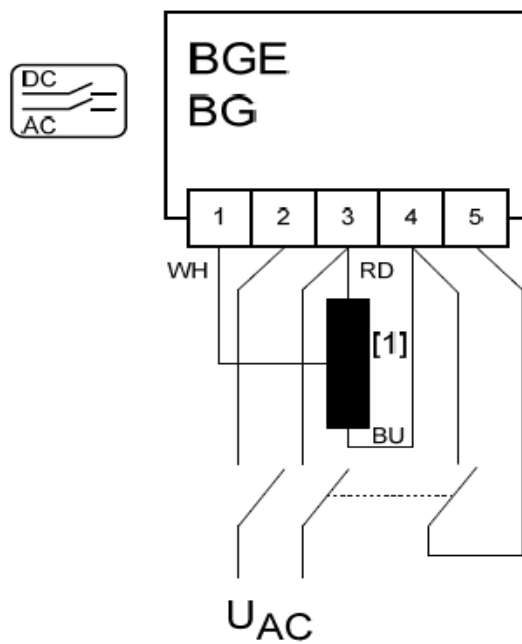



11 Índice de direcciones

Alemania			
Central Fabricación Ventas	Bruchsal	SEW-EURODRIVE GmbH & Co KG Ernst-Blickle-Straße 42 D-76646 Bruchsal Dirección postal Postfach 3023 • D-76642 Bruchsal	Tel. +49 7251 75-0 Fax +49 7251 75-1970 http://www.sew-eurodrive.de sew@sew-eurodrive.de
Fabricación / Reductores industriales	Bruchsal	SEW-EURODRIVE GmbH & Co KG Christian-Pähr-Str.10 D-76646 Bruchsal	Tel. +49 7251 75-0 Fax +49 7251 75-2970
Service Competence Center	Centro	SEW-EURODRIVE GmbH & Co KG Ernst-Blickle-Straße D-76676 Graben-Neuland	Tel. +49 7251 75-1710 Fax +49 7251 75-1711 sc-mitte@sew-eurodrive.de
	Norte	SEW-EURODRIVE GmbH & Co KG Alte Ricklinger Straße 40-42 D-30823 Garbsen (cerca de Hannover)	Tel. +49 5137 8798-30 Fax +49 5137 8798-55 sc-nord@sew-eurodrive.de
	Este	SEW-EURODRIVE GmbH & Co KG Dänkritzer Weg 1 D-08393 Meerane (cerca de Zwickau)	Tel. +49 3764 7606-0 Fax +49 3764 7606-30 sc-ost@sew-eurodrive.de
	Sur	SEW-EURODRIVE GmbH & Co KG Domagkstraße 5 D-85551 Kirchheim (cerca de Munich)	Tel. +49 89 909552-10 Fax +49 89 909552-50 sc-sued@sew-eurodrive.de
	Oeste	SEW-EURODRIVE GmbH & Co KG Siemensstraße 1 D-40764 Langenfeld (cerca de Düsseldorf)	Tel. +49 2173 8507-30 Fax +49 2173 8507-55 sc-west@sew-eurodrive.de
	Electrónica	SEW-EURODRIVE GmbH & Co KG Ernst-Blickle-Straße 42 D-76646 Bruchsal	Tel. +49 7251 75-1780 Fax +49 7251 75-1769 sc-elektronik@sew-eurodrive.de
	Drive Service Hotline / Servicio de asistencia 24 h		
Si desea más direcciones de puntos de servicio en Alemania póngase en contacto con nosotros.			
Francia			
Fabricación Ventas Servicio	Haguenau	SEW-USOCOME 48-54 route de Soufflenheim B. P. 20185 F-67506 Haguenau Cedex	Tel. +33 3 88 73 67 00 Fax +33 3 88 73 66 00 http://www.usocome.com sew@usocome.com
Fabricación	Forbach	SEW-USOCOME Zone industrielle Technopôle Forbach Sud B. P. 30269 F-57604 Forbach Cedex	Tel. +33 3 87 29 38 00
Montaje Ventas Servicio	Bordeaux	SEW-USOCOME Parc d'activités de Magellan 62 avenue de Magellan - B. P. 182 F-33607 Pessac Cedex	Tel. +33 5 57 26 39 00 Fax +33 5 57 26 39 09
	Lyon	SEW-USOCOME Parc d'affaires Roosevelt Rue Jacques Tati F-69120 Vaulx en Velin	Tel. +33 4 72 15 37 00 Fax +33 4 72 15 37 15
	Nantes	SEW-USOCOME Parc d'activités de la forêt 4 rue des Fontenelles F-44140 Le Bignon	Tel. +33 2 40 78 42 00 Fax +33 2 40 78 42 20
	Paris	SEW-USOCOME Zone industrielle 2 rue Denis Papin F-77390 Vermeuil l'Etang	Tel. +33 1 64 42 40 80 Fax +33 1 64 42 40 88
Si desea más direcciones de puntos de servicio en Francia póngase en contacto con nosotros.			



Algeria			
Ventas	Alger	REDUCOM Sarl 16, rue des Frères Zagnoune Bellevue 16200 El Harrach Alger	Tel. +213 21 8214-91 Fax +213 21 8222-84 info@reducom-dz.com http://www.reducom-dz.com
Argentina			
Montaje Ventas Servicio	Buenos Aires	SEW EURODRIVE ARGENTINA S.A. Centro Industrial Garin, Lote 35 Ruta Panamericana Km 37,5 1619 Garin	Tel. +54 3327 4572-84 Fax +54 3327 4572-21 sewar@sew-eurodrive.com.ar http://www.sew-eurodrive.com.ar
Australia			
Montaje Ventas Servicio	Melbourne	SEW-EURODRIVE PTY. LTD. 27 Beverage Drive Tullamarine, Victoria 3043	Tel. +61 3 9933-1000 Fax +61 3 9933-1003 http://www.sew-eurodrive.com.au enquires@sew-eurodrive.com.au
	Sydney	SEW-EURODRIVE PTY. LTD. 9, Sleigh Place, Wetherill Park New South Wales, 2164	Tel. +61 2 9725-9900 Fax +61 2 9725-9905 enquires@sew-eurodrive.com.au
Austria			
Montaje Ventas Servicio	Viena	SEW-EURODRIVE Ges.m.b.H. Richard-Strauss-Strasse 24 A-1230 Wien	Tel. +43 1 617 55 00-0 Fax +43 1 617 55 00-30 http://www.sew-eurodrive.at sew@sew-eurodrive.at
Bélgica			
Montaje Ventas Servicio	Bruselas	SEW-EURODRIVE Researchpark Haasrode 1060 Evenementenlaan 7 BE-3001 Leuven	Tel. +32 16 386-311 Fax +32 16 386-336 http://www.sew-eurodrive.be info@sew-eurodrive.be
Service Competence Center	Reductores industriales	SEW-EURODRIVE Rue de Parc Industriel, 31 BE-6900 Marche-en-Famenne	Tel. +32 84 219-878 Fax +32 84 219-879 http://www.sew-eurodrive.be service-wallonie@sew-eurodrive.be
Bielorrusia			
Ventas	Minsk	SEW-EURODRIVE BY Rybalko Str. 26 BY-220033 Minsk	Tel.+375 17 298 47 56 / 298 47 58 Fax +375 17 298 47 54 http://www.sew.by sales@sew.by
Brasil			
Fabricación Ventas Servicio	Sao Paulo	SEW-EURODRIVE Brasil Ltda. Avenida Amâncio Gaiollini, 152 - Rodovia Presidente Dutra Km 208 Guarulhos - 07251-250 - SP SAT - SEW ATENDE - 0800 7700496	Tel. +55 11 2489-9133 Fax +55 11 2480-3328 http://www.sew-eurodrive.com.br sew@sew.com.br
Bulgaria			
Ventas	Sofia	BEVER-DRIVE GmbH Bogdanovetz Str.1 BG-1606 Sofia	Tel. +359 2 9151160 Fax +359 2 9151166 bever@bever.bg
Camerún			
Ventas	Douala	Electro-Services Rue Drouot Akwa B.P. 2024 Douala	Tel. +237 33 431137 Fax +237 33 431137 electrojamba@yahoo.fr



Canadá			
Montaje	Toronto	SEW-EURODRIVE CO. OF CANADA LTD. 210 Walker Drive Bramalea, ON L6T 3W1	Tel. +1 905 791-1553 Fax +1 905 791-2999 http://www.sew-eurodrive.ca l.watson@sew-eurodrive.ca
Ventas	Vancouver	SEW-EURODRIVE CO. OF CANADA LTD. Tilbury Industrial Park 7188 Honeyman Street Delta, BC V4G 1G1	Tel. +1 604 946-5535 Fax +1 604 946-2513 b.wake@sew-eurodrive.ca
Servicio	Montreal	SEW-EURODRIVE CO. OF CANADA LTD. 2555 Rue Leger Lasalle, PQ H8N 2V9	Tel. +1 514 367-1124 Fax +1 514 367-3677 a.peluso@sew-eurodrive.ca
Si desea más direcciones de puntos de servicio en Canadá póngase en contacto con nosotros.			
Colombia			
Montaje	Bogotá	SEW-EURODRIVE COLOMBIA LTDA. Calle 22 No. 132-60 Bodega 6, Manzana B Santafé de Bogotá	Tel. +57 1 54750-50 Fax +57 1 54750-44 http://www.sew-eurodrive.com.co sewcol@sew-eurodrive.com.co
Ventas			
Servicio			
Corea del Sur			
Montaje	Ansan-City	SEW-EURODRIVE KOREA CO., LTD. B 601-4, Banweol Industrial Estate 1048-4, Shingil-Dong Ansan 425-120	Tel. +82 31 492-8051 Fax +82 31 492-8056 http://www.sew-korea.co.kr master.korea@sew-eurodrive.com
Ventas	Busán	SEW-EURODRIVE KOREA Co., Ltd. No. 1720 - 11, Songjeong - dong Gangseo-ku Busan 618-270	Tel. +82 51 832-0204 Fax +82 51 832-0230 master@sew-korea.co.kr
Servicio			
Costa de Marfil			
Ventas	Abidjan	SICA Société industrielle & commerciale pour l'Afrique 165, Boulevard de Marseille 26 BP 1115 Abidjan 26	Tel. +225 21 25 79 44 Fax +225 21 25 88 28 sicamot@aviso.ci
Croacia			
Ventas	Zagreb	KOMPEKS d. o. o. Zeleni dol 10 HR 10 000 Zagreb	Tel. +385 1 4613-158 Fax +385 1 4613-158 kompeks@inet.hr
Servicio			
Chile			
Montaje	Santiago de Chile	SEW-EURODRIVE CHILE LTDA. Las Encinas 1295 Parque Industrial Valle Grande LAMPA RCH-Santiago de Chile Dirección postal Casilla 23 Correo Quilicura - Santiago - Chile	Tel. +56 2 75770-00 Fax +56 2 75770-01 http://www.sew-eurodrive.cl ventas@sew-eurodrive.cl
Ventas			
Servicio			
China			
Fabricación	Tianjin	SEW-EURODRIVE (Tianjin) Co., Ltd. No. 46, 7th Avenue, TEDA Tianjin 300457	Tel. +86 22 25322612 Fax +86 22 25323273 info@sew-eurodrive.cn http://www.sew-eurodrive.com.cn
Montaje	Suzhou	SEW-EURODRIVE (Suzhou) Co., Ltd. 333, Suhong Middle Road Suzhou Industrial Park Jiangsu Province, 215021	Tel. +86 512 62581781 Fax +86 512 62581783 suzhou@sew-eurodrive.cn
Ventas			
Servicio			



China			
	Guangzhou	SEW-EURODRIVE (Guangzhou) Co., Ltd. No. 9, JunDa Road East Section of GETDD Guangzhou 510530	Tel. +86 20 82267890 Fax +86 20 82267922 guangzhou@sew-eurodrive.cn
	Shenyang	SEW-EURODRIVE (Shenyang) Co., Ltd. 10A-2, 6th Road Shenyang Economic Technological Development Area Shenyang, 110141	Tel. +86 24 25382538 Fax +86 24 25382580 shenyang@sew-eurodrive.cn
	Wuhan	SEW-EURODRIVE (Wuhan) Co., Ltd. 10A-2, 6th Road No. 59, the 4th Quanli Road, WEDA 430056 Wuhan	Tel. +86 27 84478388 Fax +86 27 84478389 wuhan@sew-eurodrive.cn
	Xi'An	SEW-EURODRIVE (Xi'An) Co., Ltd. No. 12 Jinye 2nd Road Xi'An High-Technology Industrial Development Zone Xi'An 710065	Tel. +86 29 68686262 Fax +86 29 68686311 xian@sew-eurodrive.cn
Si desea más direcciones de puntos de servicio en China póngase en contacto con nosotros.			
Dinamarca			
Montaje Ventas Servicio	Copenhague	SEW-EURODRIVE A/S Geminvej 28-30 DK-2670 Greve	Tel. +45 43 9585-00 Fax +45 43 9585-09 http://www.sew-eurodrive.dk sew@sew-eurodrive.dk
EE.UU.			
Fabricación Montaje Ventas Servicio	Región del sureste	SEW-EURODRIVE INC. 1295 Old Spartanburg Highway P.O. Box 518 Lyman, S.C. 29365	Tel. +1 864 439-7537 Fax Sales +1 864 439-7830 Fax Manufacturing +1 864 439-9948 Fax Assembly +1 864 439-0566 Fax Confidential/HR +1 864 949-5557 http://www.seweurodrive.com cslyman@seweurodrive.com
Montaje Ventas Servicio	Región del noreste	SEW-EURODRIVE INC. Pureland Ind. Complex 2107 High Hill Road, P.O. Box 481 Bridgeport, New Jersey 08014	Tel. +1 856 467-2277 Fax +1 856 845-3179 csbridgeport@seweurodrive.com
	Región del medio oeste	SEW-EURODRIVE INC. 2001 West Main Street Troy, Ohio 45373	Tel. +1 937 335-0036 Fax +1 937 332-0038 cstroy@seweurodrive.com
	Región del suroeste	SEW-EURODRIVE INC. 3950 Platinum Way Dallas, Texas 75237	Tel. +1 214 330-4824 Fax +1 214 330-4724 csdallas@seweurodrive.com
	Región del oeste	SEW-EURODRIVE INC. 30599 San Antonio St. Hayward, CA 94544	Tel. +1 510 487-3560 Fax +1 510 487-6433 cshayward@seweurodrive.com
Si desea más direcciones de puntos de servicio en EE.UU. póngase en contacto con nosotros.			
Egipto			
Ventas Servicio	El Cairo	Copam Egypt for Engineering & Agencies 33 El Hegaz ST, Heliopolis, Cairo	Tel. +20 2 22566-299 +1 23143088 Fax +20 2 22594-757 http://www.copam-egypt.com/ copam@datum.com.eg
Eslovaquia			
Ventas	Bratislava	SEW-Eurodrive SK s.r.o. Rybničná 40 SK-831 06 Bratislava	Tel. +421 2 33595 202 Fax +421 2 33595 200 sew@sew-eurodrive.sk http://www.sew-eurodrive.sk



Eslovaquia			
	Žilina	SEW-Eurodrive SK s.r.o. Industry Park - PChZ ulica M.R.Štefánika 71 SK-010 01 Žilina	Tel. +421 41 700 2513 Fax +421 41 700 2514 sew@sew-eurodrive.sk
	Banská Bystrica	SEW-Eurodrive SK s.r.o. Rudlovska cesta 85 SK-974 11 Banská Bystrica	Tel. +421 48 414 6564 Fax +421 48 414 6566 sew@sew-eurodrive.sk
	Košice	SEW-Eurodrive SK s.r.o. Slovenská ulica 26 SK-040 01 Košice	Tel. +421 55 671 2245 Fax +421 55 671 2254 sew@sew-eurodrive.sk
Eslovenia			
Ventas Servicio	Celje	Pakman - Pogonska Tehnika d.o.o. Ul. XIV. divizije 14 SLO - 3000 Celje	Tel. +386 3 490 83-20 Fax +386 3 490 83-21 pakman@siol.net
España			
Montaje Ventas Servicio	Bilbao	SEW-EURODRIVE ESPAÑA, S.L. Parque Tecnológico, Edificio, 302 E-48170 Zamudio (Vizcaya)	Tel. +34 94 43184-70 Fax +34 94 43184-71 http://www.sew-eurodrive.es sew.spain@sew-eurodrive.es
Estonia			
Ventas	Tallin	ALAS-KUUL AS Reti tee 4 EE-75301 Peetri küla, Rae vald, Harjumaa	Tel. +372 6593230 Fax +372 6593231 veiko.soots@alas-kuul.ee
Finlandia			
Montaje Ventas Servicio	Lahti	SEW-EURODRIVE OY Vesimäentie 4 FIN-15860 Hollola 2	Tel. +358 201 589-300 Fax +358 3 780-6211 http://www.sew-eurodrive.fi sew@sew.fi
Fabricación Montaje	Karkkila	SEW Industrial Gears Oy Valurinkatu 6, PL 8 FI-03600 Karkkila, 03601 Karkkila	Tel. +358 201 589-300 Fax +358 201 589-310 sew@sew.fi http://www.sew-eurodrive.fi
Gabón			
Ventas	Libreville	ESG Electro Services Gabun Feu Rouge Lalala 1889 Libreville Gabun	Tel. +241 741059 Fax +241 741059 esg_services@yahoo.fr
Gran Bretaña			
Montaje Ventas Servicio	Normanton	SEW-EURODRIVE Ltd. Beckbridge Industrial Estate Normanton West Yorkshire WF6 1QR	Tel. +44 1924 893-855 Fax +44 1924 893-702 http://www.sew-eurodrive.co.uk info@sew-eurodrive.co.uk
		Drive Service Hotline / Servicio de asistencia 24 h	Tel. 01924 896911
Grecia			
Ventas Servicio	Atenas	Christ. Boznos & Son S.A. 12, K. Mavromichali Street P.O. Box 80136 GR-18545 Piraeus	Tel. +30 2 1042 251-34 Fax +30 2 1042 251-59 http://www.boznos.gr info@boznos.gr



Hong Kong			
Montaje	Hong Kong	SEW-EURODRIVE LTD.	Tel. +852 36902200
Ventas		Unit No. 801-806, 8th Floor	Fax +852 36902211
Servicio		Hong Leong Industrial Complex No. 4, Wang Kwong Road Kowloon, Hong Kong	contact@sew-eurodrive.hk
Hungría			
Ventas	Budapest	SEW-EURODRIVE Kft.	Tel. +36 1 437 06-58
Servicio		H-1037 Budapest Kunigunda u. 18	Fax +36 1 437 06-50 office@sew-eurodrive.hu
India			
Montaje	Vadodara	SEW-EURODRIVE India Private Limited	Tel. +91 265 3045200,
Ventas		Plot No. 4, GIDC	+91 265 2831086
Servicio		POR Ramangamdi • Vadodara - 391 243 Gujarat	Fax +91 265 3045300, +91 265 2831087 http://www.seweurodriveindia.com salesvadodara@seweurodriveindia.com
Montaje	Chennai	SEW-EURODRIVE India Private Limited	Tel. +91 44 37188888
Ventas		Plot No. K3/1, Sipcot Industrial Park Phase II	Fax +91 44 37188811
Servicio		Mambakkam Village Sriperumbudur - 602105 Kancheepuram Dist, Tamil Nadu	saleschennai@seweurodriveindia.com
	Vadodara	SEW-EURODRIVE India Private Limited	Tel. +91 265 2325258
		Unit No. 301, Savorite Bldg, Plot No. 143, Vinayak Society, off old Padra Road, Vadodara - 390 007. Gujarat	Fax +91 265 2325259 salesvadodara@seweurodriveindia.com
Irlanda			
Ventas	Dublín	Alperion Engineering Ltd.	Tel. +353 1 830-6277
Servicio		48 Moyle Road Dublin Industrial Estate Glasnevin, Dublin 11	Fax +353 1 830-6458 info@alperion.ie http://www.alperion.ie
Israel			
Ventas	Tel-Aviv	Liraz Handasa Ltd.	Tel. +972 3 5599511
		Ahofer Str 34B / 228 58858 Holon	Fax +972 3 5599512 http://www.liraz-handasa.co.il office@liraz-handasa.co.il
Italia			
Montaje	Solaro	SEW-EURODRIVE di R. Blicke & Co.s.a.s.	Tel. +39 02 96 9801
Ventas		Via Bernini, 14	Fax +39 02 96 799781
Servicio		I-20020 Solaro (Milano)	http://www.sew-eurodrive.it sewit@sew-eurodrive.it
Japón			
Montaje	Iwata	SEW-EURODRIVE JAPAN CO., LTD	Tel. +81 538 373811
Ventas		250-1, Shimoman-no,	Fax +81 538 373855
Servicio		Iwata Shizuoka 438-0818	http://www.sew-eurodrive.co.jp sewjapan@sew-eurodrive.co.jp
Kazajistán			
Ventas	Almaty	ТОО "СЕВ-ЕВРОДРАЙВ"	Тел. +7 (727) 334 1880
		пр.Райымбека, 348 050061 г. Алматы Республика Казахстан	Факс +7 (727) 334 1881 http://www.sew-eurodrive.kz sew@sew-eurodrive.kz



Letonia			
Ventas	Riga	SIA Alas-Kuul Katlakalna 11C LV-1073 Riga	Tel. +371 6 7139253 Fax +371 6 7139386 http://www.alas-kuul.com info@alas-kuul.com
El Líbano			
Ventas	Beirut	Gabriel Acar & Fils sarl B. P. 80484 Bourj Hammoud, Beirut	Tel. +961 1 510 532 Fax +961 1 494 971 ssacar@inco.com.lb
Jordania Kuwait Arabia Saudita Siria	Beirut	Middle East Drives S.A.L. (offshore) Sin El Fil. B. P. 55-378 Beirut	Tel. +961 1 494 786 Fax +961 1 494 971 info@medrives.com http://www.medrives.com
Lituania			
Ventas	Alytus	UAB Irseva Statybininku 106C LT-63431 Alytus	Tel. +370 315 79204 Fax +370 315 56175 info@irseva.lt http://www.sew-eurodrive.lt
Luxemburgo			
Montaje Ventas Servicio	Bruselas	SEW Caron-Vector Research park Haasrode Evenementenlaan 7 BE-3001 Leuven	Tel. +32 16 386-311 Fax +32 16 386-336 http://www.sew-eurodrive.be info@sew-eurodrive.be
Malasia			
Montaje Ventas Servicio	Johore	SEW-EURODRIVE SDN BHD No. 95, Jalan Seroja 39, Taman Johor Jaya 81000 Johor Bahru, Johor West Malaysia	Tel. +60 7 3549409 Fax +60 7 3541404 sales@sew-eurodrive.com.my
Marruecos			
Ventas	Casablanca	Afit Route D'El Jadida KM 14 RP8 Province de Nouaceur Commune Rurale de Bouskoura MA 20300 Casablanca	Tel. +212 522633700 Fax +212 522621588 fatima.haqui@premium.net.ma http://www.groupe-premium.com
México			
Montaje Ventas Servicio	Quéretaro	SEW-EURODRIVE MEXICO SA DE CV SEM-981118-M93 Tequisquiapan No. 102 Parque Industrial Quéretaro C.P. 76220 Quéretaro, México	Tel. +52 442 1030-300 Fax +52 442 1030-301 http://www.sew-eurodrive.com.mx scmexico@seweurodrive.com.mx
Noruega			
Montaje Ventas Servicio	Moss	SEW-EURODRIVE A/S Solgaard skog 71 N-1599 Moss	Tel. +47 69 24 10 20 Fax +47 69 24 10 40 http://www.sew-eurodrive.no sew@sew-eurodrive.no
Nueva Zelanda			
Montaje Ventas Servicio	Auckland	SEW-EURODRIVE NEW ZEALAND LTD. P.O. Box 58-428 82 Greenmount drive East Tamaki Auckland	Tel. +64 9 2745627 Fax +64 9 2740165 http://www.sew-eurodrive.co.nz sales@sew-eurodrive.co.nz



Nueva Zelanda			
	Christchurch	SEW-EURODRIVE NEW ZEALAND LTD. 10 Settlers Crescent, Ferrymead Christchurch	Tel. +64 3 384-6251 Fax +64 3 384-6455 sales@sew-eurodrive.co.nz
Países Bajos			
Montaje Ventas Servicio	Rotterdam	VECTOR Aandrijftechniek B.V. Industrieweg 175 NL-3044 AS Rotterdam Postbus 10085 NL-3004 AB Rotterdam	Tel. +31 10 4463-700 Fax +31 10 4155-552 http://www.vector.nu info@vector.nu
Pakistán			
Ventas	Karachi	Industrial Power Drives Al-Fatah Chamber A/3, 1st Floor Central Commercial Area, Sultan Ahmed Shah Road, Block 7/8, Karachi	Tel. +92 21 452 9369 Fax +92-21-454 7365 seweurodrive@cyber.net.pk
Perú			
Montaje Ventas Servicio	Lima	SEW DEL PERU MOTORES REDUCTORES S.A.C. Los Calderos, 120-124 Urbanización Industrial Vulcano, ATE, Lima	Tel. +51 1 3495280 Fax +51 1 3493002 http://www.sew-eurodrive.com.pe sewperu@sew-eurodrive.com.pe
Polonia			
Montaje Ventas Servicio	Łódź	SEW-EURODRIVE Polska Sp.z.o.o. ul. Techniczna 5 PL-92-518 Łódź	Tel. +48 42 676 53 00 Fax +48 42 676 53 45 http://www.sew-eurodrive.pl sew@sew-eurodrive.pl
		Servicio de 24 horas	Tel. +48 602 739 739 (+48 602 SEW SEW) serwis@sew-eurodrive.pl
Portugal			
Montaje Ventas Servicio	Coimbra	SEW-EURODRIVE, LDA. Apartado 15 P-3050-901 Mealhada	Tel. +351 231 20 9670 Fax +351 231 20 3685 http://www.sew-eurodrive.pt infosew@sew-eurodrive.pt
Rep. Sudafricana			
Montaje Ventas Servicio	Johannesburg	SEW-EURODRIVE (PROPRIETARY) LIMITED Eurodrive House Cnr. Adcock Ingram and Aerodrome Roads Aeroton Ext. 2 Johannesburg 2013 P.O.Box 90004 Bertsham 2013	Tel. +27 11 248-7000 Fax +27 11 494-3104 http://www.sew.co.za info@sew.co.za
	Cape Town	SEW-EURODRIVE (PROPRIETARY) LIMITED Rainbow Park Cnr. Racecourse & Omuramba Road Montague Gardens Cape Town P.O.Box 36556 Chempet 7442 Cape Town	Tel. +27 21 552-9820 Fax +27 21 552-9830 Telex 576 062 cfoster@sew.co.za
	Durban	SEW-EURODRIVE (PROPRIETARY) LIMITED 2 Monaco Place Pinetown Durban P.O. Box 10433, Ashwood 3605	Tel. +27 31 700-3451 Fax +27 31 700-3847 cdejager@sew.co.za



Rep. Sudafricana			
	Nelspruit	SEW-EURODRIVE (PTY) LTD. 7 Christie Crescent Vintonia P.O.Box 1942 Nelspruit 1200	Tel. +27 13 752-8007 Fax +27 13 752-8008 robermeyer@sew.co.za
Rep. Checa			
Ventas	Praga	SEW-EURODRIVE CZ S.R.O. Business Centrum Praha Lužná 591 CZ-16000 Praha 6 - Vokovice	Tel. +420 255 709 601 Fax +420 220 121 237 http://www.sew-eurodrive.cz sew@sew-eurodrive.cz
Rumania			
Ventas Servicio	Bucarest	Sialco Trading SRL str. Madrid nr.4 011785 Bucuresti	Tel. +40 21 230-1328 Fax +40 21 230-7170 sialco@sialco.ro
Rusia			
Montaje Ventas Servicio	S. Petersburgo	ZAO SEW-EURODRIVE P.O. Box 36 195220 St. Petersburg Russia	Tel. +7 812 3332522 +7 812 5357142 Fax +7 812 3332523 http://www.sew-eurodrive.ru sew@sew-eurodrive.ru
Senegal			
Ventas	Dakar	SENEMECA Mécanique Générale Km 8, Route de Rufisque B.P. 3251, Dakar	Tel. +221 338 494 770 Fax +221 338 494 771 senemeca@sentoo.sn http://www.senemeca.com
Serbia			
Ventas	Belgrado	DIPAR d.o.o. Ustanicka 128a PC Košum, IV floor SCG-11000 Beograd	Tel. +381 11 347 3244 / +381 11 288 0393 Fax +381 11 347 1337 office@dipar.rs
Singapur			
Montaje Ventas Servicio	Singapur	SEW-EURODRIVE PTE. LTD. No 9, Tuas Drive 2 Jurong Industrial Estate Singapore 638644	Tel. +65 68621701 Fax +65 68612827 http://www.sew-eurodrive.com.sg sewsingapore@sew-eurodrive.com
Suecia			
Montaje Ventas Servicio	Jönköping	SEW-EURODRIVE AB Gnejsvägen 6-8 S-55303 Jönköping Box 3100 S-55003 Jönköping	Tel. +46 36 3442 00 Fax +46 36 3442 80 http://www.sew-eurodrive.se jonkoping@sew.se
Suiza			
Montaje Ventas Servicio	Basilea	Alfred Imhof A.G. Jurastrasse 10 CH-4142 Münchenstein bei Basel	Tel. +41 61 417 1717 Fax +41 61 417 1700 http://www.imhof-sew.ch info@imhof-sew.ch
Tailandia			
Montaje Ventas Servicio	Chonburi	SEW-EURODRIVE (Thailand) Ltd. 700/456, Moo.7, Donhuaroh Muang Chonburi 20000	Tel. +66 38 454281 Fax +66 38 454288 sewthailand@sew-eurodrive.com



Túnez			
Ventas	Túnez	T. M.S. Technic Marketing Service Zone Industrielle Mghira 2 Lot No. 39 2082 Fouchana	Tel. +216 79 40 88 77 Fax +216 79 40 88 66 http://www.tms.com.tn tms@tms.com.tn
Turquía			
Montaje Ventas Servicio	Estambul	SEW-EURODRIVE Hareket Sistemleri San. ve Tic. Ltd. Sti. Bagdat Cad. Koruma Cikmazi No. 3 TR-34846 Maltepe ISTANBUL	Tel. +90 216 4419163 / 4419164 Fax +90 216 3055867 http://www.sew-eurodrive.com.tr sew@sew-eurodrive.com.tr
Ucrania			
Ventas Servicio	Dnepropetrovsk	SEW-EURODRIVE Str. Rabochaja 23-B, Office 409 49008 Dnepropetrovsk	Tel. +380 56 370 3211 Fax +380 56 372 2078 http://www.sew-eurodrive.ua sew@sew-eurodrive.ua
Venezuela			
Montaje Ventas Servicio	Valencia	SEW-EURODRIVE Venezuela S.A. Av. Norte Sur No. 3, Galpon 84-319 Zona Industrial Municipal Norte Valencia, Estado Carabobo	Tel. +58 241 832-9804 Fax +58 241 838-6275 http://www.sew-eurodrive.com.ve ventas@sew-eurodrive.com.ve sewfinanzas@cantv.net
Vietnam			
Ventas	Ciudad Ho Chi Minh	Todos los sectores excepto portuario, minero y offshore: Nam Trung Co., Ltd 250 Binh Duong Avenue, Thu Dau Mot Town, Binh Duong Province HCM office: 91 Tran Minh Quyen Street District 10, Ho Chi Minh City	Tel. +84 8 8301026 Fax +84 8 8392223 namtrungco@hcm.vnn.vn truongtantam@namtrung.com.vn khanh-nguyen@namtrung.com.vn
		Sector portuario, minero y offshore: DUC VIET INT LTD Industrial Trading and Engineering Services A75/6B/12 Bach Dang Street, Ward 02, Tan Binh District, 70000 Ho Chi Minh City	Tel. +84 8 62969 609 Fax +84 8 62938 842 totien@ducvietint.com
	Hanoi	Nam Trung Co., Ltd R.205B Tung Duc Building 22 Lang ha Street Dong Da District, Hanoi City	Tel. +84 4 37730342 Fax +84 4 37762445 namtrunghn@hn.vnn.vn



Índice de palabras clave

A

Acoplamiento del adaptador AM	50
Acoplamiento del adaptador AQ	54
Aireación del reductor	23
Almacenamiento prolongado	9, 109
Antirretorno	62

B

Brazos de par para reductores de eje hueco	
<i>Reductores de ejes paralelos</i>	27
<i>Reductores de grupo cónico</i>	28
<i>Reductores de tornillo sin fin</i>	28
<i>Reductores SPIROPLAN® W</i>	29

C

Cambio de aceite	67
Cambio de la posición de montaje	20
Cantidades de llenado de lubricante	113
Comprobación del nivel de aceite	
<i>con el tapón roscado</i>	74, 79
<i>con tapón de nivel de aceite</i>	68, 77, 78, 81
<i>mediante la tapa de montaje</i>	70
Control de aceite	67
Control del nivel de aceite	67

D

Derecho de reclamación en caso de defectos	6
Derechos de autor	6

E

Eje macizo	25
Eliminación de residuos	120
Estructura	
<i>Reductores de ejes paralelos</i>	11
<i>Reductores de engranajes cilíndricos</i>	10
<i>Reductores de grupo cónico</i>	12
<i>Reductores de tornillo sin fin</i>	13
<i>Reductores SPIROPLAN® W10-W30</i>	14
<i>Reductores SPIROPLAN® W37-W47</i>	15
Estructura del reductor	10
<i>Reductores de ejes paralelos</i>	11
<i>Reductores de engranajes cilíndricos</i>	10
<i>Reductores de grupo cónico</i>	12
<i>Reductores de tornillo sin fin</i>	13
<i>Reductores SPIROPLAN® W10-W30</i>	14
<i>Reductores SPIROPLAN® W37-W47</i>	15
Exclusión de responsabilidad	6

F

Fallos de funcionamiento	
<i>Adaptador AM / AQ / AL</i>	119
<i>Reductor</i>	118
<i>Tapa del lado de entrada AD</i>	119
Fijación del reductor	22

G

Grasas para rodamientos	110
-------------------------------	-----

I

Indicaciones	
<i>Identificación en la documentación</i>	5
Inspección	63
<i>Adaptador AL / AM / AQ</i>	66
<i>Cambio de aceite</i>	67
<i>Control de aceite</i>	67
<i>Control del nivel de aceite</i>	67
<i>Reductor</i>	67
<i>Tapa del lado de entrada AD</i>	66
Instalación del reductor	19
Instalación mecánica	17
Intervalos de inspección	64
Intervalos de mantenimiento	64

L

Lubricantes	110
-------------------	-----

M

Mantenimiento	63
Modificación de la posición de montaje	20

N

Notas de seguridad	
<i>Estructura de las integradas</i>	5
<i>Estructura de las referidas a capítulos</i>	5
<i>Identificación en la documentación</i>	5
Notas de seguridad integradas	5
Notas de seguridad referidas a capítulos	5

O

Otros documentos válidos	8
--------------------------------	---

P

Palabras de indicación en notas de seguridad	5
Pares de apriete	21
Pérdidas por salpicaduras	83
Periodo de rodaje	61
Pintado del reductor	25, 81
Pintar	
<i>Reductor</i>	81



Índice de palabras clave

Posiciones de montaje	82
<i>Denominación</i>	82
<i>Leyenda</i>	83
<i>Motorreductores de ejes paralelos F</i>	89
<i>Motorreductores de engranajes cilíndricos R</i>	84
<i>Motorreductores de engranajes cilíndricos RX</i>	87
<i>Motorreductores de grupo cónico K</i>	92
<i>Motorreductores de tornillo sin fin S</i>	97
<i>Motorreductores SPIROPLAN® W</i>	103
<i>Símbolos</i>	83
Programa de sustitución de lubricantes	65
Puesta en marcha	61
R	
Reductor de eje hueco	
<i>Anillo de contracción</i>	37
<i>Chavetero</i>	30
<i>Eje hueco acanalado</i>	30
<i>TorqLOC®</i>	41
Reductores con eje macizo	25
Reductores de ejes paralelos	11
Reductores de engranajes cilíndricos	10
Reductores de grupo cónico	12
Reductores de tornillo sin fin	13
Reductores SPIROPLAN® W10-W30	14
Reductores SPIROPLAN® W37-W47	15
Reparación	120
S	
Servicio	120
Servicio de atención al cliente	120
T	
Tabla de lubricantes	112
Tapa del lado de entrada AD	56
Tolerancia de planitud	19
Tolerancias de instalación	17
Trabajos de mantenimiento	
<i>Adaptador AL / AM / AQ</i>	66
<i>Cambio de aceite</i>	67
<i>Control de aceite</i>	67
<i>Control del nivel de aceite</i>	67
<i>Reductor</i>	67
<i>Tapa del lado de entrada AD</i>	66

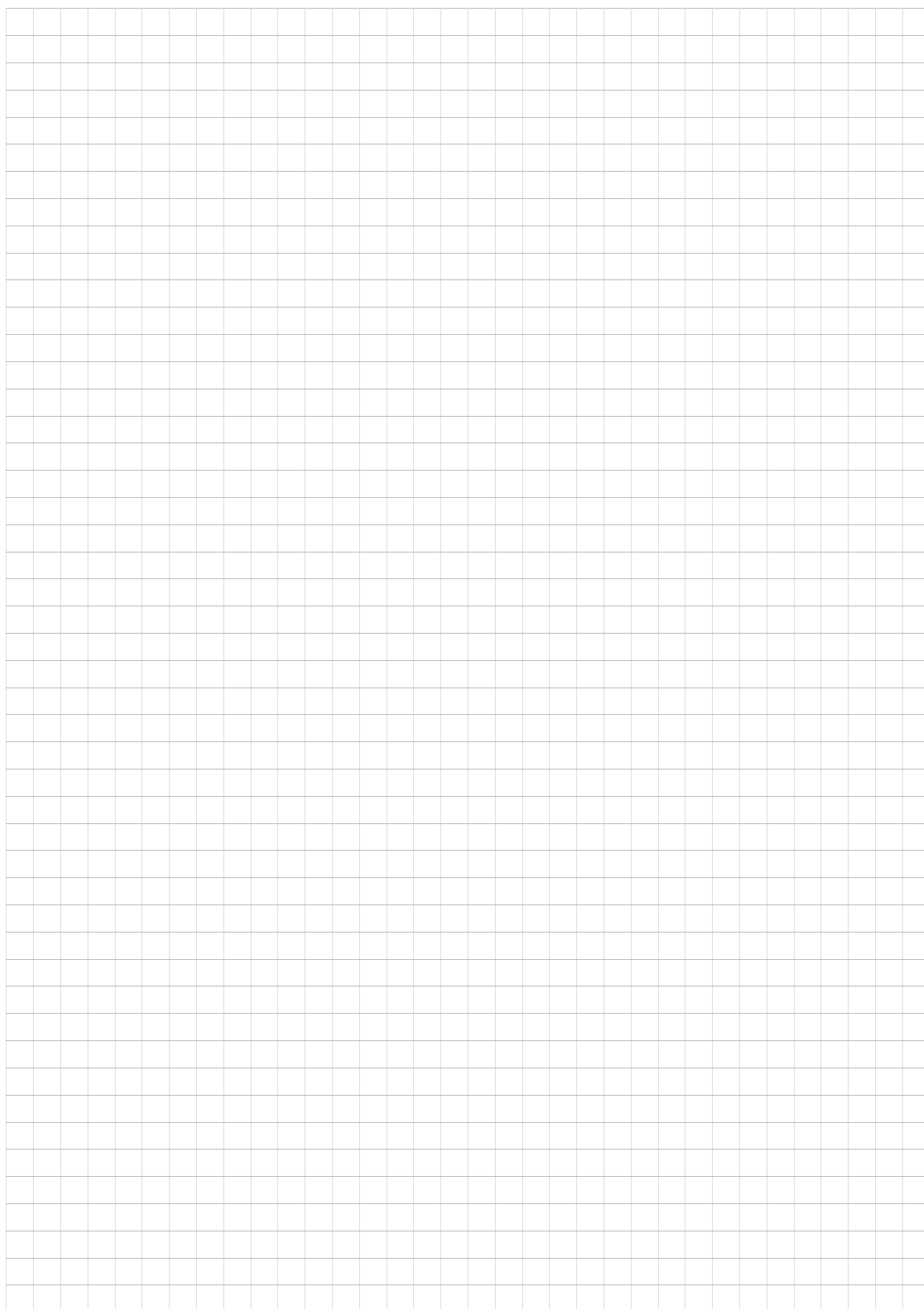

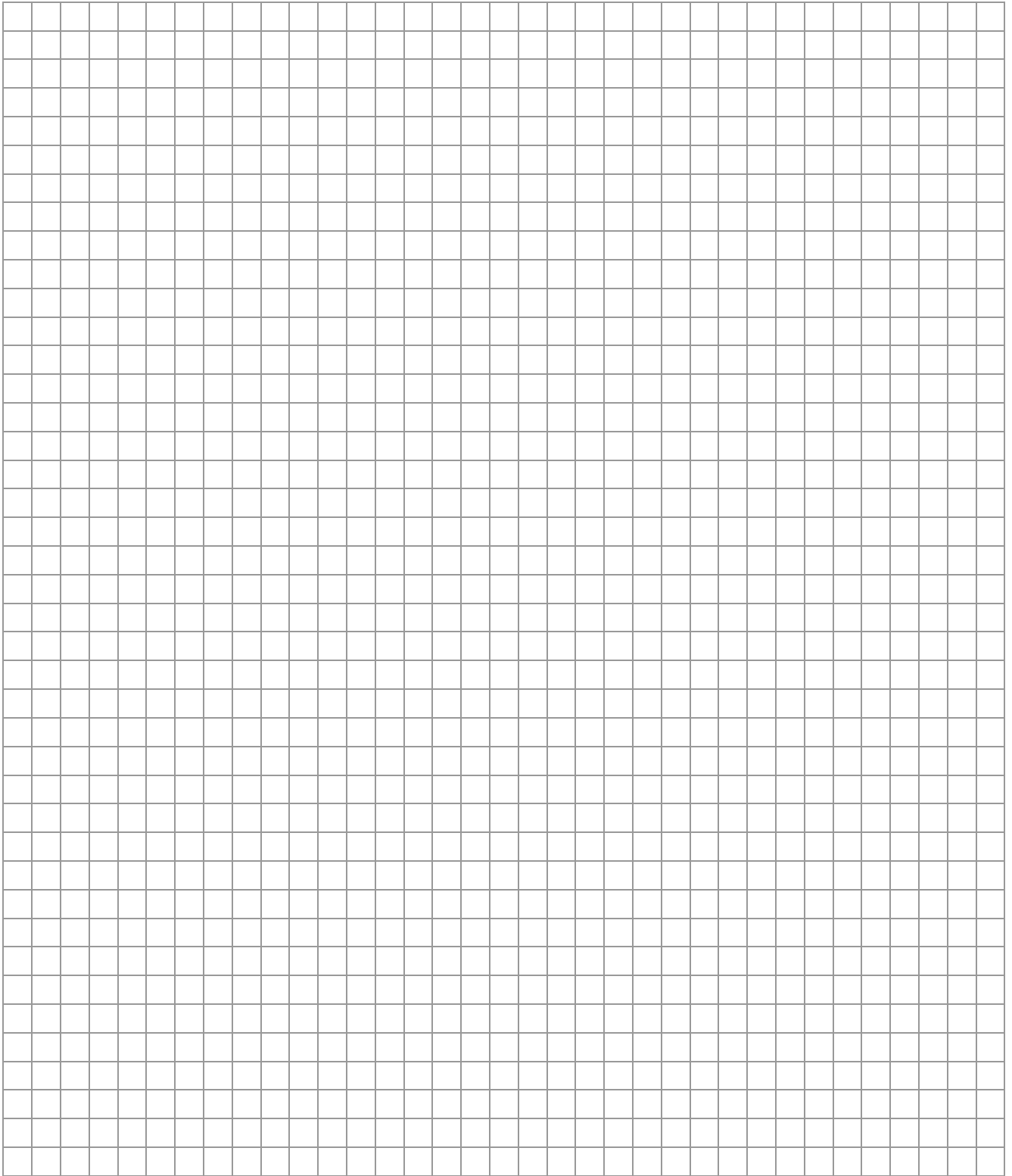



SEW-EURODRIVE
Driving the world

SEW
EURODRIVE

SEW-EURODRIVE GmbH & Co KG
P.O. Box 3023
D-76642 Bruchsal/Germany
Phone +49 7251 75-0
Fax +49 7251 75-1970
sew@sew-eurodrive.com

→ www.sew-eurodrive.com